

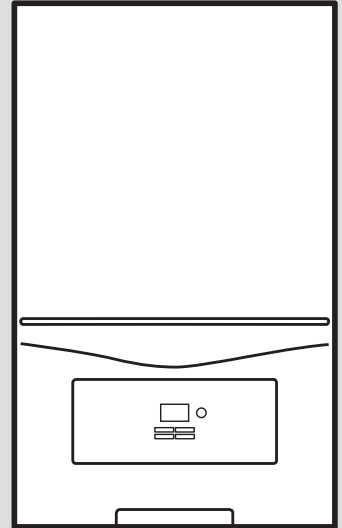

ecoTEC pure

VUW 236/7-2 (H-TR)

VUW 286/7-2 (H-TR)



Kullanma kılavuzu

İçindekiler

1	Emniyet	3	5	Arıza giderme	13
1.1	İşlemlerle ilgili uyarı bilgileri	3	5.1	Arızaların tespit edilmesi ve giderilmesi.....	13
1.2	Amacına uygun kullanım	3	5.2	Durum kodlarını göster	13
1.3	Genel emniyet uyarıları.....	4	6	Temizlik ve bakım	13
2	Doküman ile ilgili uyarılar	6	6.1	Bakım.....	13
2.1	Birlikte geçerli olan dokümanların dikkate alınması	6	6.2	Ürünün bakımı	13
2.2	Dokümanların saklanması	6	6.3	Bakım uyarılarının okunması	14
2.3	Kılavuzun geçerliliği	6	6.4	Yoğuşma suyu gider hattı ve gider hunisi kontrolü.....	14
2.4	Montaj bilgileri.....	6	7	Ürünün devre dışı bırakılması	14
2.5	Tüketici bilgisi	6	7.1	Ürünü geçici olarak devre dışı bırakma	14
3	Ürünün tanımı	7	7.2	Ürünün nihai olarak devre dışı bırakılması	14
3.1	Ürünün yapısı	7	8	Geri dönüşüm ve atıkların yok edilmesi	14
3.2	Kumanda paneli.....	7	9	Garanti ve müşteri hizmetleri	14
3.3	Ekran tanımı	8	9.1	Garanti	14
3.4	Cihaz tip etiketi üzerindeki bilgiler	8	9.2	Müşteri hizmetleri.....	15
3.5	Seri numarası	9	Ek	16	
3.6	CE işareti	9	A	Kullanıcı seviyesi – Genel bakış	16
3.7	Ürün ömrü.....	9	B	Durum kodları – Genel bakış	16
4	İşletim	9	C	Arıza ve Hata giderme	17
4.1	Kullanım konsepti	9	C.1	Arıza giderme	17
4.2	Kapatma vanalarının açılması	10	C.2	Arızaların giderilmesi	17
4.3	Ürünü açma	10			
4.4	Gidiş suyu sıcaklığının ayarlanması	10			
4.5	Sıcak su sıcaklığının ayarlanması	11			
4.6	Ürün fonksiyonlarının kapatılması	11			
4.7	Isıtma devresinde doğru dolum basıncının sağlanması.....	12			
4.8	Ürünün bekleme moduna alınması	12			
4.9	Isıtma sisteminin donmaya karşı korunması	13			

1 Emniyet

1.1 İşleme ilgili uyarı bilgileri İşleme ilgili uyarı bilgilerinin sınıflandırılması

İşleme ilgili uyarı bilgileri, aşağıda gösterildiği gibi tehlikenin ağırlığına bağlı olarak uyarı işaretleri ve uyarı metinleriyle sınıflandırılmıştır:

Uyarı işaretleri ve uyarı metinleri



Tehlike!

Ölüm tehlikesi veya ağır yaralanma tehlikesi



Tehlike!

Elektrik çarpması nedeniyle ölüm tehlikesi



Uyarı!

Hafif yaralanma tehlikesi



Dikkat!

Maddi hasar veya çevreye zarar verme tehlikesi

1.2 Amacına uygun kullanım

Yanlış veya amacına uygun olmayan şekilde kullanılması durumunda; yaşamsal tehlike arz edebilir, üründe veya çevresinde maddi hasarlar meydana gelebilir.

Bu ürün, kapalı ısıtma sistemlerine ve sıcak su hazırlamasına yönelik ısıtma cihazı olarak öngörülmüştür.

Amacına uygun kullanım sırasında yer alanlar:

- Ürüne ve diğer tüm sistem bileşenlerine ait birlikte verilen kullanma kılavuzlarının dikkate alınması
- Kılavuzlarda yer alan tüm kontrol ve bakım şartlarının yerine getirilmesidir.

Bu ürün 8 yaş ve üzerindeki çocuklar ve fiziksel, algılama veya ruhsal yetenekleri sınırlı olan veya cihaz hakkında yeterince tecrübesi ve bilgisi olmayan kişiler tarafından, ancak bir kişi tarafından denetlenirse veya cihazın nasıl kullanıldığına ve oluşabilecek tehlikelere dair talimatlar aldılarsa, kullanılabilir. Çocuklar ürünle oynamamalıdır. Temizleme ve kullanıcı bakımı, denetlenmeyen çocuklar tarafından yapılmamalıdır.

Bu kılavuzda tarif edilenin dışında bir kullanım veya bunu aşan bir kullanım amacına uygun değildir. Her türlü doğrudan ticari ve endüstriyel kullanım da amacına uygun kullanım değildir.

Dikkat!

Her türlü kötü amaçlı kullanım yasaktır.

1.3 Genel emniyet uyarıları

1.3.1 Yanlış kullanım nedeniyle tehlike

Yanlış kullanım nedeniyle kendiniz ve diğer kişiler tehlike altında kalabilir ve maddi hasarlar söz konusu olabilir.

- ▶ Mevcut kılavuzu ve tüm ilave dokümanları dikkatlice okuyun, özellikle "Emniyet" bölümünü ve uyarı notlarını.
- ▶ Sadece mevcut kullanma kılavuzunda belirtilen çalışmaları yapın.

1.3.2 Gaz kaçağı nedeniyle ölüm tehlikesi

Binalarda doğal gaz kokusunda:

- ▶ Gaz kokusu olan mekanlarda bulunmayın.
- ▶ Mümkünse kapıları ve pencereleri açın ve cereyan yapmasını sağlayın.
- ▶ Açık alevden kaçının (örn. çakmak, kibrit).
- ▶ Sigara içmeyin.
- ▶ Binada bulunan elektrik şalterlerini, soketleri, zilleri, telefonu ve diğer iletişim sistemlerini kullanmayın.
- ▶ Gaz sayacı kapatma düzeneğini veya ana kapatma düzeneğini kapatın.
- ▶ Mümkünse üründeki gaz kesme vanasını kapatın.
- ▶ Diğer bina sakinlerini uyarın.

- ▶ Hemen binayı terk edin ve diğer kişilerin girmesini önleyin.
- ▶ Binayı terk eder etmez polisi ve itfaiyeyi arayın.
- ▶ Gaz şirketinin acil durum birimini evin dışındaki bir telefondan haberdar edin.

1.3.3 Tıkanmış veya sızdıran atık gaz borusu nedeniyle ölüm tehlikesi

Binalardaki atık gaz kokusunda:

- ▶ Erişebileceğiniz tüm kapıları ve pencereleri açın ve cereyan yapmasını sağlayın.
- ▶ Ürünü kapatın.
- ▶ Yetkili servisi bilgilendirin.

1.3.4 Patlayıcı veya tutuşabilen maddeler nedeniyle yaşam tehlikesi

- ▶ Ürünü, patlayıcı ve yanıcı maddeler bulunan yerlerde (örn. benzin, kağıt, boya) kullanmayın.

1.3.5 Üründeki ve ürün çevresindeki değişiklikler nedeniyle ölüm tehlikesi

- ▶ Güvenlik tertibatlarını kesinlikle çıkarmayın, köprülemeyin veya bloke etmeyin.
- ▶ Güvenlik tertibatlarında değişiklik yapmayın.
- ▶ Parçaların mühürlerini bozmayın veya çıkarmayın.
- ▶ Aşağıdakiler üzerinde değişiklik yapılmamalıdır:

- Üründe
- Gaz, hava, su ve elektrik hatlarında
- Tüm atık gaz sisteminde
- Tüm yoğuşma suyu tahliye sisteminde
- Emniyet ventilinde
- Gider borularında
- Ürünün işletme güvenliğini etkileyebilecek yapı malzemelerinde

1.3.6 Yetersiz yanma havası girişi nedeniyle zehirlenme tehlikesi

Koşul: Ortam havasına bağlı işletim

- ▶ Yanma havası girişinin yeterli olmasını sağlayın.

1.3.7 Uygun olmayan yanma ve ortam havası nedeniyle korozyon hasarı tehlikesi

Spreyler, çözücü maddeler, klor içeren temizlik maddeleri, boyalar, yapıştırıcı maddeler, amonyak bileşikleri, tozlar vb. üründe ve yanma havası/atık gaz akım borusunda korozyona yol açabilir.

- ▶ Yanma havası beslemesinin flor, klor, kükürt, toz vs. içermemesini sağlayın.
- ▶ Montaj yerinde kimyasal madde olmamasını sağlayın.

1.3.8 Donma nedeniyle maddi hasar tehlikesi

- ▶ Soğuk kış günlerinde ısıtma sisteminizin çalışır konumda olmasını ve odaların yeterli ısıya sahip olmasını sağlayınız.
- ▶ Sistemin ısıtılmasını sağlamıyorsanız, yetkili servisin ısıtma sistemini boşaltmasını sağlayın.

1.3.9 Yanlış veya yapılmayan bakım ve onarım nedeniyle yaralanma ve maddi hasar tehlikesi

- ▶ Hiçbir şekilde kendi başınıza üründe bakım çalışmaları veya onarım gerçekleştirmeyin.
- ▶ Arızaların ve hasarların hemen yetkili bir teknik servis tarafından giderilmesini sağlayın.
- ▶ Öngörülen bakım aralıklarına uyun.

2 Doküman ile ilgili uyarılar

2.1 Birlikte geçerli olan dokümanların dikkate alınması

- Sistem bileşenlerinin beraberinde bulunan tüm kullanma kılavuzlarını mutlaka dikkate alın.

2.2 Dokümanların saklanması

- Bu kılavuzu ve ayrıca birlikte geçerli olan tüm belgeleri daha sonra kullanmak üzere saklayın.

2.3 Kılavuzun geçerliliği

Bu kılavuz sadece aşağıdaki ürünler için geçerlidir:

Ürün - Ürün numarası

VUW 236/7-2 (H-TR)	0010020603
VUW 286/7-2 (H-TR)	0010020604

2.4 Montaj bilgileri

Ürünün montajı ile ilgili gerekli bilgiler aşağıda açıklanmıştır.

1. Bu ürün sadece, Vaillant yetkili satıcılarının uzman tesisatçıları tarafından monte edilmelidir. Montajın mevcut talimatlara, kurallara ve direktiflere uygun olmasından bu uzman tesisatçı sorumludur. Ürünün tamir ve bakımı Vaillant teknik servisi tarafından yapılmalıdır.
2. Ürünün montajı ile ilgili bilgi ve şemalar, bu kılavuz ile birlikte verilen montaj kılavuzunun "Montaj" bölümünde verilmiştir.
3. Ürünün teknik bilgileri, bu kılavuz ile birlikte verilen montaj kılavuzunun "Teknik bilgiler" bölümünde verilmiştir.

2.5 Tüketici bilgisi

Tüketicinin seçimli hakları

1. Malın ayıplı olduğunun anlaşılması durumunda tüketici;
 - 1.1 Satılanı geri vermeye hazır olduğunu bildirerek sözleşmeden dönme,
 - 1.2 Satılanı alıkoyup ayıp oranında satış bedelinden indirim isteme,
 - 1.3 Aşırı bir masraf gerektirmediği takdirde, bütün masrafları satıcıya ait olmak üzere satılanın ücretsiz onarılmasını isteme,
 - 1.4 İmkân varsa, satılanın ayıpsız bir misli ile değiştirilmesini isteme, seçimli haklarından birini kullanabilir. Satıcı, tüketicinin tercih ettiği bu talebi yerine getirmekle yükümlüdür.
2. Ücretsiz onarım veya malın ayıpsız misli ile değiştirilmesi hakları üretici veya ithalatçıya karşı da kullanılabilir. Bu fıkradaki hakların yerine getirilmesi konusunda satıcı, üretici ve ithalatçı müteselsilen sorumludur. Üretici veya ithalatçı, malın kendisi tarafından piyasaya sürülmesinden sonra ayıbın doğduğunu ispat ettiği takdirde sorumlu tutulmaz.
3. Ücretsiz onarım veya malın ayıpsız misli ile değiştirilmesinin satıcı için orantısız güçlükleri beraberinde getirecek olması hâlinde tüketici, sözleşmeden dönme veya ayıp oranında bedelden indirim haklarından birini kullanabilir. Orantısızlığın tayininde malın ayıpsız değeri, ayıbın önemi ve diğer seçimli haklara başvurmanın tüketici açısından sorun teşkil edip etmeyeceği gibi hususlar dikkate alınır.
4. Ücretsiz onarım veya malın ayıpsız misli ile değiştirilmesi haklarından birinin seçilmesi durumunda bu talebin satıcıya, üreticiye veya ithalatçıya yöneltilmesinden itibaren azami otuz iş günü içinde yerine getirilmesi zorunludur. Ancak, 6502 sayılı Tüketicinin

Korunması Hakkında Kanun'un 58 inci maddesi uyarınca çıkarılan yönetmelik eki listede yer alan mallara ilişkin, tüketicinin ücretsiz onarım talebi, yönetmelikte belirlenen azami tamir süresi içinde yerine getirilir.

Aksi hâlde tüketici diğer seçimlik haklarını kullanmakta serbesttir.

5. Tüketicinin sözleşmeden dönme veya ayıp oranında bedelden indirim hakkını seçtiği durumlarda, ödemiş olduğu bedelin tümü veya bedelden yapılan indirim tutarı derhâl tüketiciye iade edilir.
6. Seçimlik hakların kullanılması nedeniyle ortaya çıkan tüm masraflar, tüketicinin seçtiği hakkı yerine getiren tarafça karşılanır. Tüketici bu seçimlik haklarından biri ile birlikte 11/1/2011 tarihli ve 6098 sayılı Türk Borçlar Kanunu hükümleri uyarınca tazminat da talep edebilir.

Tüketicinin şikayet ve itirazı durumunda

Tüketici, seçimlik haklarının kullanılması ile ilgili olarak çıkabilecek uyuşmazlıklarda yerleşim yerinin bulunduğu veya tüketici işleminin yapıldığı yerdeki **Tüketici Hakem Heyetine veya Tüketici Mahkemesine** başvurabilir.

Servis Bilgi Sistemi

Tüm yetkili servis istasyonu bilgilerimiz Ticaret Bakanlığı tarafından oluşturulan "Servis Bilgi Sistemi"nde (www.servis.gov.tr) yer almaktadır.

3 Ürünün tanımı

Bu ürün gaz yakıtlı, duvar tipi yoğunmalı ısıtma cihazıdır.

3.1 Ürünün yapısı

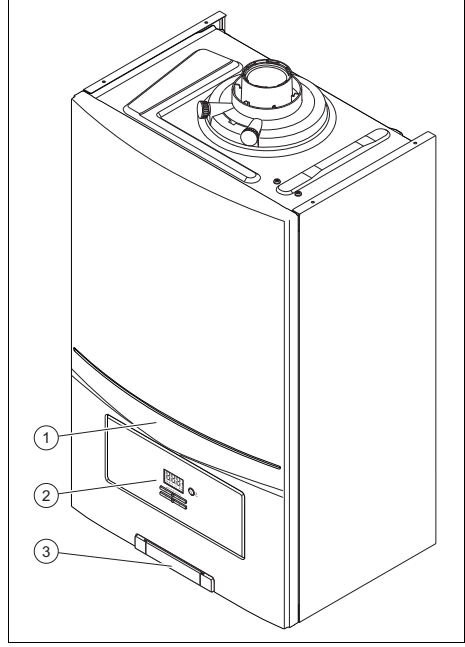

- | | | | |
|---|----------------|---|--|
| 1 | Ürün | 3 | Arka taraftaki seri numaralı tip etiketi |
| 2 | Kumanda paneli | | |

3.2 Kumanda paneli

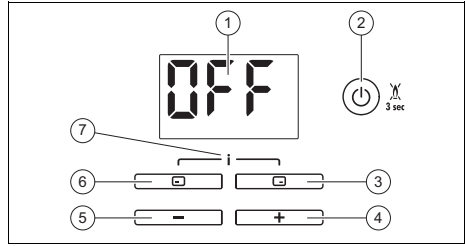

- | | | | |
|---|-----------------------------------|---|--|
| 1 | Ekran | 5 | Tuş |
| 2 | Açma/Kapatma tuşu veya Reset tuşu | 6 | Sol seçim tuşu |
| 3 | Sağ seçim tuşu | 7 | İlave bilgiler/Yetkili servis seviyesi için menü erişimi |
| 4 | Tuş | | |

3.3 Ekran tanımı

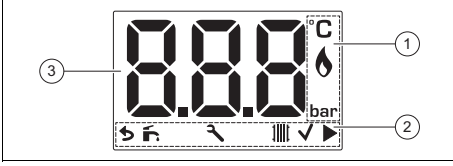

- 1 İşletim için bilgiler
- 2 İşletme modu, işletme modunun seçimi ve onaylanması
- 3 Güncel gidiş suyu sıcaklığının, ısıtma sistemi dolum basıncının, işletme konumunun veya arıza kodunun gösterimi

Sembol	Anlamı
	Doğru brülör işletimi – Brülör açık
	Isıtma sisteminin dolum basıncı – Sürekli yanıyor: Dolum basıncı izin verilen aralıkta – Yanıp sönüyor: Dolum basıncı izin verilen aralığın dışında, hava alma işlemi devrede
	Sıcak su işletimi – Sürekli yanıyor: Kullanım suyu etkinleştirildi – Yanıp sönüyor: Kullanma suyu konumunda brülör devrede
	Isıtma konumu – Sürekli yanıyor: Isıtma konumu etkinleştirildi – Yanıp sönüyor: Brülör ısıtma konumunda
	Bakım gerekli Arıza durumunda bakım uyarıları bilgileri
	Onaylanacak ayar
	Farklı menüler arasında gezinme
F.XX / Err / 5Er	Üründe arıza – Ana ekran yerine gösterilir.



Sembol	Anlamı
S.XX	Durum kodu
OFF	– Isıtma devresi kapalı (yaz konumu) – Kullanım suyu konumu kapalı (Entegre sıcak su hazırlama fonksiyonu bulunan ürün) – Ürün bekleme moduna geçtiğinde görünür.

3.4 Cihaz tip etiketi üzerindeki bilgiler

Tip etiketi ürünün alt tarafında yer almaktadır.

Cihaz tip etiketi, ürünün monte edilmesi gereken ülkeyi gösterir.

Cihaz tip etiketi üzerindeki bilgi	Anlamı
Yoğuşma tekniği	AB direktifi 92/42/EWG uyarınca ısıtma cihazının verimlilik sınıfı
Seri numarası	Kalite kontrolü içindir; 3. ve 4. rakamlar = Üretim yılı Kalite kontrolü içindir; 5. ve 6. rakamlar = Üretim haftası Tanımlama içindir; 7. ile 16. rakamlar arası = Ürün numarası Kalite kontrolü içindir; 17. ile 20. rakamlar arası = Üretim yeri
... ecoTEC ...	Ürün tanımı
Kat.	İzin verilen gaz kategorisi
Tip: Xx3(x)	İzin verilen atık gaz bağlantıları
2H / 2E / 3P / 2K...	Fabrikasyon gaz cinsi ve gaz bağlantı basıncı
Tmax	Maks. gidiş suyu sıcaklığı
PMS	Isıtma konumunda maksimum su basıncı
NOx	Ürünün NOX sınıfı
V	Elektrik bağlantısı
Hz	
W	Maks. elektrik tüketimi
IP	Koruma sınıfı
Kod (DSN)	Spesifik ürün kodu

Cihaz tip etiketi üzerindeki bilgi	Anlamı
	Isıtma konumu
Qn	Isıtma konumunda nominal ısı yükü aralığı
Ph	Isıtma konumunda nominal ısı gücü aralığı
Phc	Isıtma konumunda nominal ısı gücü aralığı (yoğuşma tekniği)
	Sıcak kullanım suyu
Qnw	Sıcak su işletiminde nominal ısı yükü aralığı
Phw	Sıcak su işletiminde nominal ısı gücü aralığı
D	Spesifik debi
PMW	Sıcak su işletiminde maksimum su basıncı
	Seri numarası içeren barkod



Bilgi

Ürünün, montaj yerindeki gaz cinsine uygun olduğundan emin olun.

3.5 Seri numarası

Seri numarası, bir plastik kapağın arka tarafında bulunan ön kapağın altında ve cihaz tip etiketinde bulunur.

3.6 CE işareti



CE işareti, ürünlerin uygunluk beyanları doğrultusunda geçerli yönetmeliklerin esas taleplerini yerine getirdiğini belgelerdir.

Uygunluk açıklaması için üreticiye danışılabilir.

3.7 Ürün ömrü







Bu tip cihazların, Gümrük ve Ticaret Bakanlığınca tespit edilen kullanım ömrü 10 yıldır.

4 İşletim



4.1 Kullanım konsepti

Ürünü çalıştırırsanız veya bir tuşa basarsanız, ekran açılır. Şimdi tuşlara yeniden basarak ayarları yapabilirsiniz.

Ürünü Aç/Kapat düğmesi üzerinden kapatırsanız, ekran kaybolur (elektrik beslemesi olduğu sürece donmaya karşı koruma fonksiyonu aktif kalır).

Tuş	Anlamı
	<ul style="list-style-type: none"> Sıcak su sıcaklığının ayarlanması Bir ayar değişikliğinin iptal edilmesi veya işletme konumunun aktifleştirilmesi Menü içindeki üst seçim seviyesinin çağırılması
	<ul style="list-style-type: none"> Gidiş suyu sıcaklığının, ısıtma sistemi dolum basıncının ayarlanması veya ısıtma konumunun aktifleştirilmesi Bir ayarın onaylanması veya işletme modunun aktifleştirilmesi Menü içindeki alt seçim seviyesinin çağırılması Sistem basıncının okunması (2 kere basılmalıdır)
	<ul style="list-style-type: none"> İlave fonksiyonların çağırılması
 veya 	<ul style="list-style-type: none"> Münferit menü girişleri arasında dolaşma Seçilen ayar değerinin artırılması veya azaltılması
	<ul style="list-style-type: none"> Açma ve kapatma tuşu (tuşa basma < 3 s) Reset tuşu (tuşa basma > 3 s)

Her iki seçim tuşu softkey fonksiyonuna sahiptir, yani tuşların işlevi değişebilir.

Örneğin ana ekranda sol seçim tuşuna  basarsanız güncel fonksiyon  (sıcak su sıcaklığı) iken  (Geri) olarak değişir.

Ayarlanabilir değerler daima yanıp sönerek gösterilir.

Değerin değiştirildiğini her zaman onaylamalısınız. Ancak o zaman yeni ayar kaydedilir.  ile her zaman bir işlemi iptal edebilirsiniz. 15 dakikadan daha uzun süre hiçbir tuşa basmazsanız ekran görüntüsü, ana ekrana döner.

4.1.1 Ana ekran

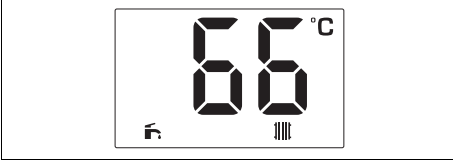

Ana ekran güncel ürün durumunu gösterir.

Ana ekrana geri dönmek için  tuşuna basın. Üç dakika içinde hiçbir tuşa basmazsanız, ekran kararır ve otomatik olarak ana ekrana dönlür.

Bir arıza mesajı mevcutsa, ana ekranda bir arıza kodu gösterilir.

Kullanılabilir fonksiyonlar aşağıdaki durumlara göre farklılık gösterir:

- Ürüne bir oda termostatının bağlı olup olmamasına göre
- Ürüne sıcaklık sensörlü bir sıcak su boylerinin bağlı olup olmamasına göre

4.1.2 Kullanım seviyeleri

Ürün iki kullanım seviyesine sahiptir:

- Kullanıcı seviyesi üzerinden önemli bilgilere ve özel ön bilgiler gerektirmeyen ayar imkanlarına ulaşabilirsiniz.
- Yetkili servis seviyesi (teknisyenler için erişim) için özel bilgi birikimi gereklidir. Bu nedenle bu seviye bir erişim kodu ile korunur.

Kullanıcı seviyesi – Genel bakış
(→ sayfa 16)

4.2 Kapatma vanalarının açılması

1. Ürünün montajını gerçekleştiren uzman tesisatçıdan kapatma vanalarının konumu ve kullanımı ile ilgili bilgi isteyin.
2. Harici olarak monte edilen gaz kesme vanasını açın.
3. Ürünün hemen altında veya yakınında bulunan gaz kesme vanasını açın.
4. Isıtma sisteminin gidiş ve dönüş devrelerindeki küresel vanaları açın.
5. Soğuk su kesme vanasını açın.

4.3 Ürünü açma

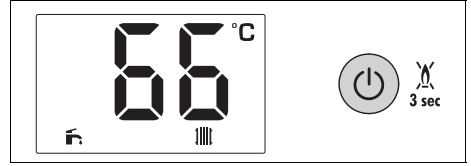

1. Ürünü sadece kapak tamamen kapalı olduğunda işletime alın.
2. Ekran kapalıysa, 3 saniyeden az süre ile  tuşuna basın.
◁ Ekranda ana ekran gösterilir.

4.4 Gidiş suyu sıcaklığının ayarlanması





Bilgi

eBUS oda termostatı ürüne bağlı ise sıcak su sıcaklığı ve gidiş suyu sıcaklığı işletme göstergesi üzerinden ayarlanamaz.

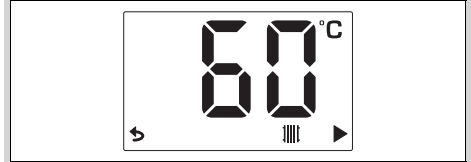
Koşul: Sıcaklık ürün tarafından kontrol edilir



- ▶  tuşuna basın.
◁ Ekranda gidiş suyu sıcaklığı yanıp söner.
- ▶ Sıcaklığı ayarlamak için  veya  tuşuna basın.

◀ Ekranda ✓ görünür.

▶  ile onaylayın.



Bilgi

Yeniden  tuşuna basarsanız, ekranda ısıtma sistemi basıncı görünür.

▶  tuşuna basın.

◀ Ana ekran görünür.

Koşul: Regler tarafından ayarlanan sıcaklık

▶ Gidiş suyu sıcaklığını ayarlayamazsınız.



Bilgi

 tuşuna basarsanız, ekranda ısıtma sistemi basıncı görünür.

4.5 Sıcak su sıcaklığının ayarlanması



Bilgi



eBUS oda termostatı ürüne bağlı ise, sıcak su sıcaklığı ve gidiş suyu sıcaklığı işletme göstergesi üzerinden ayarlanamaz.

Koşul: Sıcaklık ürün tarafından kontrol edilir





▶  tuşuna basın.

◀ Sıcak su sıcaklığı ekranda yanıp söner.

▶ Sıcaklığı ayarlamak için  veya  tuşuna basın.

◀ Ekranda ✓ görünür.

▶ Onaylamak için  tuşuna basın.

▶  tuşuna basın.

◀ Ekran, ana ekrana geçer.

Koşul: Regler tarafından ayarlanan sıcaklık

▶ Sıcak su sıcaklığını reglerden ayarlayın. Bkz. Regler kullanım kılavuzu.



4.6 Ürün fonksiyonlarının kapatılması

4.6.1 Isıtma konumunun kapatılması (yaz konumu)

Koşul: Sıcaklık ürün tarafından kontrol edilir

▶  tuşuna basın.

◀ Ekranda gidiş suyu sıcaklığı yanıp söner.

▶  tuşuna basın ve  tuşuna, ekranda OFF görünene kadar basılı tutun.

◀ Ekranda ✓ görünür.

▶  ile onaylayın.

◀ Isıtma konumu kapalı.

▶  tuşuna basın.

◀ Ekran, ana ekrana geçer.

Koşul: Regler tarafından ayarlanan sıcaklık



▶ Üründeki ısıtma devresini kapatamazsınız. Bkz. Regler kullanım kılavuzu.

4.6.2 Kullanım suyu konumunun kapatılması

Koşul: Üründen veya oda termostatından ayarlanan sıcaklık

▶  tuşuna basın.

◀ Sıcak su sıcaklığı ekranda yanıp söner.

▶  tuşuna basın ve  tuşuna, ekranda OFF görünene kadar basılı tutun.

◀ Ekranda ✓ görünür.

▶ Onaylamak için  tuşuna basın.

◀ Sıcak su hazırlama kapatılmıştır.

▶  tuşuna basın.

◀ Ekran, ana ekrana geçer.

4.7 Isıtma devresinde doğru dolum basıncının sağlanması

4.7.1 Tesisat basıncının kontrol edilmesi



Bilgi

Ürününüz bir basınç sensörüne ve dijital basınç göstergesine sahiptir. Gerekli sistem basıncının altında kalırsa (0,05 MPa (0,5 bar) altında), ürün arıza konumuna geçer. Isıtma sistemi birden fazla kata dağıldığında daha yüksek sistem basıncı gerekli olabilir. Bu konu hakkında yetkili servise danışınız.

- İki defa  tuşuna basın.
 - Ekranında güncel sistem basıncı görünür.
- Ekranında sistem basıncını kontrol edin.

Sonuç 1:

Sistem basıncı: 0,08 ... 0,2 MPa (0,80 ... 2,0 bar)

Sistem basıncı öngörülen basınç aralığında.

Sonuç 2:

Sistem basıncı: < 0,08 MPa (< 0,80 bar)

- ▶ Isıtma sistemini doldurun. (→ sayfa 12)
 - ◁ Yeterli bir basınç aralığına ulaştığınızda, gösterge 20 saniye sonra söner.

4.7.2 Isıtma sisteminin doldurulması



Dikkat!

Çok kireçli, aşırı korozif veya kimyasal içeren kalorifer suyu nedeniyle maddi hasar tehlikesi!

Uygun olmayan şebeke suyu contalara ve diyaframlara zarar verir, üründe ve ısıtma sisteminde su geçen parçaları tıkar ve seslere neden olur.

- ▶ Isıtma sistemine sadece uygun kalorifer suyu doldurun.
- ▶ Bunun için gerekirse yetkili bayiye başvurun.



Bilgi

Yetkili bayi ilk dolumdan sorumludur.

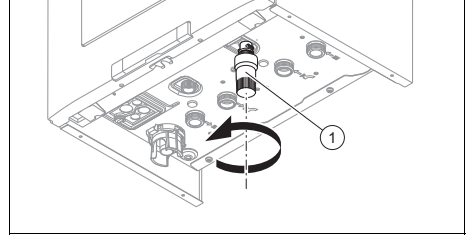

- Isıtma sisteminin tüm radyatör vanalarını (termostatik vanalar) açın.
- Ürünün altındaki doldurma düzeneğinin mavi vanasını (1) yavaşça açın ve gerekli sistem basıncı sağlanana kadar su doldurun.
- Tüm radyatörlerin havasını alın.
- Ekranında sistem basıncını kontrol edin. (→ sayfa 12)
- Gerekirse su takviyesi yapın.
- Doldurma düzeneğinin mavi vanasını (1) kapatın.

4.8 Ürünün bekleme moduna alınması

- ▶  tuşuna 3 saniyeden az süre basılı tutun.
 - ◁ Devam eden talep sona erdiğinde ekranda OFF görünür ve ekran kapanır.
 - ◁ Ürünün bekleme modu devreye girer.
 - ◁ Ürünün donmaya karşı koruma fonksiyonu aktif.
 - ◁ Ana elektrik beslemesi kesilmez. Ürün elektrik beslemesi devam eder.

4.9 Isıtma sisteminin donmaya karşı korunması

4.9.1 Donmaya karşı koruma fonksiyonu



Dikkat!

Donma sonucu maddi hasar tehlikesi!

Donmaya karşı koruma fonksiyonu ile tüm ısıtma sisteminin ısıtılması sağlanamaz, bu nedenle ısıtma sisteminin bazı bölümleri donabilir ve hasar görülebilir.

- ▶ Evde bulunmadığınız süre içinde donmaya karşı koruma önlemi olarak ısıtma sisteminizin işletimde kaldığından ve odaların yeterince ısıtıldığından emin olun.

Donmaya karşı koruma tertibatlarının aktif kalması için ürünü, eğer bir regler takılı ise regler üzerinden açıp kapatmalısınız.

Kalorifer gidiş suyu sıcaklığı açma/kapatma düğmesi açık iken 5 °C'nin altına düşerse, ürün işleme geçer ve hem kalorifer tesisatında hem de kullanma suyu ısıtma tesisatında (mevcut ise) dolaşan suyu yakl. 30 °C'ye ısıtır.

4.9.2 Isıtma sisteminin boşaltılması

Cihazın uzun süre kullanılmadığı durumlarda donmaya karşı koruma, ısıtma sistemi ve ürün tamamen boşaltılarak emniyete alınabilir.



- ▶ Bunun için bir yetkili bayiye başvurun.

5 Arıza giderme

5.1 Arızaların tespit edilmesi ve giderilmesi

- ▶ Arızalar veya arıza mesajları (F.XX) ortaya çıkarsa, ekteki tablolara göre hareket edin.
- ▶ Ürün sorunsuz çalışmıyorsa, yetkili teknik servise başvurun.

5.2 Durum kodlarını göster

1. Aynı anda  ve  tuşlarına basın.
◁ Ekranda S.XX, gidiş suyu sıcaklığı ve iç sistem basıncı görünür.
2. Durum kodu anlamına bakın.
Durum kodları – Genel bakış
(→ sayfa 16)
3.  tuşuna basın.
◁ Ekran, ana ekrana geçer.

6 Temizlik ve bakım

6.1 Bakım

Ürünün sürekli çalışmaya hazır olması ve çalışma emniyeti, güvenilirliği ve yüksek kullanım ömrü için ön şart yetkili bir teknik servis tarafından ürünün yıllık kontrolünün ve iki yılda bir bakımının yapılmasıdır. Kontrol sonuçlarına bağlı olarak daha erken bakım gerekebilir.

6.2 Ürünün bakımı

- ▶ Kapağı nemli bir bez ve çözücü madde içermeyen sabunla temizleyin.
- ▶ Sprey, aşındırıcı maddeler, bulaşık deterjanları, çözücü madde veya klor içeren temizlik maddeleri kullanmayın.

6.3 Bakım uyarılarının okunması

Ekranda  sembolü görünürse, ürün bakımı gereklidir.

Ürün arıza konumunda değildir ve çalışmaya devam eder.

- ▶ Bunun için yetkili teknik servise başvurun.
- ▶ Aynı anda su basıncı yanıp sönmeye geçiyorsa, ısıtma suyu ilave edin.

6.4 Yoğuşma suyu gider hattı ve gider hunisi kontrolü

Yoğuşma suyu gider hattı ve gider hunisi daima açık (tıkanmamış) olmalıdır.

- ▶ Yoğuşma suyu gider hattını ve gider hunisini düzenli olarak arızalara karşı, özellikle tıkanmalara karşı kontrol edin.

Yoğuşma suyu gider hattında ve gider hunisinde görünür ve hissedilebilir engeller olmamalıdır.

- ▶ Bir sorun tespit ederseniz, yetkili bayi tarafından giderilmesini sağlayın.

7 Ürünün devre dışı bırakılması

7.1 Ürünü geçici olarak devre dışı bırakma



Dikkat!

Donma sonucu maddi hasar tehlikesi!

Donmaya karşı koruma ve kontrol tertibatları sadece, ürün elektrik şebekesinden ayrılmamışsa, ürün açma/kapatma düğmesi üzerinden açık ve gaz kesme vanası açık ise aktiftir.

- ▶ Ürünü sadece donma riski yoksa geçici olarak kapatın.

- ▶ Açma/kapatma düğmesine basın.
◀ Ekran söner.

- ▶ Cihazınızı uzun süre devre dışı bırakacaksanız (örn. tatil) gaz kesme vanasını ve kombi ürünlerde ayrıca soğuk su vanasını kapatın.

7.2 Ürünün nihai olarak devre dışı bırakılması

- ▶ Ürünün bir yetkili bayi tarafından kapatılmasını sağlayın.

8 Geri dönüşüm ve atıkların yok edilmesi

- ▶ Ambalajın yok edilmesini ürünün montajını gerçekleştiren yetkili servise bırakın.



■ Ürün bu işaretle işaretlenmişse:

- ▶ Bu durumda, ürünü ev çöpüne atmayın.
- ▶ Bunun yerine ürünü elektrikli ve elektronik eski cihazların geri dönüştürüldüğü bir toplama merkezine verin.



■ Üründeki bataryalar bu işaret ile işaretlenmişse sağlığa ve çevreye zararlı maddeler içerebilir.

- ▶ Pilleri bu durumda bir pil toplama merkezine verin.

9 Garanti ve müşteri hizmetleri

9.1 Garanti

Üretici garantisine ilişkin bilgileri, arka sayfada belirtilen iletişim adresinden edinebilirsiniz.

9.2 Müşteri hizmetleri

Servis ve yedek parça malzemelerinin temin edileceği yerlere ilişkin güncel iletişim bilgilerini, arka sayfada belirtilen adresten veya www.vaillant.com.tr internet adresinden edinebilirsiniz.

Ek

A Kullanıcı seviyesi – Genel bakış

Ayar seviyesi	Değerler		Ayar aralığı, seçim, açıklama	Fabrika ayarı
	Min.	Maks.		
Sıcak su işletimi (Entegre sıcak su hazırlama fonksiyonu veya sıcaklık sensörlü bağlı sıcak su boyleri bulunan ürün)				
Su sıcaklığı	güncel değer		< 35 = OFF	OFF
	35 °C	60 °C		
Isıtma konumu				
Gidiş suyu sıcaklığı	güncel değer		< 10 = OFF Yerden ısıtma = 35-50 Radyatör = 35-80 Bilgi 75 °C'nin üzerindeki bir sıcaklık aralığı sadece yetkili servis tarafından ayarlanabilir.	OFF
	10 °C	80 °C		

B Durum kodları – Genel bakış



Bilgi

Kod tablosu farklı ürünler için kullanıldığından, bazı kodlar ilgili üründe görünmeyebilir.

Burada yer almayan kodlar montaj kılavuzunda mevcuttur.

Durum kodu	Anlamı
Isıtma konumundaki göstergeler	
S.00	Isıtma devresi: Talep yok
S.02	Isıtma devresi: Pompanın önceden çalışması
S.03	Isıtma devresi: Brülör ateşlemesi
S.04	Isıtma devresi: Brülör açık
S.06	Isıtma devresi: Fanın çalışmaya devam etmesi
S.07	Isıtma devresi: Pompanın çalışmaya devam etmesi
S.08	Isıtma devresi: Isıtma işleminden sonra geçici kapatma
Kullanım suyu konumundaki göstergeler	
S.10	Kullanım suyu konumu: Talep
S.14	Kullanım suyu konumu: Brülör açık
Aqua-konforlu konfor konumunda veya boylerli kullanım suyu konumunda gösterge	
S.20	Kullanım suyu konumu: Talep
S.22	Kullanım suyu konumu: Pompanın önceden çalışması
S.24	Kullanım suyu konumu: Brülör açık
Diğer göstergeler	
S.31	Isıtma talebi yok: Yaz konumu, e-Veri yolu regleri, bekleme süresi
S.34	Donmaya karşı koruma aktif

Durum kodu	Anlamı
S.46	Koruma modu: Minimum yük

C Arıza ve Hata giderme

C.1 Arıza giderme

Arıza	Olası neden	Tedbir
Ekranında sistem basıncı yanıp söner	Sistem basıncı çok düşük: < 0,05 MPa (< 0,50 bar). Isıtma sisteminde yetersiz su.	► Isıtma sistemini doldurun. (→ sayfa 12)
	Sistem basıncı çok yüksek: > 0,3 MPa (> 3 bar).	► Artık ısıtma suyu emniyet ventilinden boşalana kadar bekleyin.
Ürün çalışmıyor (sıcak su yok, ısıtma soğuk kalıyor)	Harici olarak monte edilen gaz kesme vanası veya üründeki gaz kesme vanası kapalı.	► Her iki gaz kesme vanasını açın.
	Soğuk su devresi kapatma vanası kapalı.	► Soğuk su kesme vanasını açın.
	Ürün kapalı.	► Ürünü çalıştırın. (→ sayfa 10)
	Gidiş suyu sıcaklığı/ Sıcak su sıcaklığı çok düşük ayarlanmış ve/veya ısıtma devresi/sıcak kullanım suyu devre dışı.	1. Gidiş suyu sıcaklığını ayarlayın. (→ sayfa 10) 2. Kullanma suyu sıcaklığını ayarlayın. (→ sayfa 11)
	Isıtma sisteminde hava var.	► Yetkili bayi tarafından ısıtma sisteminin havası alınmalıdır.
Sıcak su hazırlama arızasız; Isıtma çalışmıyor	Harici regler doğru ayarlanmamış.	► Harici regleri doğru ayarlayın (→Regler kullanma kılavuzu).

C.2 Arızaların giderilmesi

Kod/Anlamı	Olası neden	Tedbir
F.28 Ateşleme başarısız	Arka arkaya üç başarısız ateşleme denemesinden sonra ürün arıza konumuna geçer.	1. Gaz kesme vanasının açık olup olmadığını kontrol edin. 2. Reset tuşuna 3 saniyeden uzun basılı tutun. 3. Ateşleme arızasını üç resetleme denemesi ile gideremiyorsanız, yetkili bir bayiyeye başvurun.

tedarikçi**Vaillant Isı Sanayi ve Ticaret Ltd. Şti.**

Atatürk Mahallesi Meriç Caddesi No: 1/4 ■ 34758 / Ataşehir – İstanbul

Tel. 0216 558 8000 ■ Fax 0216 462 3424

Müşteri Hizmetleri 0850 2222888

vailant@vaillant.com.tr ■ www.vaillant.com.tr

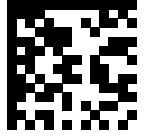

0020250679_02

Yayınlayan/üretici**Vaillant GmbH**

Berghauser Str. 40 ■ D-42859 Remscheid

Tel. +49 2191 18 0 ■ Fax +49 2191 18 2810

info@vaillant.de ■ www.vaillant.de

© Bu kılavuzun veya kısımlarının, telif hakları korunmaktadır ve sadece üreticinin yazılı onayı ile çoğaltılabilir veya dağıtılabilir.

Değişiklik yapma hakkı saklıdır.