

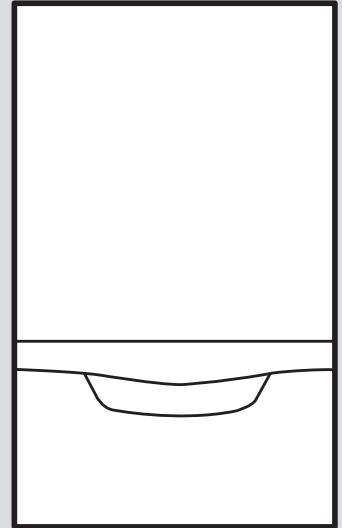

ecoTEC plus

VU 486/5-5 (H-TR)

VU 656/5-5 (H-TR)



Kullanma kılavuzu

İçindekiler

| | | | | | |
|----------|---|-----------|-----------------|---|-----------|
| 1 | Emniyet | 3 | 5.3 | Isıtma sisteminin boşaltılması | 13 |
| 1.1 | İşlemlerle ilgili uyarı bilgileri | 3 | 5.4 | Isıtma devresinde doğru dolum basıncının sağlanması | 13 |
| 1.2 | Amacına uygun kullanım | 3 | 5.5 | Yoğuşma suyu gider hattı ve gider hunisi kontrolü | 14 |
| 1.3 | Genel emniyet uyarıları | 4 | 6 | Arıza giderme | 14 |
| 2 | Doküman ile ilgili uyarılar | 7 | 6.1 | Bakım uyarılarının okunması | 14 |
| 2.1 | Birlikte geçerli olan dokümanların dikkate alınması | 7 | 6.2 | Arızanın giderilmesi | 14 |
| 2.2 | Dokümanların saklanması | 7 | 6.3 | Ateşleme arızasının giderilmesi | 15 |
| 2.3 | Kılavuzun geçerliliği | 7 | 6.4 | Durum kodlarının (Live Monitor) görüntülenmesi | 15 |
| 2.4 | Montaj bilgileri | 7 | 7 | Ürünün devre dışı bırakılması | 15 |
| 2.5 | Tüketici bilgisi | 7 | 7.1 | Ürünü geçici olarak devre dışı bırakma | 15 |
| 3 | Ürünün tanımı | 8 | 7.2 | Ürünün nihai olarak devre dışı bırakılması | 15 |
| 3.1 | Ürünün yapısı | 8 | 8 | Geri dönüşüm ve atıkların yok edilmesi | 15 |
| 3.2 | Gösterilen semboller | 9 | 9 | Garanti ve müşteri hizmetleri | 15 |
| 3.3 | Ekran | 9 | 9.1 | Garanti | 15 |
| 3.4 | Isıtma sisteminin donmaya karşı korunması | 10 | 9.2 | Müşteri hizmetleri | 15 |
| 3.5 | Cihaz tip etiketi üzerindeki bilgiler | 10 | Ek | 16 | |
| 3.6 | CE işareti | 10 | A | Kullanıcı seviyesi – Genel bakış | 16 |
| 3.7 | Ürün ömrü | 11 | B | Durum kodları – Genel bakış | 16 |
| 4 | İşletim | 11 | C | Arıza kodları | 17 |
| 4.1 | Kullanım konsepti | 11 | D | Arıza giderme | 17 |
| 4.2 | Kullanım ve gösterge seviyeleri | 11 | | | |
| 4.3 | Ana ekran | 11 | | | |
| 4.4 | Menü görüntüsü | 12 | | | |
| 4.5 | Ürünün devreye alınması | 12 | | | |
| 4.6 | Lisan uyarı | 12 | | | |
| 4.7 | Kapatma vanalarının açılması | 12 | | | |
| 4.8 | Kalorifer gidiş suyu sıcaklığının ayarlanması | 12 | | | |
| 4.9 | Kullanma suyu sıcaklığının ayarlanması | 12 | | | |
| 4.10 | Ürün fonksiyonlarının kapatılması | 13 | | | |
| 5 | Temizlik ve bakım | 13 | | | |
| 5.1 | Ürünün bakımı | 13 | | | |
| 5.2 | Bakım | 13 | | | |

1 Emniyet

1.1 İşleme ilgili uyarı bilgileri İşleme ilgili uyarı bilgilerinin sınıflandırılması

İşleme ilgili uyarı bilgileri, aşağıda gösterildiği gibi tehlikenin ağırlığına bağlı olarak uyarı işaretleri ve uyarı metinleriyle sınıflandırılmıştır:

Uyarı işaretleri ve uyarı metinleri



Tehlike!

Ölüm tehlikesi veya ağır yaralanma tehlikesi



Tehlike!

Elektrik çarpması nedeniyle ölüm tehlikesi



Uyarı!

Hafif yaralanma tehlikesi



Dikkat!

Maddi hasar veya çevreye zarar verme tehlikesi

1.2 Amacına uygun kullanım

Yanlış veya amacına uygun olmayan şekilde kullanılması durumunda; yaşamsal tehlike arz edebilir, üründe veya çevresinde maddi hasarlar meydana gelebilir.

Bu ürün, özel olarak kapalı ısıtma sistemleri için tasarlanmış bir ısı üreticisidir.

Amacına uygun kullanım sırasında yer alanlar:

- Ürüne ve diğer tüm sistem bileşenlerine ait birlikte verilen kullanma kılavuzlarının dikkate alınması
- Kılavuzlarda yer alan tüm kontrol ve bakım şartlarının yerine getirilmesidir.

Bu ürün 8 yaş ve üzerindeki çocuklar ve fiziksel, algılama veya ruhsal yetenekleri sınırlı olan veya cihaz hakkında yeterince tecrübesi ve bilgisi olmayan kişiler tarafından, ancak bir kişi tarafından denetlenirse veya cihazın nasıl kullanıldığına ve oluşabilecek tehlikelere dair talimatlar aldılarsa, kullanılabilir. Çocuklar ürünle oynamamalıdır. Temizleme ve kullanıcı bakımı, denetlenmeyen çocuklar tarafından yapılmamalıdır.

Bu kılavuzda tarif edilenin dışında bir kullanım veya bunu aşan bir kullanım amacına uygun değildir. Her türlü doğrudan ticari ve endüstriyel kullanım da amacına uygun kullanım değildir.

Dikkat!

Her türlü kötü amaçlı kullanım yasaktır.

1.3 Genel emniyet uyarıları

1.3.1 Yetkili bayi tarafından montajın yapılması

Ürünün montajı sadece yetkili bir bayi tarafından, kontrolü, bakımı ve onarım çalışmaları ve ayrıca gaz ayarları yetkili teknik servis tarafından gerçekleştirilmelidir.

1.3.2 Yanlış kullanım nedeniyle tehlike

Yanlış kullanım nedeniyle kendiniz ve diğer kişiler tehlike altında kalabilir ve maddi hasarlar söz konusu olabilir.

- ▶ Mevcut kılavuzu ve tüm ilave dokümanları dikkatlice okuyun, özellikle "Emniyet" bölümünü ve uyarı notlarını.
- ▶ Sadece mevcut kullanma kılavuzunda belirtilen çalışmaları yapın.

1.3.3 Gaz kaçağı nedeniyle ölüm tehlikesi

Binalarda doğal gaz kokusunda:

- ▶ Gaz kokusu olan mekanlarda bulunmayın.
- ▶ Mümkünse kapıları ve pencereleri açın ve cereyan yapmasını sağlayın.
- ▶ Açık alevden kaçının (örn. çakmak, kibrit).
- ▶ Sigara içmeyin.
- ▶ Binada bulunan elektrik şalterlerini, soketleri, zilleri, tele-

fonu ve diğer iletişim sistemlerini kullanmayın.

- ▶ Gaz sayacı kapatma düzeneğini veya ana kapatma düzeneğini kapatın.
- ▶ Mümkünse üründeki gaz kesme vanasını kapatın.
- ▶ Diğer bina sakinlerini uyarın.
- ▶ Hemen binayı terk edin ve diğer kişilerin girmesini önleyin.
- ▶ Binayı terk eder etmez polisi ve itfaiyeyi arayın.
- ▶ Gaz şirketinin acil durum birimini evin dışındaki bir telefondan haberdar edin.

1.3.4 Tıkanmış veya sızdıran atık gaz borusu nedeniyle ölüm tehlikesi

Binalardaki atık gaz kokusunda:

- ▶ Erişebileceğiniz tüm kapıları ve pencereleri açın ve cereyan yapmasını sağlayın.
- ▶ Ürünü kapatın.
- ▶ Yetkili servisi bilgilendirin.

1.3.5 Patlayıcı veya tutuşabilen maddeler nedeniyle yaşam tehlikesi

- ▶ Ürünü, patlayıcı ve yanıcı maddeler bulunan yerlerde (örn. benzin, kağıt, boya) kullanmayın.

1.3.6 Üründeki ve ürün çevresindeki değişiklikler nedeniyle ölüm tehlikesi

- ▶ Güvenlik tertibatlarını kesinlikle çıkarmayın, köprülemeyin veya bloke etmeyin.
- ▶ Güvenlik tertibatlarında değişiklik yapmayın.
- ▶ Parçaların mühürlerini bozmayın veya çıkarmayın.
- ▶ Aşağıdakiler üzerinde değişiklik yapılmamalıdır:
 - Üründe
 - Gaz, hava, su ve elektrik hatlarında
 - Tüm atık gaz sisteminde
 - Tüm yoğunlaşma suyu tahliye sisteminde
 - Emniyet ventilinde
 - Gider borularında
 - Ürünün işletme güvenliğini etkileyebilecek yapı malzemelerinde

1.3.7 Dolap gibi kaplamalar nedeniyle ölüm tehlikesi

Dolap gibi bir kaplama, ortam havasına bağlı çalıştırılan bir üründe tehlikeli durumlara yol açabilir.

- ▶ Ürünün yeterince yanma havası ile beslenmesine dikkat edin.

1.3.8 Yetersiz yanma havası girişi nedeniyle zehirlenme tehlikesi

Koşul: Ortam havasına bağlı işletim

- ▶ Yanma havası girişinin yeterli olmasını sağlayın.

1.3.9 Uygun olmayan yanma ve ortam havası nedeniyle korozyon hasarı tehlikesi

Spreyler, çözücü maddeler, klor içeren temizlik maddeleri, boyalar, yapıştırıcı maddeler, amonyak bileşikler, tozlar vb. üründe ve yanma havası/atık gaz akım borusunda korozyona yol açabilir.

- ▶ Yanma havası beslemesinin flor, klor, kükürt, toz vs. içermemesini sağlayın.
- ▶ Montaj yerinde kimyasal madde olmamasını sağlayın.

1.3.10 Donma nedeniyle maddi hasar tehlikesi

- ▶ Soğuk kış günlerinde ısıtma sisteminizin çalışır konumda olmasını ve odaların yeterli ısıya sahip olmasını sağlayınız.
- ▶ Sistemin ısıtılmasını sağlamıyorsanız, yetkili servisin ısıtma sistemini boşaltmasını sağlayın.

1.3.11 Yanlış veya yapılmayan bakım ve onarım nedeniyle yaralanma ve maddi hasar tehlikesi

- ▶ Hiçbir şekilde kendi başınıza üründe bakım çalışmaları veya onarım gerçekleştirmeyin.
- ▶ Arızaların ve hasarların hemen yetkili bir teknik servis tarafından giderilmesini sağlayın.
- ▶ Öngörülen bakım aralıklarına uyun.

1.3.12 Ürünün devreye alınması

- ▶ Ürünü sadece kapak tamamen kapalı olduğunda işleme alın.

1.3.13 Maddi hasar tehlikesi

Ürün kapağı, yüklerin taşınması için tasarlanmamıştır. Ağırlığın etkisiyle deforme olma tehlikesi söz konusudur.

- ▶ Ürünün üzerine hiçbir cisim koymayınız.

2 Doküman ile ilgili uyarılar

2.1 Birlikte geçerli olan dokümanların dikkate alınması

- ▶ Sistem bileşenlerinin beraberinde bulunan tüm kullanma kılavuzlarını mutlaka dikkate alın.

2.2 Dokümanların saklanması

- ▶ Bu kılavuzu ve ayrıca birlikte geçerli olan tüm belgeleri daha sonra kullanmak üzere saklayın.

2.3 Kılavuzun geçerliliği

Bu kılavuz sadece aşağıdaki ürünler için geçerlidir:

Ürün - Ürün numarası

| | |
|-------------------|------------|
| VU 486/5-5 (H-TR) | 0010021536 |
| VU 656/5-5 (H-TR) | 0010021537 |

2.4 Montaj bilgileri

Ürünün montajı ile ilgili gerekli bilgiler aşağıda açıklanmıştır.

1. Bu ürün sadece, Vaillant yetkili satıcılarının uzman tesisatçıları tarafından monte edilmelidir. Montajın mevcut talimatlara, kurallara ve direktiflere uygun olmasından bu uzman tesisatçı sorumludur. Ürünün tamir ve bakımı Vaillant teknik servisi tarafından yapılmalıdır.
2. Ürünün montajı ile ilgili bilgi ve şemalar, bu kılavuz ile birlikte verilen montaj kılavuzunun "Montaj" bölümünde verilmiştir.
3. Ürünün teknik bilgileri, bu kılavuz ile birlikte verilen montaj kılavuzunun "Teknik bilgiler" bölümünde verilmiştir.

2.5 Tüketici bilgisi

Tüketicinin seçimlik hakları

1. Malın ayıplı olduğunun anlaşılması durumunda tüketici;
 - 1.1 Satılanı geri vermeye hazır olduğunu bildirerek sözleşmeden dönme,
 - 1.2 Satılanı alıkoyp ayıp oranında satış bedelinden indirim isteme,
 - 1.3 Aşırı bir masraf gerektirmediği takdirde, bütün masrafları satıcıya ait olmak üzere satılanın ücretsiz onarılmasını isteme,
 - 1.4 İmkân varsa, satılanın ayıpsız bir misli ile değiştirilmesini isteme, seçimlik haklarından birini kullanabilir. Satıcı, tüketicinin tercih ettiği bu talebi yerine getirmekle yükümlüdür.
2. Ücretsiz onarım veya malın ayıpsız misli ile değiştirilmesi hakları üretici veya ithalatçıya karşı da kullanılabilir. Bu fıkradaki hakların yerine getirilmesi konusunda satıcı, üretici ve ithalatçı müteselsilen sorumludur. Üretici veya ithalatçı, malın kendisi tarafından piyasaya sürülmesinden sonra ayıbın doğduğunu ispat ettiği takdirde sorumlu tutulmaz.
3. Ücretsiz onarım veya malın ayıpsız misli ile değiştirilmesinin satıcı için orantısız güçlükleri beraberinde getirecek olması hâlinde tüketici, sözleşmeden dönme veya ayıp oranında bedelden indirim haklarından birini kullanabilir. Orantısızlığın tayininde malın ayıpsız değeri, ayıbın önemi ve diğer seçimlik haklara başvurma hakkının tüketici açısından sorun teşkil edip etmeyeceği gibi hususlar dikkate alınır.
4. Ücretsiz onarım veya malın ayıpsız misli ile değiştirilmesi haklarından birinin seçilmesi durumunda bu talebin satıcıya, üreticiye veya ithalatçıya yöneltilmesinden itibaren azami otuz iş günü içinde yerine getirilmesi zorunludur. Ancak, 6502 sayılı Tüketicinin

Korunması Hakkında Kanun'un 58 inci maddesi uyarınca çıkarılan yönetmelik eki listede yer alan mallara ilişkin, tüketicinin ücretsiz onarım talebi, yönetmelikte belirlenen azami tamir süresi içinde yerine getirilir.

Aksi hâlde tüketici diğer seçimlik haklarını kullanmakta serbesttir.

5. Tüketicinin sözleşmeden dönme veya ayıp oranında bedelden indirim hakkını seçtiği durumlarda, ödemiş olduğu bedelin tümü veya bedelden yapılan indirim tutarı derhâl tüketiciye iade edilir.
6. Seçimlik hakların kullanılması nedeniyle ortaya çıkan tüm masraflar, tüketicinin seçtiği hakkı yerine getiren tarafça karşılanır. Tüketici bu seçimlik haklarından biri ile birlikte 11/1/2011 tarihli ve 6098 sayılı Türk Borçlar Kanunu hükümleri uyarınca tazminat da talep edebilir.

Tüketicinin şikayet ve itirazı durumunda

Tüketici, seçimlik haklarının kullanılması ile ilgili olarak çıkabilecek uyuşmazlıklarda yerleşim yerinin bulunduğu veya tüketici işleminin yapıldığı yerdeki **Tüketici Hakem Heyetine veya Tüketici Mahkemesine** başvurabilir.

Servis Bilgi Sistemi

Tüm yetkili servis istasyonu bilgilerimiz Ticaret Bakanlığı tarafından oluşturulan "Servis Bilgi Sistemi"nde (www.servis.gov.tr) yer almaktadır.

3 Ürünün tanımı

Bu ürün gaz yakıtlı, duvar tipi, yoğuşmalı ısı cihazıdır.

3.1 Ürünün yapısı

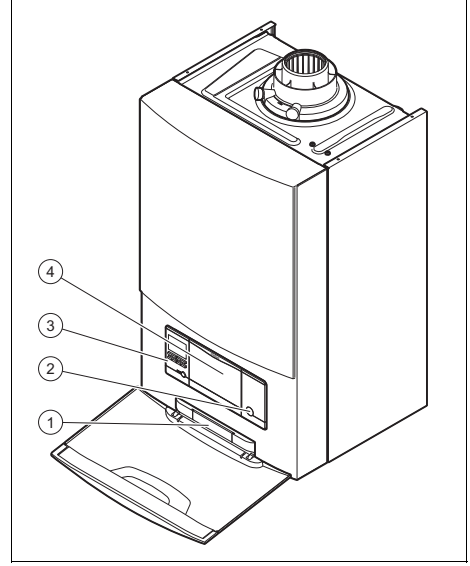

- | | | | |
|---|--|---|-------------------------------------|
| 1 | Arka taraftaki seri numaralı tip etiketi | 3 | Kumanda elemanı |
| 2 | Açma ve kapatma düğmesi | 4 | Opsiyonel ayarlama için montaj yeri |

3.2 Gösterilen semboller

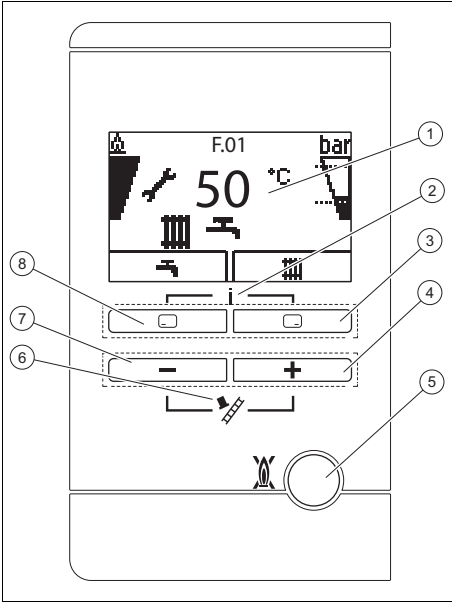

- | | |
|----------------------------------|--|
| 1 Ekran | 5 Reset tuşu |
| 2 Ek bilgiler için menüye erişim | 6 Bacacı konumu (baca kontrol elemanı için!) |
| 3 Sağ seçim tuşu | 7 tuşu |
| 4 tuşu | 8 Sol seçim tuşu |

3.3 Ekran

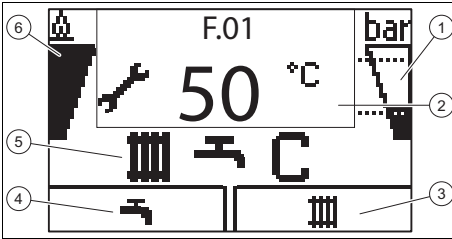

- | | |
|---|---------------------------------------|
| 1 Isıtma sisteminin dolum basıncı | 4 Sol seçim tuşunun güncel göstergesi |
| 2 Güncel gidiş suyu sıcaklığı, ilave bilgiler | 5 Aktif çalışma durumu |
| 3 Sağ seçim tuşunun güncel göstergesi | 6 Brülör bilgileri |

| Sembol | Anlamı | Açıklama |
|--------|---|---|
| | Doğru brülör işle-timi | Brülör açık |
| | Isıtma sisteminin güncel dolum basıncı Kesik kesik çiz-giler izin verilen aralığı göster-mektedir. | <ul style="list-style-type: none"> - Sürekli yanı-yor: Dolum ba-sıncı izin veri-len aralıkta - Yanıp sönü-yor: Sistem basıncı izin verilen aralığın dışında |
| | Kullanma suyu hazırlama aktif | <ul style="list-style-type: none"> - Sürekli yanı-yor: Kullanma suyu konumu devrede - Yanıp sönü-yor: Kullanma suyu konu-munda brülör devrede |
| | Isıtma konumu aktif | <ul style="list-style-type: none"> - Sürekli ya-nıyor: Isıtma devresinde ısı talebi - Yanıp sönü-yor: Brülör ısıtma konu-munda |
| | Bakım gerekli | "Live monitor"de bakım mesajı ile ilgili bilgiler |
| | Yaz konumu aktif Isıtma konumu kapalı | |
| | Brülör bekleme süresi aktif | Sık sık açma/kapatma işlemini önlemek için (ürünün kullanım ömrünü artırır). |
| | Üründe arıza F.XX | Ana ekran yerine gösterilir, gerekirse açıklayıcı metin göstergesinde. |

3.4 Isıtma sisteminin donmaya karşı korunması

3.4.1 Donmaya karşı koruma fonksiyonu



Dikkat!

Donma sonucu maddi hasar tehlikesi!

Donmaya karşı koruma fonksiyonu, tüm ısıtma sisteminde doluşımı sağlayamaz. Bu nedenle ısıtma sisteminin bazı parçaları için duruma göre donma ve hasar tehlikesi söz konusudur.

- Evde bulunmadığınız süre içinde donmaya karşı koruma önlemi olarak ısıtma sisteminizin işletimde kaldığından ve odaların yeterince ısıtıldığından emin olun.



Bilgi

Donmaya karşı koruma tertibatlarının çalışmaya hazır olması için ısıtma cihazı açık kalmalıdır.

Açma/Kapatma tuşu açıkken gidiş suyu sıcaklığı 5 °C'nin altına düşerse, ürün çalışmaya başlar ve tesisattaki suyu yakl. 30 °C'ye kadar ısıtır.

3.5 Cihaz tip etiketi üzerindeki bilgiler

Tip etiketi ürünün alt tarafında yer almaktadır.

| Tip etiketi üzerindeki bilgiler | Anlamı |
|---------------------------------|---|
| Seri numarası | Tanımlama için; 7. ile 16. rakamlar arası = Ürün numarası |
| VU... | Isıtma için Vaillant duvar tipi kombi ve ısıtma cihazı |
| ecoTEC plus | Ürün tanımı |

| Tip etiketi üzerindeki bilgiler | Anlamı |
|---------------------------------|---|
| 2H, G20 - 20 mbar (2,0 kPa) | Fabrikasyon gaz cinsi ve gaz bağlantı basıncı |
| Kat. | Cihaz kategorisi |
| Tip | Gaz yakıtlı cihaz türü |
| PMS | Isıtma devresi çalışma basıncı |
| PMW | Sıcak kullanma suyu devresi çalışma basıncı |
| T _{maks.} | Maks. gidiş sıcaklığı |
| ED 92/42 | Güncel verimlilik yönetmeliği 4* ile yerine getiriliyor |
| 230 V 50 Hz | Elektrik bağlantısı |
| W | Maks. elektrik tüketimi |
| IP | Koruma türü |
| hh/yyyy | Üretim tarihi: Hafta/yıl |
| | Isıtma konumu |
| P | Anma ısı gücü aralığı |
| Q | Anma ısı yükü |



Bilgi

Ürünün, montaj yerindeki gaz cinsine uygun olduğundan emin olun.

3.6 CE işareti



CE işareti, ürünlerin uygunluk beyanları doğrultusunda geçerli yönetmeliklerin esas taleplerini yerine getirdiğini belgelerir.

Uygunluk açıklaması için üreticiye danışılabilir.

3.7 Ürün ömrü

Bu tip cihazların, Gümrük ve Ticaret Bakanlığınca tespit edilen kullanım ömrü 10 yıldır.

4 İşletim

4.1 Kullanım konsepti

| Ku- manda elemanı | İşletim |
|---|---|
| <input type="checkbox"/> | <ul style="list-style-type: none">- Kullanma suyu sıcaklığının ayarlanması- Bir işletme modunun etkinleştirilmesini iptal etme- Bir ayar değerinin değiştirilmesini iptal etme- Bir üst seçim seviyesine gitme |
| <input type="checkbox"/> | <ul style="list-style-type: none">- Kaldırıcı gidiş suyu sıcaklığının ayarlanması- Sistem basıncının okunması- Konfor konumunun etkinleştirilmesi- İşletme modunun etkinleştirilmesi- Ayar değerinin onaylanması- Bir alt seçim seviyesine gidilmesi |
| <input type="checkbox"/> + <input type="checkbox"/> aynı anda | <ul style="list-style-type: none">- Menü çağırma |
| <input type="checkbox"/> veya <input type="checkbox"/> | <ul style="list-style-type: none">- Ayar değerini azaltma veya artırma- Menüye kaydırma |

Ekranda ve tuşlarının güncel fonksiyonu görüntülenir.

Ayarlanabilir değerler daima yanıp sönerek gösterilir.

Değeri değiştirdiğinizde her zaman onaylamalısınız. Ancak o zaman yeni ayar kaydedilir. tuşu ile her zaman bir işlemi iptal edebilirsiniz.

4.2 Kullanım ve gösterge seviyeleri

Ürün iki kullanım ve gösterge seviyesine sahiptir.

Kullanıcı seviyesinde kullanıcı olarak ihtiyaç duyacağınız bilgileri ve ayar seçeneklerini bulabilirsiniz.

Yetkili servis seviyesi yetkili servis için öngörülmüştür. Bu seviye kod korumalıdır. Yetkili servis seviyesindeki ayarların değiştirilmesi sadece yetkili servisler tarafından yapılabilir.

Kullanıcı seviyesi – Genel bakış
(→ sayfa 16)

4.3 Ana ekran

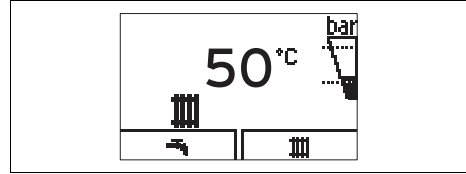

Ana ekranda, ürünün güncel durumu gösterilir. Bir seçim tuşuna basarsanız, ekranda etkinleştirilmiş işlev gösterilir.

Bu fonksiyonlardan hangisinin kullanılabileceği, ürüne bir reglerin bağlı olmasına bağlıdır.



Aşağıdakilere basarak ana ekrana dönebilirsiniz:

- Seçim seviyesinden çıkmak için tuşuna basın
- 15 dakikadan daha uzun süre hiçbir tuşa basmayın.

Bir arıza uyarısı söz konusu olduğunda, ana ekran arıza uyarısına geçer.

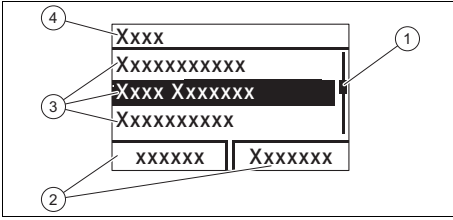
4.4 Menü görüntüsü



- 1 Kaydırma çubuğu
- 2  ve  tuşları için güncel atama.
- 3 Seçim seviyesinin liste kayıtları
- 4 Seçim seviyesinin adı

Ekte menü yapısına yönelik genel bir bakış bulabilirsiniz.





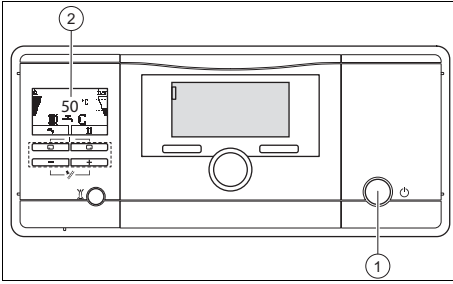



Kullanıcı seviyesi – Genel bakış
(→ sayfa 16)

4.5 Ürünün devreye alınması



- ▶ Açma/kapatma düğmesine (1) basın.
- ◁ Ekranda (2) ana ekran görünür.
(→ sayfa 11)

4.6 Lisan ayarı

1. Aynı anda  ve  tuşlarına basın ve basılı tutun.
2. Ayrıca kısa süreli olarak  tuşuna basın.
3. Ekranda dil ayarı görünene kadar  ve  tuşlarını basılı tutun.
4. İstedığınız dili  veya  ile seçin.
5.  ile onaylayın.
6. Doğru dil ayarı yapıldıysa, tekrar  ile onaylayın.

4.7 Kapatma vanalarının açılması

1. Ürünün montajını gerçekleştiren yetkili servisten kapatma vanalarının konumu ve kullanımı ile ilgili bilgi isteyin.
2. Gaz kesme vanasını sonuna kadar açın.
3. Isıtma sisteminin gidiş ve dönüş devrelerindeki küresel vanaları açın.

Geçerlilik: Sıcak su boylarının bağlı olduğu ürün

- ▶ Soğuk su kesme vanasını açın.

4.8 Kalorifer gidiş suyu sıcaklığının ayarlanması



Bilgi

Üründe hava ve su akışına yönelik kontrol tertibatları mevcuttur, bunlar her ısıtma talebinde, ilgili ısıtma başlatılmadan maksimum bir dakikalık bekleme süresini devreye alır.

Koşul: Cihaz harici veya dahili bir reglere bağlanmamış

- ▶  tuşuna basın.
- ◁ Ekranda kalorifer gidiş suyu sıcaklığı için istenilen değer görüntülenir.





Bilgi

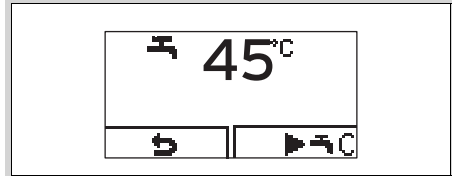

Yetkili servis muhtemelen mümkün olan maksimum sıcaklığı ayarlamıştır.

4.9 Kullanma suyu sıcaklığının ayarlanması

Koşul: Harici bir sıcak su boyleri ısıtma cihazına bağlı ve boylere bir sıcaklık sensörü bağlı ise.







- ▶  tuşuna basın.
- ◁ Ekranda ayarlanan kullanım suyu sıcaklığı yanıp sönerek gösterilir.

► Sıcak su sıcaklığını  veya  ile değiştirin.





► Değişikliği () ile onaylayın.

4.10 Ürün fonksiyonlarının kapatılması

4.10.1 Isıtma konumunun kapatılması (yaz konumu)

1. Isıtma konumunu kapatmak, fakat bu sırada sıcak su hazırlama fonksiyonunu devam ettirmek için  () tuşuna basın.
 - ◁ Ekranda kalorifer gidiş suyu sıcaklığı değeri görüntülenir.
2. Gidiş suyu sıcaklığını  ile **Isıtma kapalı** konumuna ayarlayın.
3.  ile onaylayın.
 - ◁ Isıtma konumu kapatılmıştır
 - ◁ Ekranda  sembolü görünür.

4.10.2 Sıcak kullanım suyunun devre dışı bırakılması

1. Boyler doldurmayı devre dışı bırakmak ve aynı zamanda ısıtma konumunu aktif durumda tutmak için  () tuşuna basın.
 - ◁ Ekranda ayarlanan kullanım suyu sıcaklığı yanıp sönerek gösterilir.
2. Sıcak su sıcaklığını  ile **Isıtma kapalı** konumuna ayarlayın.
3.  ile onaylayın.
 - ◁ Boyler ısıtma işlevi kapalı.
 - ◁ Sadece boylerin donmaya karşı koruma fonksiyonu aktif kalır.

5 Temizlik ve bakım

5.1 Ürünün bakımı

- Kapağı nemli bir bez ve çözücü madde içermeyen sabunla temizleyin.
- Sprey, aşındırıcı maddeler, bulaşık deterjanları, çözücü madde veya klor içeren temizlik maddeleri kullanmayın.

5.2 Bakım

Ürünün sürekli çalışmaya hazır olması ve çalışma emniyeti, güvenirliliği ve yüksek kullanım ömrü için ön şart yetkili bir teknik servis tarafından ürünün yıllık kontrolünün ve iki yılda bir bakımının yapılmasıdır. Kontrol sonuçlarına bağlı olarak daha erken bakım gerekebilir.

5.3 Isıtma sisteminin boşaltılması

Cihazın uzun süre kullanılmadığı durumlarda, ısıtma sistemi ve ürün tamamen boşaltılarak donmaya karşı koruma sağlanabilir.

- Bunun için yetkili servise başvurun.

5.4 Isıtma devresinde doğru dolum basıncının sağlanması

5.4.1 Isıtma sisteminin dolum basıncı

Isıtma sistemi dolum basıncı 0,05 MPa (0,5 bar) değerinin altına düşerse, ürün kapanır. Ekranda dönüşümlü olarak arıza mesajı F.22 ve güncel dolum basıncı görünür. Ayrıca yakl. bir dakika sonra  sembolü görünür.

5.4.2 Isıtma sistemi dolum basıncı kontrolü

1. İki defa  düğmesine basın.
 - ◁ Ekranda güncel dolum basıncı ve ayrıca minimum ve maksimum dolum basıncı değerleri görüntülenir.

2. Alternatif 1:

Koşul: Isıtma sisteminin dolum basıncı doğru

- ▶ Ekrandaki dolum basıncı değerini kontrol edin.

Sonuç:

Dolum basıncı için önerilen alan: 0,15 ... 0,25 MPa (1,50 ... 2,50 bar)
Dolum basıncı önerilen basınç aralığında.

2. Alternatif 2:

Koşul: Isıtma sistemi dolum basıncı çok düşük.

- ▶ Isıtma sistemini doldurun.
 - ◀ Isıtma sistemi birçok kata kadar uzanıyorsa, ısıtma sistemi dolum basıncı için daha yüksek değerler gerekli olabilir. Bunun için bir yetkili servise başvurun.
 - ◀ Yeterince ısıtma suyu ilave ettiğinizde, arıza mesajı yakl. 20 saniye sonra kendiliğinden söner.

6. Kalorifer suyu beslemesini kapatın.
7. Tüm radyatörlerin havasını alın.
8. Ekrandaki dolum basıncı değerini kontrol edin.
9. Gerekirse tekrar su takviyesi yapın.
10. Doldurma vanasını kapatın.
11. Ana ekrana geri dönün. (→ sayfa 11)

5.5 Yoğuşma suyu gider hattı ve gider hunisi kontrolü

Yoğuşma suyu gider hattı ve gider hunisi daima açık (tıkanmamış) olmalıdır.

- ▶ Yoğuşma suyu gider hattını ve gider hunisini düzenli olarak arızalara karşı, özellikle tıkanmalara karşı kontrol edin.

Yoğuşma suyu gider hattında ve gider hunisinde görünür ve hissedilebilir engeller olmamalıdır.

- ▶ Bir sorun tespit ederseniz, yetkili bayi tarafından giderilmesini sağlayın.

5.4.3 Isıtma sisteminin doldurulması



Dikkat!

Çok kireçli, aşırı korozif veya kimyasal içeren kalorifer suyu nedeniyle maddi hasar tehlikesi!

Uygun olmayan şebeke suyu contalara ve diyaframlara zarar verir, üründe ve ısıtma sisteminde su geçen parçaları tıkar ve seslere neden olur.

- ▶ Isıtma sistemine sadece uygun ısıtma suyu doldurun.

1. Doldurma vanasının nerede olduğunu montajı yapan yetkili bayie sorun.
2. Doldurma vanası ile kalorifer suyu beslemesini yetkili bayinin size tarif ettiği gibi birbirine bağlayın.
3. Isıtma sisteminin tüm radyatör vanalarını (termostatik vanalar) açın.
4. Kalorifer suyu beslemesini açın.
5. Doldurma vanasını yavaşça açın ve manometrede gerekli dolum basıncı sağlanana kadar doldurun.

6 Arıza giderme

6.1 Bakım uyarılarının okunması

Ekranda  sembolü görünürse, ürün bakımı gereklidir.

Ürün arıza konumunda değildir, aksine normal çalışmaya devam eder.

- ▶ Bunun için yetkili teknik servise başvurun.
- ▶ Aynı anda su basıncı yanıp sönerken gösteriliyorsa, ısıtma suyu ilave edin.

6.2 Arızanın giderilmesi

- ▶ Arızalar ortaya çıkarsa, ekteki tabloya göre hareket edin.
Arıza giderme (→ sayfa 17)
- ▶ İlgili arızayı öngörülen önlemler ile gideremiyorsanız veya arıza mesajları (F.xx) tekrar ortaya çıkıyorsa, yetkili servise danışın.



6.3 Ateşleme arızasının giderilmesi

Brülör beş ateşleme denemesinden sonra ateşlenmezse, ürün çalışmaz ve arıza konumuna geçer. Bu, ekranda F.28 veya F.29 arıza kodları ile gösterilir.

Ancak manuel olarak ürünün arızasını giderdikten sonra, yeniden otomatik olarak ateşler.

- ▶ Gaz kesme vanasının açık olmasını sağlayın.
- ▶ Cihazın arızasını gidermek için reset tuşuna basın.
- ▶ İlgili ateşleme problemi üç arıza giderme denemesinden sonra hala giderilemediyse, yetkili servise başvurun.

6.4 Durum kodlarının (Live Monitor) görüntülenmesi

- ▶  ve  tuşuna aynı anda basın. Durum kodları – Genel bakış (→ sayfa 16)
 - ◁ Ekranda güncel işletme durumu (durum kodu) gösterilir.

7 Ürünün devre dışı bırakılması

7.1 Ürünü geçici olarak devre dışı bırakma

Ürünü sadece donma riski yoksa geçici olarak kapatın.

- ▶ Açma/kapatma düğmesine basın.
 - ◁ Ekran söner.
- ▶ Cihazınızı uzun süre devre dışı bırakacaksanız (örn. tatil) gaz kesme vanasını ve kombi ürünlerde ayrıca soğuk su vanasını kapatın.

7.2 Ürünün nihai olarak devre dışı bırakılması

- ▶ Yetkili bayi tarafından ürünün işletimden alınmasını sağlayın.

8 Geri dönüşüm ve atıkların yok edilmesi

- ▶ Ambalajın yok edilmesini ürünün montajını gerçekleştiren yetkili servise bırakın.



■ Ürün bu işaretle işaretlenmiştir:

- ▶ Bu durumda, ürünü ev çöpüne atmayın.
- ▶ Bunun yerine ürünü elektrikli ve elektronik eski cihazların geri dönüştürüldüğü bir toplama merkezine verin.



■ Üründeki bataryalar bu işaret ile işaretlenmiştir sağlığa ve çevreye zararlı maddeler içerebilir.

- ▶ Pilleri bu durumda bir pil toplama merkezine verin.

9 Garanti ve müşteri hizmetleri

9.1 Garanti

Üretici garantisine ilişkin bilgileri, arka sayfada belirtilen iletişim adresinden edinebilirsiniz.

9.2 Müşteri hizmetleri

Servis ve yedek parça malzemelerinin temin edileceği yerlere ilişkin güncel iletişim bilgilerini, arka sayfada belirtilen adresten veya www.vaillant.com.tr internet adresinden edinebilirsiniz.

Ek

A Kullanıcı seviyesi – Genel bakış

| Ayar seviyesi | Değerler | | Birim | Ayar aralığı, seçim | Fabrika ayarı |
|------------------------|---------------|-------|-------|------------------------|---------------|
| | min. | maks. | | | |
| Su basıncı → | | | | | |
| Su basıncı | güncel değer | | bar | | |
| Live monitör → | | | | | |
| Durum | güncel değer | | | | |
| Bilgi → | | | | | |
| İletişim bilgileri | Telefon no. | | | | |
| Seri numarası | Sürekli değer | | | | |
| Ekran parlaklığı | güncel değer | | | 1 | 25 |
| | 15 | 40 | | | |
| Temel ayarlar → | | | | | |
| Lisan | Güncel lisan | | | Seçebileceğiniz diller | Ülkeye özgü |
| Resetler → | | | | | |
| Br. bkl. süre sıfırlm. | güncel değer | | dk. | | |

B Durum kodları – Genel bakış

Burada yer almayan durum kodları montaj kılavuzunda mevcuttur.

| Durum kodu | Anlamı |
|---------------|---|
| Isıtma konumu | |
| S.00 | Isıtma talebi |
| S.01 | Isıtma konumunda fanın çalışmaya başlaması |
| S.02 | Isıtma modunda pompanın çalışmaya başlaması |
| S.03 | Isıtma konumunda ateşleme işlemi |
| S.04 | Isıtma konumunda brülör devrede |
| S.05 | Isıtma modunda pompanın/fanın çalışmaya devam etmesi |
| S.06 | Isıtma modunda fanın kısılması |
| S.07 | Isıtma konumunda pompanın çalışmaya devam etmesi |
| S.08 | Isıtma konumunda brülör bekleme süresi |
| Boylar konumu | |
| S.20 | Kullanım suyu talebi |
| S.21 | Kullanım suyu konumu, fanın çalışmaya başlaması |
| S.22 | Sıcak su işletiminde pompa çalışıyor |
| S.23 | Kullanım suyu konumu, ateşleme işlemi |
| S.24 | Kullanım suyu konumu, brülör devrede |
| S.25 | Kullanım suyu konumu, pompanın/fanın çalışmaya devam etmesi |

| Durum kodu | Anlamı |
|-------------------|---|
| S.26 | Kullanım suyu konumu, fanın çalışmaya devam etmesi |
| S.27 | Kullanım suyu konumu, pompanın çalışmaya devam etmesi |
| S.28 | Kullanım suyu, brülör kapatma süresi |
| Diğer göstergeler | |
| S.30 | Oda termostatu (RT) ısıtma konumunu bloke ediyor |
| S.31 | Yaz modu aktif veya eBUS Regleri ısıtma devresini bloke ediyor |
| S.34 | Donmaya karşı koruma aktif |
| S.85 | „Su debisi yetersiz, ürün 10 dakikadır bekleme konumunda“ servis mesajı |

C Arıza kodları

| Kod/Anlamı | Olası neden | Tedbir |
|--|--|---|
| F.22 Sistem/Tesisat basıncı çok düşük | Tesisat basıncı çok düşük. Isıtma sisteminde yetersiz su. | ► Isıtma sistemini doldurun. (→ sayfa 14) |
| F.28 Ateşleme başarısız | Arka arkaya beş başarısız ateşleme denemesinden sonra ürün arıza konumuna geçer. | <ol style="list-style-type: none"> 1. Gaz kesme vanasının açık olup olmadığını kontrol edin. 2. Sifonun tıkalı olup olmadığını kontrol edin. 3. Atık gaz şaftının tıkalı olup olmadığını kontrol edin. 4. Reset tuşuna 1 saniye boyunca basın. – Resetleme denemeleri: ≤ 5 5. Ateşleme arızasını üç resetleme denemesi ile gideremiyorsanız, yetkili servise başvurun. |
| F.28 Ateşleme başarısız | Arka arkaya beş başarısız ateşleme denemesinden sonra ürün arıza konumuna geçer. | <ol style="list-style-type: none"> 1. Gaz kesme vanasının açık olup olmadığını kontrol edin. 2. Sifonun tıkalı olup olmadığını kontrol edin. 3. Atık gaz şaftının tıkalı olup olmadığını kontrol edin. 4. Reset tuşuna 1 saniye boyunca basın. – Resetleme denemeleri: ≤ 5 5. Ateşleme arızasını üç resetleme denemesi ile gideremiyorsanız, müşteri hizmetlerine danışın. |

D Arıza giderme

| Arıza | Nedeni | Tedbir |
|--|--|---|
| Ürün çalışmıyor: – Sıcak su yok – Kalfifer ısınmıyor | Harici olarak monte edilen gaz kesme vanası veya üründeki gaz kesme vanası kapalı. | Her iki gaz kesme vanasını açın. |
| | Binadaki elektrik beslemesi kesildi. | Binadaki sigortayı kontrol edin. Elektrik beslemesi yeniden oluşturulduğunda ürün otomatik olarak yeniden açılır. |

| Arıza | Nedeni | Tedbir |
|---|--|--|
| Ürün çalışmıyor: – Sıcak su yok – Kalorifer ısınmıyor | Ürün kapalı. | Ürünü çalıştırın (→ bkz. bölüm "Ürünün çalıştırılması"). |
| | Gidiş suyu sıcaklığı çok düşük ayarlanmış veya Isıtma kapalı ayarında ve/veya kullanma suyu sıcaklığı çok düşük ayarlanmış. | Isıtma devresi gidiş hattı sıcaklığını ve kullanma suyu sıcaklığını ayarlayın (→ Bölüm "Gidiş suyu sıcaklığının ayarlanması"/→ Bölüm "Kullanma suyu sıcaklığının ayarlanması"). |
| | Sistem basıncı yeterli değil. Isıtma sisteminde yetersiz su (arıza mesajı: F.22). | Isıtma sistemini doldurun (→ Böl. "Isıtma sisteminin doldurulması"). |
| | Isıtma sisteminde hava var. | Yetkili servis tarafından ısıtma sisteminin havasını aldırın. |
| | Arka arkaya beş başarısız ateşleme denemesinden sonra ürün arıza konumuna geçer (Arıza mesajı: F.28). | Reset tuşuna bir saniye boyunca basın. Ürün yeniden bir ateşleme denemesi yapar. İlgili ateşleme problemi 3 arıza giderme denemesinden sonra hala giderilemediyse, yetkili servise başvurun. |
| Hidrolik devresi kapalı | Hidrolik devresinin veya devrelerinin kapatma vanalarının açık olduğundan emin olun | |
| Sıcak su hazırlama arızasız; Isıtma çalışmıyor. | Harici regler cihazı doğru ayarlanmamış. | Harici regler cihazını doğru ayarlayın (→ Regler cihazı kullanma kılavuzu). |

tedarikçi**Vaillant Isı Sanayi ve Ticaret Ltd. Şti.**

Atatürk Mahallesi Meriç Caddesi No: 1/4 ■ 34758 / Ataşehir – İstanbul

Tel. 0216 558 8000 ■ Fax 0216 462 3424

Müşteri Hizmetleri 0850 2222888

vailant@vailant.com.tr ■ www.vailant.com.tr



0020261369_01

Yayınlayan/üretici**Vaillant GmbH**

Berghauser Str. 40 ■ D-42859 Remscheid

Tel. +49 2191 18 0 ■ Fax +49 2191 18 2810

info@vailant.de ■ www.vailant.de

© Bu kılavuzun veya kısımlarının, telif hakları korunmaktadır ve sadece üreticinin yazılı onayı ile çoğaltılabilir veya dağıtılabilir.

Değişiklik yapma hakkı saklıdır.