

3 x ecoFIT Plus VU 150 / 2 Karıştırıcı + Boyler Devre / Plakalı Eşanjör

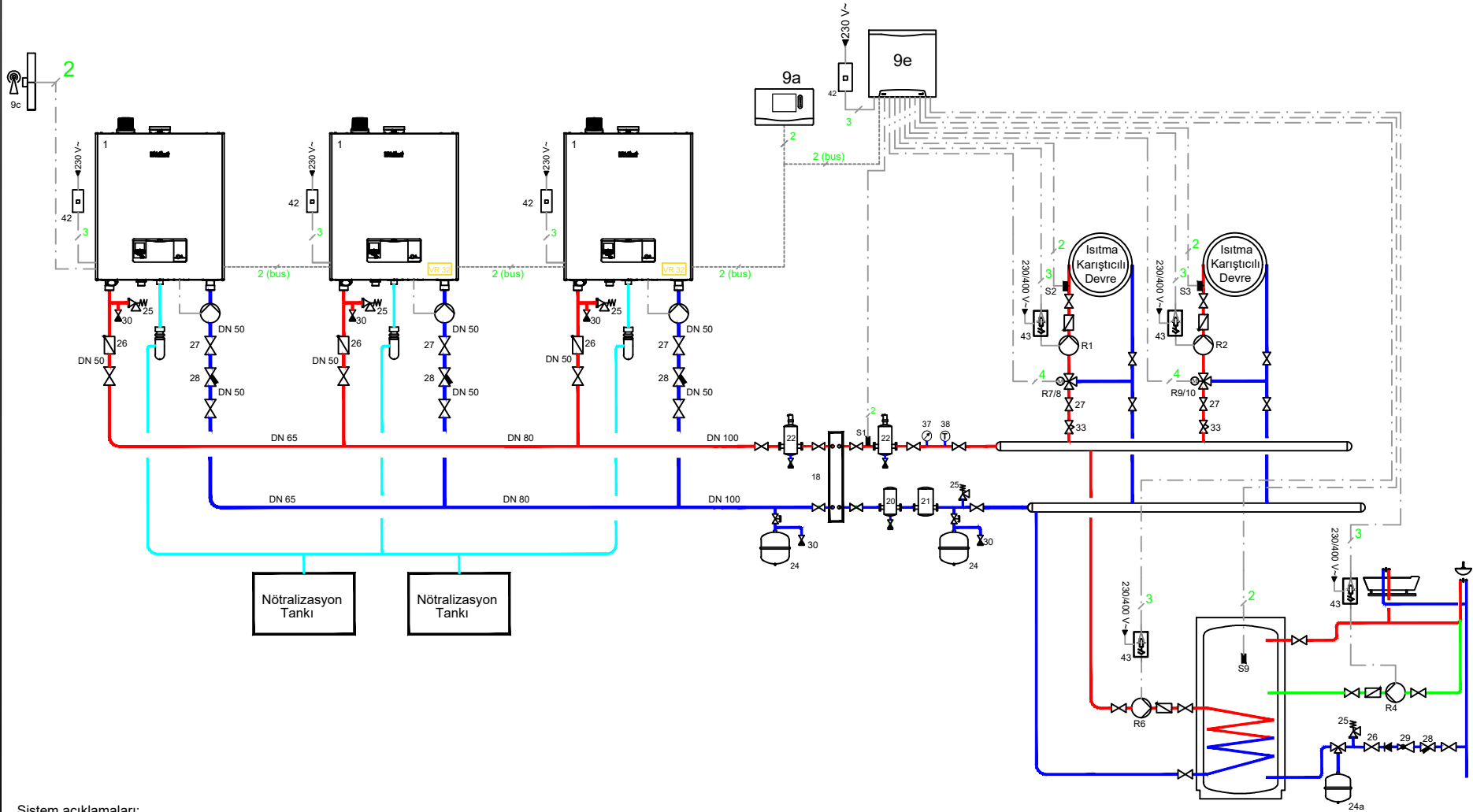

Sistem açıklamaları:
 Sistem paralel (boyler & ısıtma) çalışacak şekilde tasarlanmıştır.
 Filtre ile kazan sirkülasyon pompası arasındaki vana tavsiyedir.
 Kaskad sisteminde cihaz adedinden 1 eksik VR 32 kullanılmalıdır. (n-1)
 Tesizat çapına uygun otomatik hava ayırıcı monte edilmelidir.

VRC 720 Şema: 2
 VR 71 Yapılandırma: 3

NO	AÇIKLAMA	NO	AÇIKLAMA	NO	AÇIKLAMA	NO	AÇIKLAMA	NO	AÇIKLAMA
9a	VRC 720	R2	Karıştırıcı Isıtma Devre Pompası	R7/8	3 Yollu Karıştırıcı Vana	S2	Isıtma Devresi Sıcaklık Sensörü		
9e	VR 71 Karıştırıcı Modül	R4	Boyler Resirkülasyon Pompası	R9/10	3 Yollu Karıştırıcı Vana	S3	Isıtma Devresi Sıcaklık Sensörü		
R1	Karıştırıcı Isıtma Devre Pompası	R6	Boyler Doldurma Pompası	S1	Gidiş Suyu Sıcaklık Sensörü	S9	Boyler Sensörü		