

2 il Kaskad Isı Pompası Doğrudan Devre & Boyler Devresi

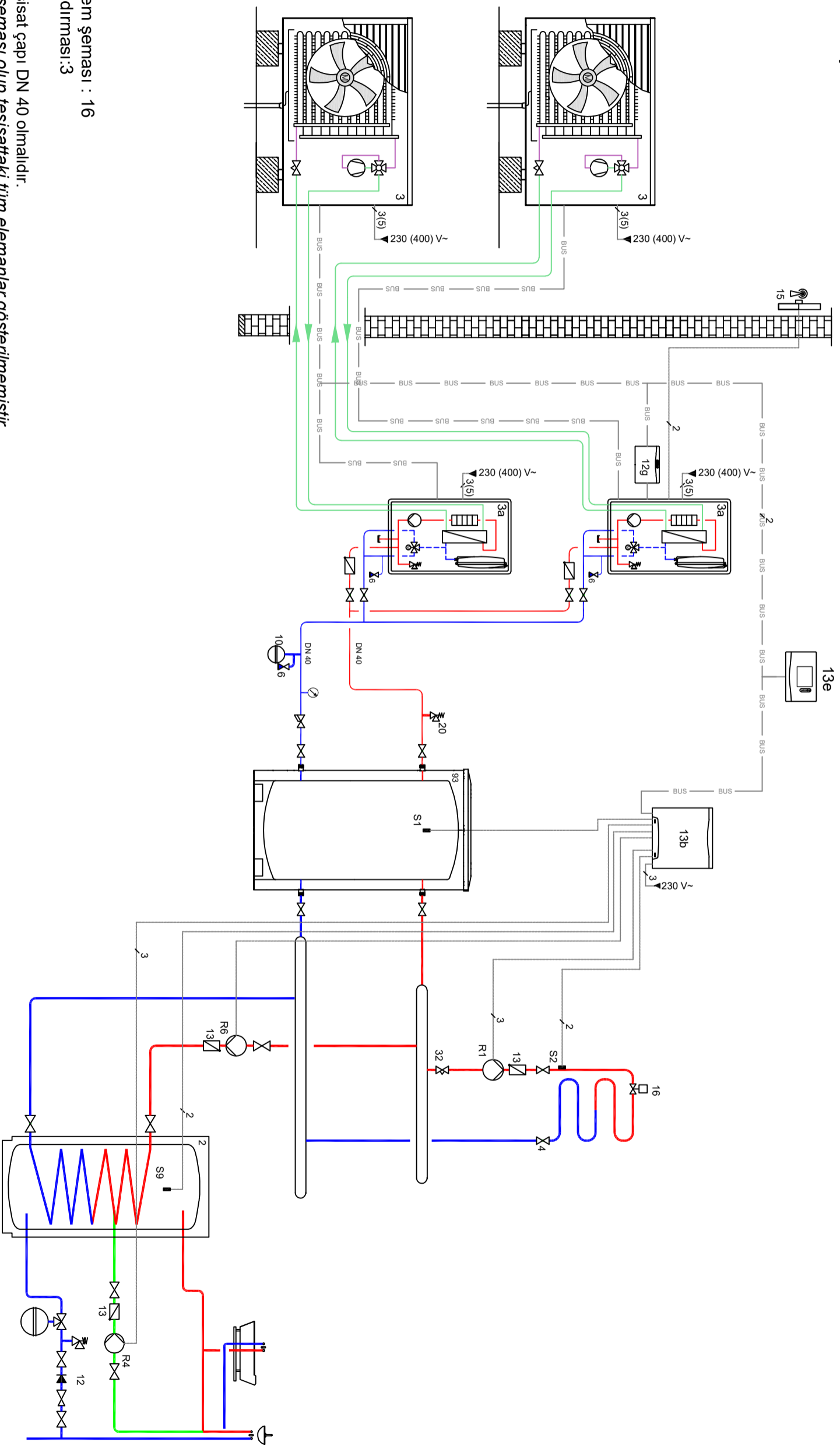

VRC 720 Sistem şeması : 16
VR 71 yapılandırması:3

NOT:

Isı pompası tesisat çapı DN 40 olmalıdır.

Bu bir sistem şeması olup tesisattaki tüm elemanlar gösterilmemiştir.

NO	AÇIKLAMA	NO	AÇIKLAMA	NO	AÇIKLAMA	NO	AÇIKLAMA
2	Isı Pompası Boyleri	16	Termostatik Vana				
3	arOTHERM Isı Pompası Dış Ünitesi	32	Debi Ayar Vanası				
3a	arOTHERM Isı Pompası İç Ünitesi	93	Akümülayon Tankı				
4	Vana	R1	Devre Pompası				
12	Şebeke Emniyet Grubu	R 7/8	3 Yollu Karıştırıcı Vana				
12g	VR 32b	R6	Boyer Pompası				
12q	VR 921 (Opsiyonel)	S9	Boyer Sensörü				
13	Çek valf	S1	Akümülayon Tankı Sensörü				
13b	VR 71 Karıştırıcı Modül	S2	Isıtma Devresi Sıcaklık Sensörü				
13e	VRC 720	R4	Resirkülasyon Pompası				
15	Dış hava duygargası	6	Doldurma-Boşaltma Vanası				

NO

AÇIKLAMA

NO

AÇIKLAMA

NO

AÇIKLAMA

NO

AÇIKLAMA

NO

AÇIKLAMA

NO

AÇIKLAMA

NO

AÇIKLAMA

NO

AÇIKLAMA

NO

AÇIKLAMA

NO

AÇIKLAMA

NO

AÇIKLAMA

NO

AÇIKLAMA

NO

AÇIKLAMA

NO

AÇIKLAMA

NO

AÇIKLAMA

NO

AÇIKLAMA

NO

AÇIKLAMA

NO

AÇIKLAMA

NO

AÇIKLAMA

NO

AÇIKLAMA

NO

AÇIKLAMA

NO

AÇIKLAMA

NO

AÇIKLAMA

NO

AÇIKLAMA

NO

AÇIKLAMA

NO

AÇIKLAMA

NO

AÇIKLAMA

NO

AÇIKLAMA

NO

AÇIKLAMA

NO

AÇIKLAMA

NO

AÇIKLAMA

NO

AÇIKLAMA

NO

AÇIKLAMA

NO

AÇIKLAMA

NO

AÇIKLAMA

NO

AÇIKLAMA

NO

AÇIKLAMA

NO

AÇIKLAMA

NO

AÇIKLAMA

NO

AÇIKLAMA

NO

AÇIKLAMA

NO

AÇIKLAMA

NO

AÇIKLAMA

NO

AÇIKLAMA

NO

AÇIKLAMA

NO

AÇIKLAMA

NO

AÇIKLAMA

NO

AÇIKLAMA

NO

AÇIKLAMA

NO

AÇIKLAMA

NO

AÇIKLAMA

NO

AÇIKLAMA

NO

AÇIKLAMA

NO

AÇIKLAMA

NO

AÇIKLAMA

NO

AÇIKLAMA

NO

AÇIKLAMA

NO

AÇIKLAMA

NO

AÇIKLAMA

NO

AÇIKLAMA