

1 x VKK 350AL/1 - Isıtma Devresi - Denge Kabı

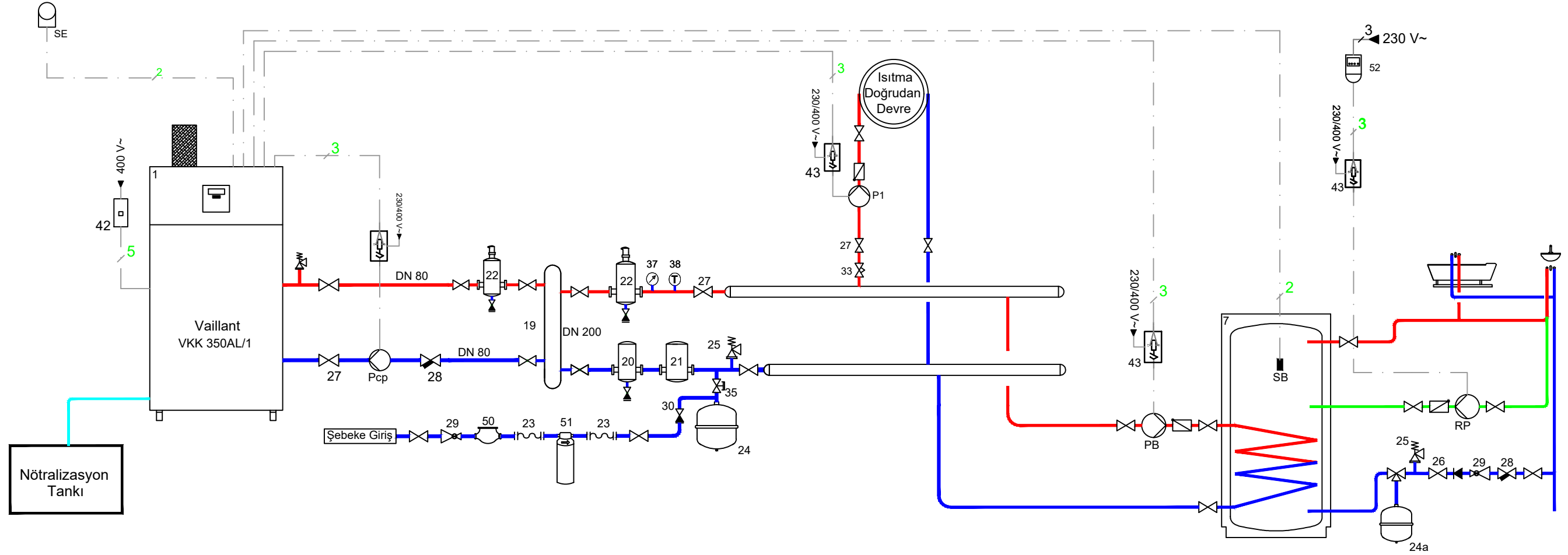

NO	AÇIKLAMA	NO	AÇIKLAMA	NO	AÇIKLAMA	NO	AÇIKLAMA	NO	AÇIKLAMA	NO	AÇIKLAMA
Pcp	Cihaz Sirkülasyon Pompası	SB	Boylar Sensörü	22	Hava Ayırıştırıcı	26	Çekvalf	33	Debi Ayar Vanası	43	Kontaktör
P1	Isıtma Sirkülasyon Pompası	7	Boylar	23	Flex Bağlantı	27	Vana	35	Kilitli Vana	50	Su Sayaç
SE	Dış Hava Duyargası	19	Hidrolik Karıştırıcı	24	Genleşme Tankı	28	Filtre	37	Manometre	51	Su Yumuşatma Kartuşu
PB	Boylar Isıtma Pompası	20	Tortu Tutucu	24a	Hiyenik Genleşme Tankı (Şebeke)	29	Basınç Düşürücü	38	Termometre	52	Timer
RP	Boylar Resirkülasyon Pompası	21	Manyetik Filtre	25	Emniyet Ventili	30	Doldurma-Boşaltma Vanası	42	Sigorta		