

# uniSTOR plus

VIH RW 200/2 B

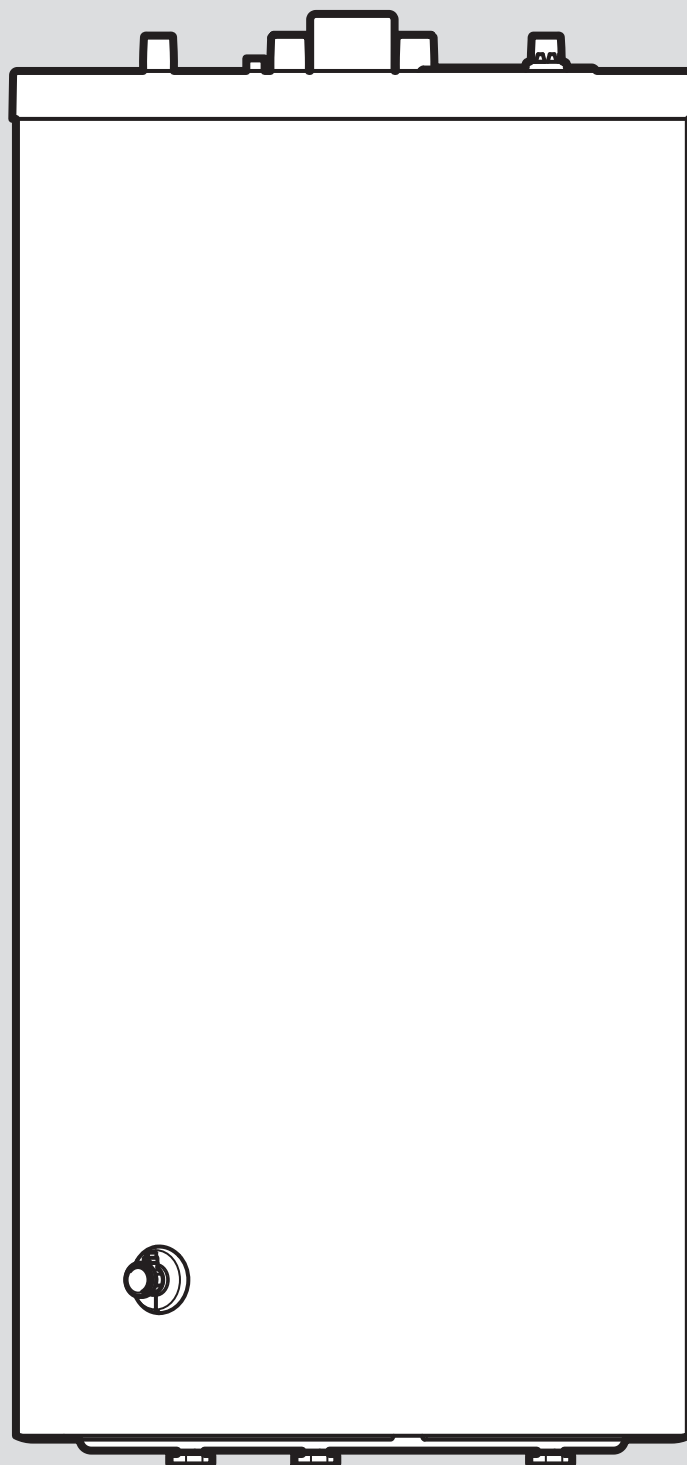









- bg** Ръководство за експлоатация и инсталиране
- cs** Návod k obsluze a k instalaci
- el** Οδηγίες χρήσης και εγκατάστασης
- hr** Upute za rukovanje i instaliranje
- sk** Návod na obsluhu a inštaláciu
- sl** Navodila za uporabo in namestitvev
- sr** Uputstva za rad i instalaciju
- tr** Kullanma ve montaj kılavuzu
- uk** Посібник з експлуатації та встановлення
- en** Country specifics

bg	Ръководство за експлоатация и инсталиране .....	3
cs	Návod k obsluze a k instalaci .....	14
el	Οδηγίες χρήσης και εγκατάστασης .....	24
hr	Upute za rukovanje i instaliranje .....	35
sk	Návod na obsluhu a inštaláciu .....	45
sl	Navodila za uporabo in namestitvev .....	55
sr	Uputstva za rad i instalaciju .....	65
tr	Kullanma ve montaj kılavuzu .....	75
uk	Посібник з експлуатації та встановлення .....	85
en	Country specifics .....	96

# Ръководство за експлоатация и инсталиране

## Съдържание

<b>1</b>	<b>Безопасност</b> .....	<b>4</b>	<b>11</b>	 <b>Извеждане от експлоатация</b> .....	<b>12</b>
1.1	Обусловени от действията предупредителни указания .....	4	<b>12</b>	<b>Рециклиране и изхвърляне на отпадъци, опаковка</b> .....	<b>12</b>
1.2	Употреба по предназначение .....	4	12.1	Рециклиране и изхвърляне на отпадъци .....	12
1.3	Общи предписания за безопасност.....	4	12.2	 <b>Опаковка</b> .....	12
1.4	 -- Безопасност/предписания .....	6	<b>13</b>	<b>Гаранция и сервизна служба</b> .....	<b>12</b>
1.5	Предписания (директиви, закони, стандарти) .....	6	13.1	Гаранция.....	12
<b>2</b>	<b>Указания към документацията</b> .....	<b>7</b>	13.2	Сервизна служба .....	12
2.1	Да се вземат под внимание и да се съхраняват действащите разпоредби .....	7	<b>14</b>	<b>Технически данни</b> .....	<b>13</b>
2.2	Целева група .....	7	14.1	Технически данни .....	13
2.3	Валидност на ръководството.....	7			
<b>3</b>	<b>Описание на изделието</b> .....	<b>7</b>			
3.1	Конструкция на изделието .....	7			
3.2	Стикер символи.....	7			
3.3	Данни на типовата табелка.....	7			
3.4	ЕС-означение .....	8			
<b>4</b>	 <b>Монтаж</b> .....	<b>8</b>			
4.1	Проверка на обема на доставката .....	8			
4.2	Проверете изисквания към мястото за монтаж .....	8			
4.3	Размери .....	8			
4.4	Спазване на минимални отстояния.....	9			
4.5	Разопаковане и инсталиране на резервоар за топла вода .....	9			
<b>5</b>	 <b>Инсталация</b> .....	<b>9</b>			
5.1	Монтиране на свързващи тръбопроводи.....	9			
5.2	Монтиране на сензор за температура на водосъдържателя .....	10			
<b>6</b>	 <b>Пускане в експлоатация</b> .....	<b>10</b>			
<b>7</b>	 <b>Предаване на изделието на оператора</b> ....	<b>10</b>			
<b>8</b>	 <b>Отстраняване на смущение</b> .....	<b>10</b>			
8.1	Разпознаване и отстраняване на смущения.....	10			
8.2	Набавяне на резервни части .....	11			
<b>9</b>	<b>Поддръжка и сервиз</b> .....	<b>11</b>			
9.1	Поддръжка на изделието .....	11			
9.2	Поддръжка .....	11			
9.3	Поддръжка на защитния магнезиев анод .....	11			
<b>10</b>	 <b>Поддръжка</b> .....	<b>11</b>			
10.1	План за поддръжка .....	11			
10.2	Изпразване на водосъдържателя .....	11			
10.3	Почистване на вътрешния контейнер .....	12			
10.4	Проверка на защитния магнезиев анод .....	12			
10.5	Проверка на предпазния вентил за грешни функции .....	12			

## 1 Безопасност

### 1.1 Обусловени от действията предупредителни указания

#### Класификация на предупредителните указания отнасящи се за действия

Предупредителните указания отнасящи се за действия са класифицирани с предупредителни знаци и сигнални думи по отношение тежестта на възможната опасност, както следва:

#### Предупредителни знаци и сигнални думи



##### Опасност!

Непосредствена опасност за живота или опасност от тежки наранявания на лица



##### Опасност!

Опасност за живота от токов удар



##### Предупреждение!

Опасност от леки физически наранявания



##### Внимание!

Риск от материални щети или щети за околната среда

### 1.2 Употреба по предназначение

При неквалифицирана употреба или употреба не по предназначение могат да възникнат опасности за здравето и живота на потребителя или трети лица, респ. повреди на продукта и други материални щети.

Резервоарът за топла вода е разработен, за да осигурява затоплена питейна вода с максимална температура до 85 °C в домакинства. Изделието е предназначено за интегриране в централна отоплителна система. Изделието е предвидено за комбиниране с термopомпи, чиято максимална предавателна мощност не трябва да се надвишава. Максималната предавателна мощност зависи от хладилния агент.

- R32: 12 kW
- R410a: 12 kW
- R290: 12 kW

Използването по предназначение съдържа:

- съблюдаването на приложените ръководства за експлоатация, инсталиране

- и поддръжка на изделието, както и на всички други компоненти на системата
- спазването на всички условия за инспекция и поддръжка, които са посочени в ръководствата.

Настоящото изделие може да се използва от деца над 8 години и от лица с ограничени физически, сензорни или ментални способности или без опит и познания, ако се надзират или ако са инструктирани относно безопасното използване на изделието и ако разбират възможните опасности. Деца не бива да си играят с изделието. Почистването и поддръжката от ползвателя не бива да се извършват от деца без надзор.

Използването на продукта в превозни средства, като напр. подвижни жилища или жилищни вагони, важи като не по предназначение. Не като автомобили, важат такива модули, които са инсталирани за постоянно и фиксирано на място (т. нар. фиксирана инсталация).

Употребата по предназначение обхваща освен това инсталацията съгласно IP кода.

Друго или различаващо се от описаното в настоящото ръководство използване, е използване не по предназначение. Не по предназначение е също и всяка непосредствена комерсиална и индустриална употреба.

#### Внимание!

Забранена е всяка незаконна употреба.

### 1.3 Общи предписания за безопасност

#### 1.3.1 Целева група

Това ръководство за инсталация и експлоатация е предназначено за оператора и сервизния специалист.

Дейностите и функциите, които могат да извършват, съотв. настройват само специалистите, са обозначени със символа

### 1.3.2 Опасност поради недостатъчна квалификация

Следните дейности могат да се извършват само от специалисти, които са достатъчно квалифицирани за тях:

- Монтаж
- Демонтаж
- Инсталиране
- Пуск в експлоатация
- Инспекция и поддръжка
- Ремонт
- Извеждане от експлоатация
- ▶ Процедирайте съгласно актуалното ниво на техниката.

### 1.3.3 Опасност от погрешно използване

Чрез погрешно използване можете да застрашите себе си и други лица и да причините материални щети.

- ▶ Прочетете настоящото ръководство и всички действащи разпоредби внимателно, по-специално глава "Безопасност" и предупрежденията.
- ▶ Извършвайте само тези дейности, които се посочват от настоящото ръководство за експлоатация.

### 1.3.4 Риск от повреди поради замръзване

- ▶ Уверете се, че във всеки случай отоплителната система остава в експлоатация при замръзване и всички помещения са достатъчно temperирани.
- ▶ Ако не можете да осигурите експлоатацията, възложете на специалист да изпразни отоплителната система.

### 1.3.5 Материални щети поради неуплътненост

- ▶ Внимавайте за това, свързващите тръбопроводи да не са подложени на механично напрежение.
- ▶ Не окачвайте товари по тръбопроводите (напр. дрехи).

### 1.3.6 Опасност от изгаряне или попарване от горещи части

Частите на изделието се нагряват по време на работа.

- ▶ Докосвайте изделието и неговите части едва когато са се охладили.

### 1.3.7 Опасност за живота поради промени в изделието или в обкръжението на изделието

- ▶ В никакъв случай не отстранявайте, шунтирайте или блокирайте предпазните устройства.
- ▶ Не манипулирайте предпазните устройства.
- ▶ Не разрушавайте или отстранявайте пломби от конструктивни детайли.
- ▶ Не извършвайте промени:
  - на изделието
  - на входните линии за вода и електрически ток
  - на цялата система за отвеждане за изгорелите газове
  - на предпазния вентил
  - на изпускателните тръбопроводи
  - на конструктивните дадености, които могат да повлияят на експлоатационната безопасност на изделието

### 1.3.8 Подобна на шкаф облицовка

Подобната на шкаф облицовка на продукта подлежи на съответни предписания за начина на изпълнение.

- ▶ Ако желаете подобна на шкаф облицовка на изделието, се обърнете към специализирана фирма. В никакъв случай не облицовайте самоволно изделието.

### 1.3.9 Опасност от нараняване и риск от материални щети поради неквалифицирана или неизвършена поддръжка или ремонт

- ▶ Никога не опитвайте самостоятелно да извършвате работи по поддръжката или ремонти на Вашия продукт.
- ▶ Възложете незабавно отстраняването на неизправности и повреди на сервизен специалист.
- ▶ Спазвайте предварително зададените интервали за поддръжка.



## 1.4 -- Безопасност/предписания

### 1.4.1 Опасност от нараняване поради високо тегло на продукта

Изделието тежи над 50 kg.

- ▶ Транспортирайте изделието с най-малко двама души.
- ▶ Използвайте подходящи транспортни и подежни устройства съгласно Вшата оценка на риска.
- ▶ Използвайте подходящо лично защитно оборудване: ръкавици, предпазни обувки, защитни очила, защитна каска.

### 1.4.2 Опасност от изгаряне или попарване от горещи конструктивни детайли

- ▶ Работете по конструктивните детайли едва тогава, когато са охладени.

### 1.4.3 Опасност от попарване

Температурата на изхода на крановете може да достигне до 85 °C.

- ▶ Монтирайте термостатен смесител за ограничаване температурата на изхода на крановете.

### 1.4.4 Опасност от нараняване

Водният обем се увеличава при всяко нагряване на топлата вода във водосъдържателя.

- ▶ Инсталирайте предпазен вентил в тръбопровода за топла вода.
- ▶ Инсталирайте продухвателен тръбопровод.
- ▶ Изведете продухвателния тръбопровод до подходящо място за оттичане.

### 1.4.5 Материални щети поради прекалено твърда вода

Прекалено твърдата вода може да наруши функционалността на съоръжението и да доведе до щети за кратко време.

- ▶ Осведомете се за твърдостта на водата от местното водоснабдително дружество.
- ▶ Когато решавате дали използваната вода трябва да се омекотява, следвайте указанията на VDI 2035..
- ▶ Прочетете ръководствата за инсталация и поддръжка на уредите, от които се

състои съоръжението, за да се информирате относно необходимите характеристики на използваната вода.

### 1.4.6 Риск от повреди поради замръзване

- ▶ Не инсталирайте изделието в помещения, застрашени от замръзване.

### 1.4.7 Риск от повреди поради неподходящ инструмент

- ▶ Използвайте професионален инструмент.

## 1.5 Предписания (директиви, закони, стандарти)

- ▶ Вземете под внимание националните предписания, стандарти, директиви, разпоредби и закони.



## 2 Указания към документацията

### 2.1 Да се вземат под внимание и да се съхраняват действащите разпоредби

- ▶ Съблюдавайте всички ръководства за експлоатация, които са приложени към компонентите на инсталацията.
- ▶ Съхранете като оператор това ръководство, както и всички също валидни документи, с цел последващо използване.

### 2.2 Целева група

Това ръководство за инсталация и експлоатация е предназначено за оператора и сервизния специалист.

 Този символ обозначава глави и съществуващи подглави, които са предназначени само за сервизния специалист.

### 2.3 Валидност на ръководството

Настоящото ръководство важи изключително за:

Типово означение	Номер на изделието
VIH RW 200/2 B	8000023062

## 3 Описание на изделието



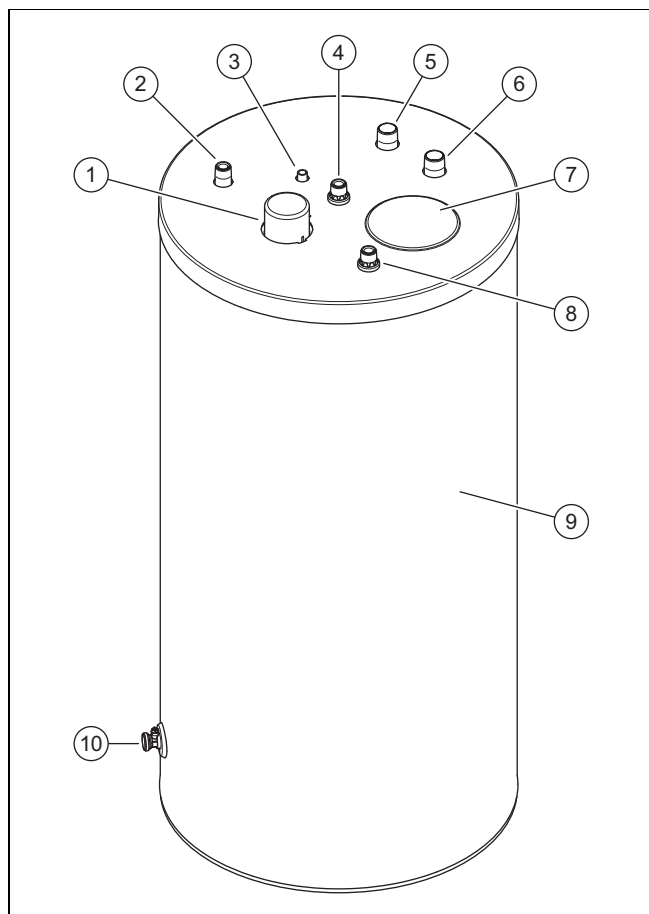



### 3.1 Конструкция на изделието



- 1 Връзка за защитен анод      2 Връзка за циркуляционен тръбопровод (опционално)

- 3 Потопяема гилза на температурен сензор      7 Стикер символи  
 4 Връзка за топла вода      8 Съединение за студена вода  
 5 Подаване към водосъдържателя      9 Топлоизолация  
 6 Връщане от водосъдържателя      10 Кран за изпразване

### 3.2 Стикер символи

	Връзка за циркуляционен тръбопровод
	Потопяема гилза на температурен сензор
	Връзка за топла вода
	Подаване към водосъдържателя
	Връщане от водосъдържателя
	Връзка за студена вода



Изделието е резервоар за топла вода. Резервоарът за топла вода е снабден с топлоизолация от външната страна. Контейнерът на резервоара за топла вода е от емайлирана стомана. Във вътрешността на контейнера се намират тръбните серпентини, които пренасят топлина. Контейнерът има защитен анод като допълнителна корозионна защита.

### Опционална принадлежност

По избор се предлага

- циркуляционна помпа за повишаване на комфорта на топлата вода, особено при отдалечени кранове.
- Анод за паразитен ток вместо защитен магнезиев анод за работа с по-ниска поддръжка.
- Верижен анод вместо пръчков анод при по-малка височина на тавана.

### 3.3 Данни на типовата табелка

Информация на типовата табелка	Значение
Сериен №.	Сериен номер
VIH RW ...	Типово означение
VIH	Vaillant, индиректно нагриван енергиен акумулатор с високо налягане
RW	кръгъл, за термopомпа
200	Тип съхранение
/2	Поколение на уреда
B	Топлоизолация: Basic
EN 12897:2016	Приложен стандарт
	Водосъдържател
	Нагревателна спирала
V[l]	Номинален обем
P <sub>s</sub> [bar]	максимално работно налягане
T <sub>макс.</sub> [°C]	максимална работна температура
A [m <sup>2</sup> ]	Топлообменна повърхност

Информация на типовата табелка	Значение
Pt [bar]	Изпитателно налягане
P1	Постоянна мощност
V	Номинален циркуляционен обмен поток
Heat loss	Загуба в режим на готовност
	Прочетете ръководството!
 xxxxxxxxxxxxxxxxxxxxxxxxxxxxxxxx	Бар код със сериен номер, Цифри 7. до 16. образуват номера на изделието

### 3.4 ЕС-означение



С СЕ-обозначението се документира, че съгласно декларацията за съответствие изделията изпълняват основните изисквания на съответните директиви.

Декларацията за съответствие може да се прегледа при производителя.

## 4 Монтаж

### 4.1 Проверка на обема на доставката

- ▶ Проверете обема на доставката за пълнота и невредимост.

Брой	Наименование
1	Резервоар за топла вода
1	Капачка за циркуляционна връзка
1	Плик с документи

### 4.2 Проверете изисквания към мястото за монтаж



#### Внимание!

#### Материални щети поради изтичаща вода

В случай на повреда от водосъдържателя може да изтече вода.

- ▶ Изберете мястото за инсталация така, че големи количества вода да могат да се оттичат безопасно в случай на повреда (напр. подов сифон).



#### Внимание!

#### Материални щети поради високо натоварване

Пълният резервоар с топла вода може да увреди пода поради теглото си.

- ▶ При избора на място за монтаж съблюдавайте теглото да пълния резервоар с топла вода и товарносимостта на пода.

- ▶ При нужда осигурете подходящ фундамент.

1. Инсталирайте водосъдържателя възможно най-близо до топлогенератора.
2. Уверете се, че основата е равна и стабилна.
3. Изберете мястото за монтаж така, че тръбопроводите да могат да бъдат прокарани правилно.
4. Обърнете внимание на размерите на уреда и връзките.

### 4.3 Размери

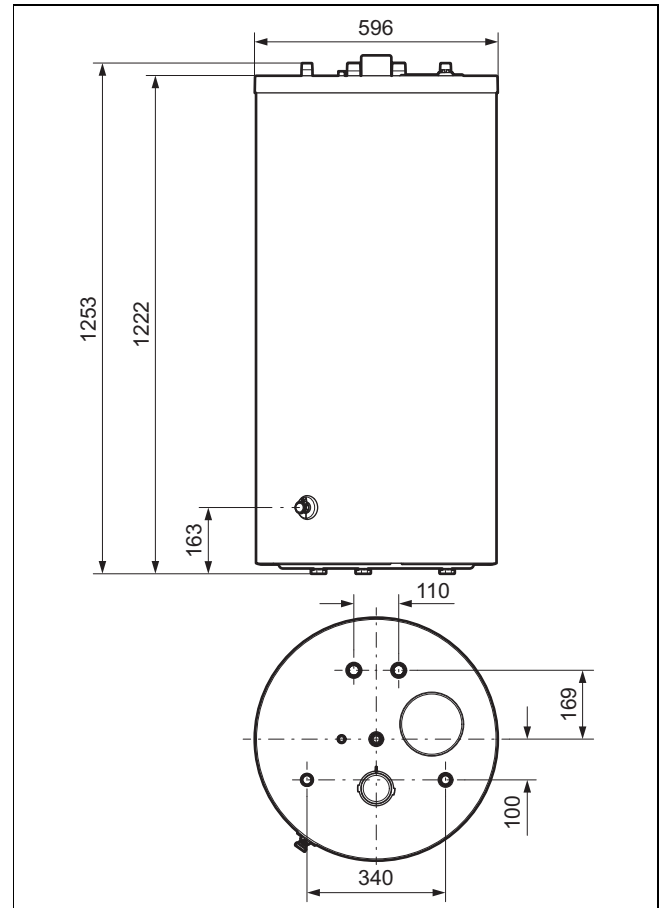

#### 4.4 Спазване на минимални отстояния

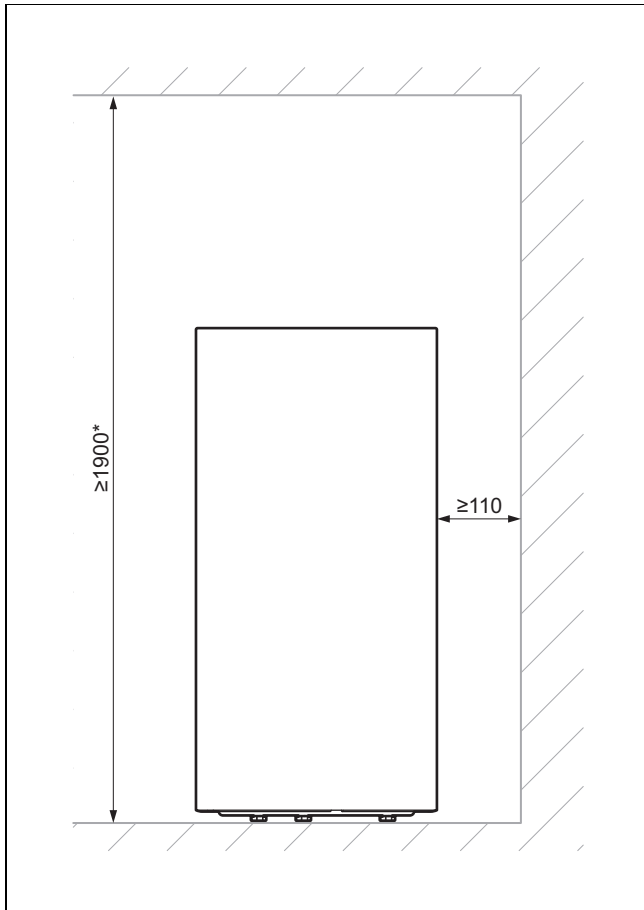

1. Спазвайте достатъчно отстояние до стените и тавана при монтажа.
  - \* Прилага се мярка за височина при използване на аноден прът.
2. При употреба на верижен анод: Скъсете верижния анод така, че звената му да не докосват дъното на водосъдържателя.

#### 4.5 Разопаковане и инсталиране на резервоар за топла вода



##### Внимание!

##### Опасност от повреда на резбите

Незащитените резби могат да се повредят по време на транспортиране.

- ▶ Отстранете защитните капачки на резбите едва на мястото за инсталация.



##### Внимание!

##### Опасност от повреда на водосъдържателя

Ако водосъдържателят се наклони твърде много по време на транспортиране и монтаж, той може да се повреди.

- ▶ Накланяйте водосъдържателя най-много на 15°.

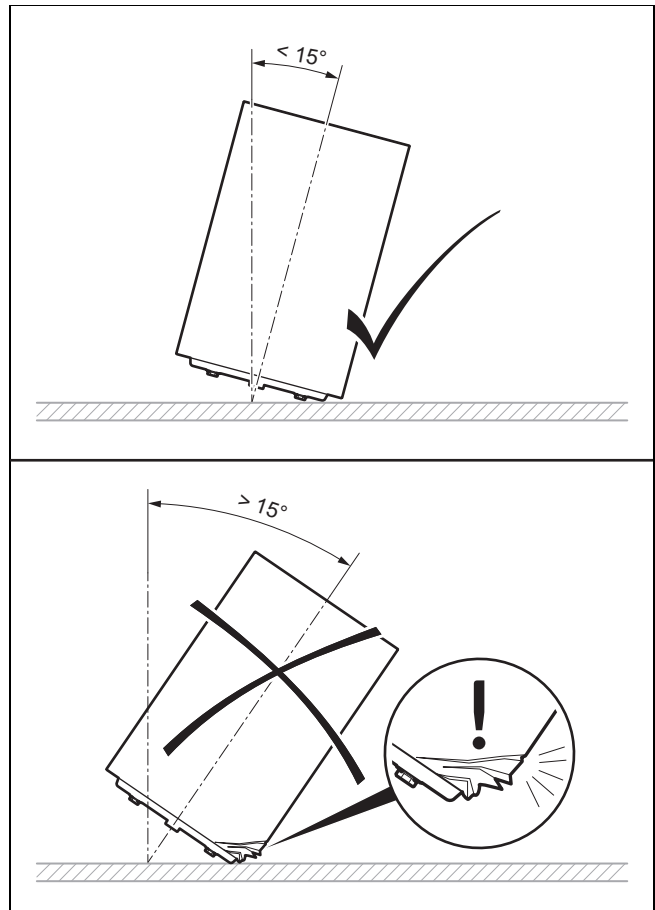

1. Отстранете опаковката на водосъдържателя.
2. За да монтирате резервоара за топла вода на желаната място, използвайте жлебовете на дръжката на дъното на облицовката.
3. Поставете резервоара на мястото за монтаж. Спазвайте присъединителните размери. (→ страница 8)
4. Подравнете резервоара за топла вода с помощта на трите гумени крачета така, че да е във вертикално положение и да не се накланя.

## 5 Инсталация

### 5.1 Монтиране на свързващи тръбопроводи



##### Предупреждение!

##### Опасност от увреждания на здравето поради замърсяване на питейната вода!

Остатъци от уплътнения, мръсотия и други остатъци в тръбопроводите могат да влошат качеството на питейната вода.

- ▶ Промийте основно всички тръбопроводи за студена и топла вода, преди да инсталирате изделието.

1. Свържете подаването към водосъдържателя и връщането от водосъдържателя.
2. Монтирайте предпазен клапан в тръбопровода за студена вода.

- Максимално работно налягане: 1 MPa (10 bar)
3. При необходимост монтирайте разширителен съд.
  4. Инсталирайте продухвателен тръбопровод с размера на изходния отвор на предпазния вентил така, че при продухването да не бъдат застрашени хора от пара или гореща вода.
  5. Закрепете продухвателния тръбопровод свободно над сифон, който е свързан към отточен канал.
    - Разстояние на продухвателния тръбопровод до сифона:  $\geq 20$  mm
  6. Свържете тръбопроводите за студена и за топла вода (открит или скрит).
  7. Инсталирайте циркуляционен тръбопровод или приложената уплътнителна капачка.
  8. Уверете се, че източникът на топлина има предпазен ограничител на температурата.
    - Заклучване при максимална температура на генератора на топлина:  $\geq 90$  °C

## 5.2 Монтиране на сензор за температура на водосъдържателя

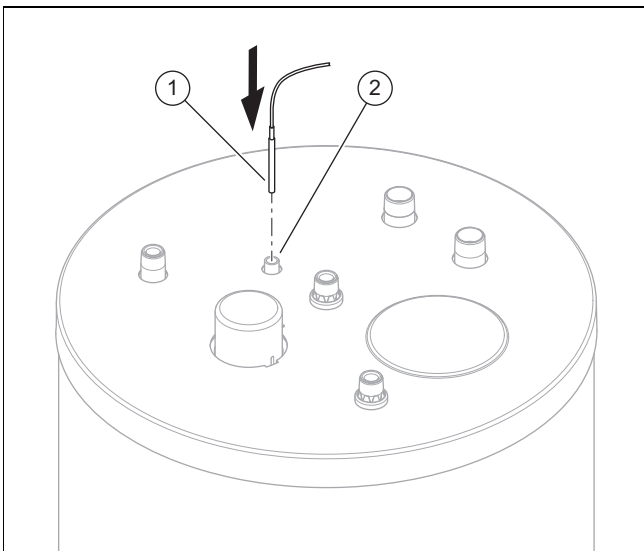

1. Монтирайте сензора за температура на водосъдържателя (1), като го поставите докрай в потопяемата гилза (2).
2. Свържете сензора за температура на водосъдържателя с термопомпата или с външен регулатор.



### Указание

Можете да видите мястото за инсталация на съответната клемна лайстна и обозначението на клемата в съответното ръководство за инсталация на термопомпата.

## 6 Пускане в експлоатация

1. Напълнете отоплителния кръг.
  - Съблюдавайте ръководството за инсталация на термопомпата.
2. Напълнете водосъдържателя.
3. Обезвъздушете системата от страна на питейната вода.
4. Проверете херметичността на тръбните свързвания.
5. Настройте температурата и времевия интервал на регулатора.

## 7 Предаване на изделието на оператора



### Опасност!

### Животоопасно поради легионели!

Легионелите се развиват при температури под 60 °C.

- Погрижете се за това, потребителят да е информиран за всички мерки за защита от легионели, за да изпълни валидните предписания за профилактика за легионели.

1. Информирайте оператора за обслужването на системата. Отговорете на всички негови въпроси. Обърнете особено внимание на указанията за безопасност, които трябва да спазва потребителят.
2. Обяснете на потребителя положението и функцията на предпазните устройства.
3. Информирайте потребителя за необходимостта от поддържане на системата съобразно зададените интервали.
4. Предайте на потребителя всички определени за него ръководства и документите на уреда за съхранение.
5. Информирайте оператора за опциите за ограничаване изходната температура на топлата вода, за да се предотвратят изгаряния.

## 8 Отстраняване на смущение

### 8.1 Разпознаване и отстраняване на смущения

Смущение	възможна причина	Отстраняване
Температурата на водосъдържателя е твърде висока.	Сензорът за температура на водосъдържателя не е разположен правилно.	Позиционирайте сензора за температурата на водосъдържателя правилно.
Температурата на водосъдържателя е твърде ниска.		
Няма налягане в крана.	Не всички спирателни устройства за отворени.	Отворете всички спирателни устройства.

Смущение	възможна причина	Отстраняване
Термопомпата се включва и изключва отново в бърза последователност.	Температурата на обратния ход на циркулационния тръбопровод е твърде ниска.	Уверете се, че температурата на връщане на циркулационния тръбопровод е в подходящ диапазон.
	Времената за циркулация са настроени неблагоприятно.	Коригирайте времената за циркулация.
Температурата на топлата вода спада твърде бързо.	Възникнала е микроциркулация поради недостатъчна изолация.	Изолирайте тръбите.
	Времената за циркулация са настроени неблагоприятно.	Коригирайте времената за циркулация.
Топлата вода е кафява.	Защитният анод е свързан грешно.	Сменете резервоара за топла вода.

## 8.2 Набавяне на резервни части

Оригиналните конструктивни детайли на изделието също са сертифицирани от производителя в хода на проверката на съответствието. Ако използвате други, несертифицирани или неодобрени части по време на поддръжката или ремонта, продуктът може да престане да отговаря на приложимите стандарти и в резултат на това съответствието на продукта може да стане невалидно.

Ние препоръчваме настоятелно употребата на оригинални резервни части на производителя, тъй като така се гарантира безпроблемна и сигурна експлоатация на продукта. За да получите информация за наличните оригинални резервни части, обърнете се към адреса за контакти, който е посочен на задната страница на настоящото ръководство.

- ▶ Ако при поддръжката или ремонта се нуждаете от резервни части, тогава използвайте изключително разрешени за изделието резервни части.

## 9 Поддръжка и сервиз

### 9.1 Поддръжка на изделието

1. Почиствайте облицовката с влажна кърпа и малко сапун без разтворител.
2. Не използвайте спрейове, абразивни препарати, изплаквачи средства, почистващи средства, съдържащи разтворители или хлор.

## 9.2 Поддръжка

Предпоставка за постоянната експлоатационна готовност и безопасност, надеждност и дълъг живот на експлоатация на изделието е ежегодната поддръжка на изделието от специалист.

### 9.3 Поддръжка на защитния магнезиев анод

- ▶ След 2 години от пускането в експлоатация на резервоара за топла вода ежегодно извършвайте сервизно обслужване на защитния магнезиев анод от сервизен специалист.

Ако защитния магнезиев анод е изчерпан на 60 % или е в експлоатация от 5 години, специалистът трябва да го смени. Ако при смяна на защитния магнезиев анод се установят замърсявания в контейнера, специалистът трябва да го почисти.

## 10 Поддръжка

### 10.1 План за поддръжка

Работи по поддръжката	Интервал
Изпразване на водосъдържателя	При нужда
Почистване на вътрешния контейнер (през ревизионен отвор, ако е наличен)	При нужда
Проверка на защитния магнезиев анод	Ежегодно след 2 години
Смяна на защитния магнезиев анод	– След 60 % изчерпване – След 5 години
Проверка на предпазния вентил за грешни функции	Ежегодно

### 10.2 Изпразване на водосъдържателя

1. Изключете производството на топла вода на термопомпата.
2. Затворете тръбопровода за студена вода.
3. Закрепете маркуч към изпразващия кран на водосъдържателя..
4. Прекарайте свободния край на маркуча до подходящо място на оттичане.



#### Опасност!

#### Опасност от попарване

Горещата вода по крановете и мястото за оттичане може да доведе до изгаряния.

- ▶ Избягвайте контакт с гореща вода по крановете за топла вода и мястото за оттичане.

5. Отворете крана за изпразване.
6. Отворете най-високия кран за топла вода, за да източите и проветрите напълно водопроводите.
7. Изчакайте докато водата се е оттекла напълно.
8. Затворете крана за топла вода и за изпразване.
9. Свалете маркуча.

### 10.3 Почистване на вътрешния контейнер

1. Изпразнете водосъдържателя. (→ страница 11)
2. Почистете вътрешния контейнер чрез изплакване.
3. Изсмуквайте по-големи чужди тела през отвора на защитната анодна връзка.
4. Завийте фланеца докато уплътнението вече не е видимо.
5. Поставете защитния капак отново.

### 10.4 Проверка на защитния магнезиев анод

1. Изпразнете водосъдържателя. (→ страница 11)
2. Свалете защитната капачка и отвийте фланеца.
3. Преди да отстраните защитния анод, издухайте всички чужди тела от отвора, така че нищо да не попадне във водосъдържателя.
4. Сменете защитния магнезиев анод:
  - след износване на 60 %
  - след 5 години употреба
5. Поставете защитния магнезиев анод с новото уплътнение.
6. Завийте фланеца докато уплътнението вече не е видимо.
7. Поставете защитния капак отново.

### 10.5 Проверка на предпазния вентил за грешни функции

1. Проверете предпазния вентил за грешни функции и уплътненост.
2. Заменете предпазния вентил, ако не функционира правилно или не е уплътнен.

## 11 Извеждане от експлоатация

1. Изпразнете водосъдържателя. (→ страница 11)



#### Опасност!

#### Опасност за живота от токов удар!

По клемите за свързване към мрежата L и N има постоянно напрежение:

- ▶ Изключете изделието без напрежение като изключите всички електрозахранвания по всички полюси (електрическо разделяне с най-малко 3 мм разстояние между контактите, напр. предпазител или автомат за линейна защита).
- ▶ Осигурете го срещу повторно включване.
- ▶ Изчакайте най-малко 3 min, докато кондензаторите се разтоварят.
- ▶ Проверете за липса на напрежение.

2. Демонтирайте електрическия конектор на сензора за температурата на водосъдържателя и го отстранете от него.



#### Указание

Можете да видите мястото за инсталация на съответната клемна лайстна и обозначението на клемата в съответното ръководство за инсталация на термопомпата.

3. При нужда изведете отделните компоненти на системата извън експлоатация съгласно съответните ръководства за инсталация.

## 12 Рециклиране и изхвърляне на отпадъци, опаковка

### 12.1 Рециклиране и изхвърляне на отпадъци

#### Изхвърляне на опаковката на отпадъци

- ▶ Предайте изхвърлянето на опаковката на специалиста, който е инсталирал изделието.

#### Изхвърляне на изделието



■ Ако изделието е обозначено с този знак:

- ▶ В такъв случай не изхвърляйте изделието като битов отпадък.
- ▶ Вместо това предайте изделието в събирателен пункт за стари електроуреди и електроника.

#### Изтриване на лични данни

Неоторизирани трети страни могат да злоупотребят с личните данни.

Ако продуктът съдържа лични данни:

- ▶ Уверете се, че няма лична информация върху или в изделието (напр. данни за онлайн вписване или подобни), преди да го изхвърлите.

### 12.2 Опаковка

#### 12.2.1 Изхвърляне на опаковката на отпадъци

- ▶ Изхвърляйте опаковката правилно.
- ▶ Съблюдавайте всички валидни предписания.

## 13 Гаранция и сервизна служба

### 13.1 Гаранция

Информация за гаранцията на производителя ще откриете в Country specifics.

### 13.2 Сервизна служба

Данните за контакт на нашата сервизна служба ще откриете от задната страна или на нашия уебсайт.

## 14 Технически данни

### 14.1 Технически данни

	VIN RW 200/2 B
<b>Тегло</b>	
Собствено тегло	90,4 kg
Тегло (в готовност)	290,2 kg
<b>Хидравлична връзка</b>	
Съединение за студена вода	R 3/4 "
Връзка за топла вода	R 3/4 "
Връзка за подаващия ход	R 1 "
Връзка за обратния ход	R 1 "
Циркулационна връзка	R 3/4 "
<b>Данни за мощност на резервоар за топла вода</b>	
Номинална вместимост	185 l
Вътрешен контейнер	Стоманен, емайлиран, със защитен магнезиев анод
макс. работно налягане (топла вода)	1 MPa (10 bar)
макс. допустима температура на топлата вода	85 °C
Енергийно потребление в режим на готовност	1,38 kWh/24 h
Нагревателна мощност съгласно DIN EN 12897:2016	36 kW
<b>Данни за мощност на отоплителния кръг</b>	
Номинален обемен поток на отоплителната среда	2 m <sup>3</sup> /h
Загуба на налягане при номинален обемен поток на отоплителната среда	7,5 kPa (75 mbar)
макс. работно налягане (отопление)	1 MPa (10 mbar)
макс. температура на подаване на топла вода	85 °C
Нагревателна площ на топлообменника	1,9 m <sup>2</sup>
Топла вода на топлообменника	12,6 l

# Návod k obsluze a k instalaci

## Obsah

<b>1</b>	<b>Bezpečnost</b> .....	<b>15</b>
1.1	Výstražná upozornění související s manipulací.....	15
1.2	Použití v souladu s určením .....	15
1.3	Všeobecné bezpečnostní pokyny .....	15
1.4	 Bezpečnost/předpisy .....	16
1.5	Předpisy (směrnice, zákony, vyhlášky a normy).....	17
<b>2</b>	<b>Pokyny k dokumentaci</b> .....	<b>18</b>
2.1	Dodržování a uchovávání rovněž platných podkladů .....	18
2.2	Cílová skupina .....	18
2.3	Platnost návodu .....	18
<b>3</b>	<b>Popis výrobku</b> .....	<b>18</b>
3.1	Montáž výrobku .....	18
3.2	Symbyly na nálepce .....	18
3.3	Údaje na typovém štítku .....	18
3.4	Označení CE .....	19
<b>4</b>	 <b>Montáž</b> .....	<b>19</b>
4.1	Kontrola rozsahu dodávky .....	19
4.2	Kontrola požadavků na místo instalace .....	19
4.3	Rozměry .....	19
4.4	Dodržování minimálních vzdáleností .....	20
4.5	Vybalení a instalace zásobníku teplé vody.....	20
<b>5</b>	 <b>Instalace</b> .....	<b>20</b>
5.1	Montáž připojovacích vedení .....	20
5.2	Montáž teplotního senzoru zásobníku .....	21
<b>6</b>	 <b>Uvedení do provozu</b> .....	<b>21</b>
<b>7</b>	 <b>Předání výrobku provozovateli</b> .....	<b>21</b>
<b>8</b>	 <b>Odstranění poruchy</b> .....	<b>21</b>
8.1	Rozpoznání a odstranění závad .....	21
8.2	Nákup náhradních dílů .....	21
<b>9</b>	<b>Péče a údržba</b> .....	<b>22</b>
9.1	Péče o výrobek .....	22
9.2	Údržba .....	22
9.3	Nechte provést údržbu ochranné hořčíkové anody .....	22
<b>10</b>	 <b>Údržba</b> .....	<b>22</b>
10.1	Plán údržby .....	22
10.2	Vypuštění zásobníku .....	22
10.3	Odkalení vnitřní nádrže.....	22
10.4	Kontrola ochranné hořčíkové anody .....	22
10.5	Kontrola funkce pojistného ventilu .....	22
<b>11</b>	 <b>Odstavení z provozu</b> .....	<b>22</b>
<b>12</b>	<b>Recyklace a likvidace, balení</b> .....	<b>23</b>
12.1	Recyklace a likvidace .....	23
12.2	 <b>Balení</b> .....	<b>23</b>

<b>13</b>	<b>Záruka a servis</b> .....	<b>23</b>
13.1	Záruka.....	23
13.2	Servis.....	23
<b>14</b>	<b>Technické údaje</b> .....	<b>23</b>
14.1	Technické údaje.....	23

# 1 Bezpečnost

## 1.1 Výstražná upozornění související s manipulací

### Klasifikace výstražných upozornění souvisejících s manipulací

Výstražná upozornění související s manipulací jsou pomocí výstražných značek a signálních slov odstupňována podle závažnosti možného nebezpečí:

#### Výstražné značky a signální slova



##### Nebezpečí!

Bezprostřední ohrožení života nebo nebezpečí závažného zranění osob



##### Nebezpečí!

Nebezpečí úrazu elektrickým proudem



##### Varování!

Nebezpečí lehkých zranění osob



##### Pozor!

Riziko věcných nebo ekologických škod

## 1.2 Použití v souladu s určením

Při neodborném používání nebo použití v rozporu s určením může dojít k ohrožení zdraví a života uživatele nebo třetích osob, resp. k poškození výrobku a k jiným věcným škodám.

Zásobník teplé vody byl vyvinut pro zabezpečení pitné vody ohřáté maximálně na 85 °C v domácnostech. Výrobek je určen k instalaci do topného systému. Výrobek je určený pro kombinaci s tepelnými čerpadly, jejichž maximální přenosový výkon nesmí být překročen. Maximální přenosový výkon závisí na chladiči.

- R32: 12 kW
- R410a: 12 kW
- R290: 12 kW

Použití v souladu s určením zahrnuje:

- dodržování příložených návodů k obsluze, instalaci a údržbě výrobku a všech dalších součástí systému
- dodržování všech podmínek prohlídek a údržby uvedených v návodech.

Tento výrobek nesmí být obsluhovat děti do 8 let a osoby s omezenými fyzickými, smyslovými či psychickými schopnostmi a dále oso-

by, které nemají s obsluhou takového výrobku zkušenosti, nejsou-li pod dohledem nebo nebyly zaškoleny v bezpečné obsluze výrobku a jsou si vědomy souvisejících nebezpečí. Děti si nesmějí s výrobkem hrát. Čištění a uživatelskou údržbu nesmějí provádět děti, nejsou-li pod dohledem.

Použití výrobku ve vozidlech, jako např. mobilních domech nebo obytných vozech, se považuje za použití v rozporu s určením. Za vozidla se nepovažují takové jednotky, které jsou trvale a pevně instalovány (tzv. pevná instalace).

Použití v souladu s určením zahrnuje kromě toho instalaci podle kódu IP.

Jiné použití, než je popsáno v tomto návodu, nebo použití, které přesahuje zde popsáný účel, je považováno za použití v rozporu s určením. Každé přímé komerční nebo průmyslové použití je také v rozporu s určením.

#### Pozor!

Jakékoliv zneužití či nedovolené použití je zakázáno.

## 1.3 Všeobecné bezpečnostní pokyny

### 1.3.1 Cílová skupina

Tento návod k obsluze a k instalaci je určený pro provozovatele a instalatéry.

Práce a funkce, které smí vykonávat, resp. nastavovat výhradně instalatér, jsou označeny symbolem

### 1.3.2 Nebezpečí při nedostatečné kvalifikaci

Následující práce smějí provádět pouze instalatéři, kteří mají dostatečnou kvalifikaci:

- Montáž
- Demontáž
- Instalace
- Uvedení do provozu
- Inspekce a údržba
- Oprava
- Odstavení z provozu
- ▶ Postupujte podle aktuálního stavu techniky.

### 1.3.3 Nebezpečí v důsledku chybné obsluhy

V důsledku špatné obsluhy můžete ohrozit sebe i další osoby a způsobit věcné škody.



- ▶ Tento návod a všechny platné podklady pečlivě pročtěte, zejm. kapitolu „Bezpečnost“ a výstražné pokyny.
- ▶ Provádějte pouze ty činnosti, které jsou uvedeny v příslušném návodu k obsluze.

#### 1.3.4 Riziko věcných škod v důsledku mrazu

- ▶ Zajistěte, aby byl topný systém za mrazu v každém případě v provozu a všechny prostory byly dostatečně temperovány.
- ▶ Nemůžete-li zajistit provoz, nechte topný systém vypustit instalátérem.

#### 1.3.5 Věcné škody v důsledku netěsností

- ▶ Dbejte na to, aby na připojovacích trubkách nevznikalo mechanické napětí.
- ▶ Nezavěšujte na potrubí žádnou zátěž (např. oděv).

#### 1.3.6 Nebezpečí popálení a opaření horkými součástmi

Součástí výrobku jsou při provozu horké.

- ▶ Výrobku a jeho součástí se dotýkejte až po vychladnutí.

#### 1.3.7 Nebezpečí ohrožení života v důsledku změn na výrobku nebo v prostředí instalace výrobku

- ▶ V žádném případě neodstraňujte, nepřemost'ujte nebo neblokujte bezpečnostní zařízení.
- ▶ S bezpečnostními zařízeními nemanipulujte.
- ▶ Neničte ani neodstraňujte plomby konstrukčních součástí.
- ▶ Neprovádějte žádné změny:
  - na výrobku
  - na přívodech vody a elektřiny
  - na celém systému odvodu spalin
  - na pojistném ventilu
  - na odtokových potrubích
  - na stavebních komponentách, které by mohly mít negativní vliv na bezpečnost výrobku

#### 1.3.8 Skříňové provedení krytu

Kryt výrobku ve skříňovém provedení podléhá příslušným předpisům o odpovídajícím provedení.

- ▶ Chcete-li mít skříňový kryt výrobku, obraťte se na odborný servis. Výrobek v žádném případě nezakrývejte sami.

#### 1.3.9 Nebezpečí poranění a riziko věcné škody při neodborné nebo zanedbané údržbě a opravě

- ▶ Nikdy se nepokoušejte sami provádět opravu ani údržbu výrobku.
- ▶ Závady a škody nechejte neprodleně odstranit servisním technikem.
- ▶ Dodržujte stanovené intervaly údržby.

### 1.4 Bezpečnost/předpisy

#### 1.4.1 Nebezpečí zranění v důsledku vysoké hmotnosti výrobku

Výrobek váží více než 50 kg.

- ▶ Výrobek přepravujte minimálně ve dvou osobách.
- ▶ Používejte vhodná transportní a zvedací zařízení podle vašeho posouzení rizika.
- ▶ Používejte vhodné osobní ochranné pomůcky: rukavice, bezpečnostní obuv, ochranné brýle, ochrannou helmu.

#### 1.4.2 Nebezpečí popálení a opaření horkými součástmi

- ▶ Na součástech pracujte, až vychladnou.

#### 1.4.3 Nebezpečí opaření

Výstupní teplota u odběrných míst může činit až 85 °C.

- ▶ Namontujte termostatický mísič pro omezení výstupní teploty u odběrných míst.

#### 1.4.4 Nebezpečí poranění

Při každém ohřevu teplé vody v zásobníku se zvětší objem vody.

- ▶ Nainstalujte do potrubí s teplou vodou bezpečnostní ventil.
- ▶ Instalujte odfukovací potrubí.
- ▶ Ved'te odfukovací potrubí na hodné místo odtoku.

#### 1.4.5 Věcné škody v důsledku příliš tvrdé vody

Příliš tvrdá voda může ovlivnit funkčnost systému a v krátké době způsobit škody.



- 
- ▶ Informujte se u místního vodohospodářského podniku na tvrdost vody.
  - ▶ Při rozhodnutí, zda je třeba používanou vodu změkčovat, se řiďte směrnicí VDI 2035.
  - ▶ V návodech k instalaci a údržbě zařízení, která jsou součástí systému, si přečtěte, jakou jakost musí mít používaná voda.

#### **1.4.6 Riziko věcných škod v důsledku mrazu**

- ▶ Neinstalujte výrobek v prostorech ohrožených mrazem.

#### **1.4.7 Riziko věcných škod v důsledku použití nevhodného nářadí**

- ▶ Používejte speciální nářadí.

#### **1.5 Předpisy (směrnice, zákony, vyhlášky a normy)**

- ▶ Dodržujte vnitrostátní předpisy, normy, směrnice, nařízení a zákony.



## 2 Pokyny k dokumentaci

### 2.1 Dodržování a uchování rovněž platných podkladů

- ▶ Dodržujte veškeré vám určené návody, které jsou přiloženy ke konstrukčním skupinám systému.
- ▶ Tento návod a veškeré rovněž platné podklady uchovejte jakožto provozovatel pro další použití.

### 2.2 Cílová skupina

Tento návod k obsluze a k instalaci je určený pro provozovatele a instalatéry.

 Tento symbol označuje kapitolu a příslušné podkapitoly, které jsou určeny výhradně pro instalatéry.

### 2.3 Platnost návodu

Tento návod k obsluze platí výhradně pro:

Typové označení	Číslo výrobku
VIH RW 200/2 B	8000023062

## 3 Popis výrobku



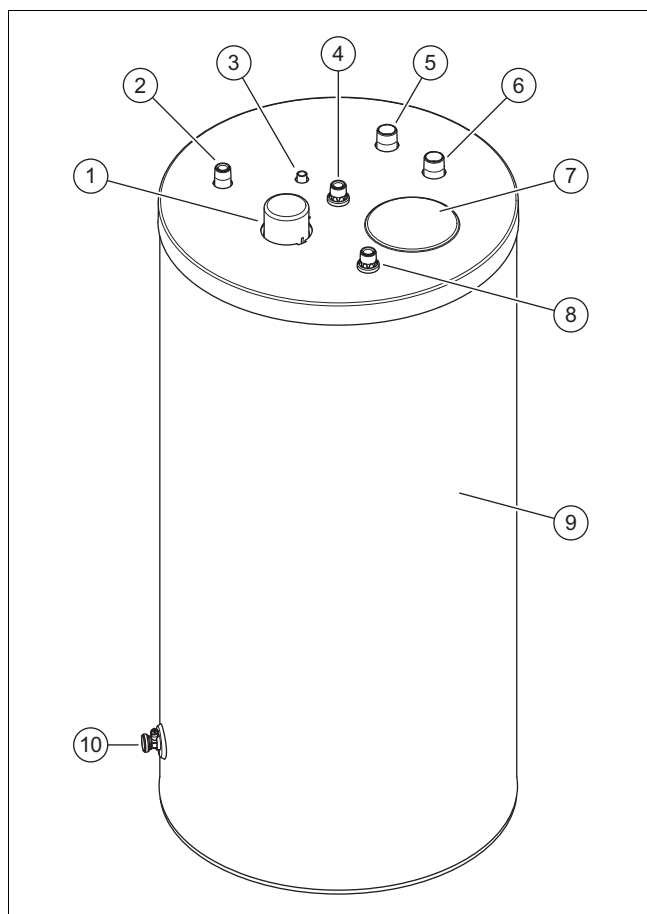



### 3.1 Montáž výrobku



- |   |  |   |                     |
|---|--|---|---------------------|
| 1 | Přípojka ochranné hořčikové anody        | 4 | Přípojka teplé vody |
| 2 | Přípojka cirkulačního vedení (volitelně) | 5 | Přívod zásobníku    |
| 3 | Ponorná jímka teplotního senzoru         | 6 | Vývod zásobníku     |
|   |  | 7 | Symbole na nálepce  |

- |   |                       |    |                   |
|---|-----------------------|----|-------------------|
| 8 | Přípojka studené vody | 10 | Vypouštěcí kohout |
| 9 | Tepelná izolace       |    |                   |

### 3.2 Symboly na nálepce

	Přípojka cirkulačního potrubí
	Ponorná jímka teplotního senzoru
	Přípojka teplé vody
	Přívod zásobníku
	Vývod zásobníku
	Přípojka studené vody



Výrobek je zásobník teplé vody. Zásobník teplé vody je z vnější strany opatřen tepelnou izolací. Nádrž zásobníku teplé vody je vyrobena ze smaltované oceli. Uvnitř nádrže jsou spirály, které přenášejí teplo. Jako přídatnou ochranu proti korozi má nádrž ochrannou anodu.

### Volitelné příslušenství

Volitelně lze používat

- cirkulační čerpadlo pro zvýšení komfortu teplé vody, především u hodně vzdálených odběrných míst,
- anodu s cizím proudem místo ochranné hořčikové anody pro provoz vyžadující menší údržbu.
- Řetězková anoda místo tyčové anody, při malé výšce stropu.

### 3.3 Údaje na typovém štítku

Údaj na typovém štítku	Význam
Serial-No.	Sériové číslo
VIH RW ...	Typové označení
VIH	Vaillant, nepřímo ohřívání vysokotlaký zásobník
RW	Kruhový, pro tepelné čerpadlo
200	Typ zásobníku
/2	Generace zařízení
B	Tepelná izolace: základní
EN 12897:2016	Aplikovaná norma
	Zásobník
	Topná spirála
V[l]	Jmenovitý objem
P <sub>s</sub> [bar]	Maximální provozní tlak
T <sub>max</sub> [°C]	Maximální provozní teplota
A [m <sup>2</sup> ]	Teplosměnná plocha
Pt [bar]	Zkušební tlak
P1	Trvalý výkon
V	Jmenovitý objemový proud cirkulace
Heat loss	Tepelné ztráty kotle, když neohřívá
	Přečtěte si návod!

Údaj na typovém štítku	Význam
	Čárový kód se sériovým číslem, 7. až 16. číslice tvoří číslo výrobku

### 3.4 Označení CE



Označením CE se dokládá, že výrobky podle prohlášení o shodě splňují základní požadavky příslušných směrnic.

Prohlášení o shodě je k nahlédnutí u výrobce.

## 4 Montáž

### 4.1 Kontrola rozsahu dodávky

- Zkontrolujte úplnost a neporušenost dodávky.

Počet	Název
1	Zásobník teplé vody
1	Čepička pro cirkulační přípojku
1	Sáček s dokumenty

### 4.2 Kontrola požadavků na místo instalace



#### Pozor!

#### Věcné škody v důsledku úniku vody

V případě poškození může ze zásobníku unikat voda.

- Místo instalace zvolte tak, aby v případě poškození mohlo bezpečně odtékat větší množství vody (např. odtok v podlaze).



#### Pozor!

#### Věcné škody v důsledku vysokého zatížení

Naplněný zásobník teplé vody může svou hmotností poškodit podlahu.

- Při volbě místa instalace vezměte v úvahu hmotnost naplněného zásobníku teplé vody a nosnost podlahy.
- Zajistěte příp. vhodný podstavec.

1. Nainstalujte zásobník co možná nejbliž u zdroje tepla.
2. Dbejte na to, aby byl podklad rovný a stabilní.
3. Zvolte místo montáže tak, aby bylo možné provést účelné položení vedení.
4. Zohledněte rozměry zařízení a přípojek.

### 4.3 Rozměry

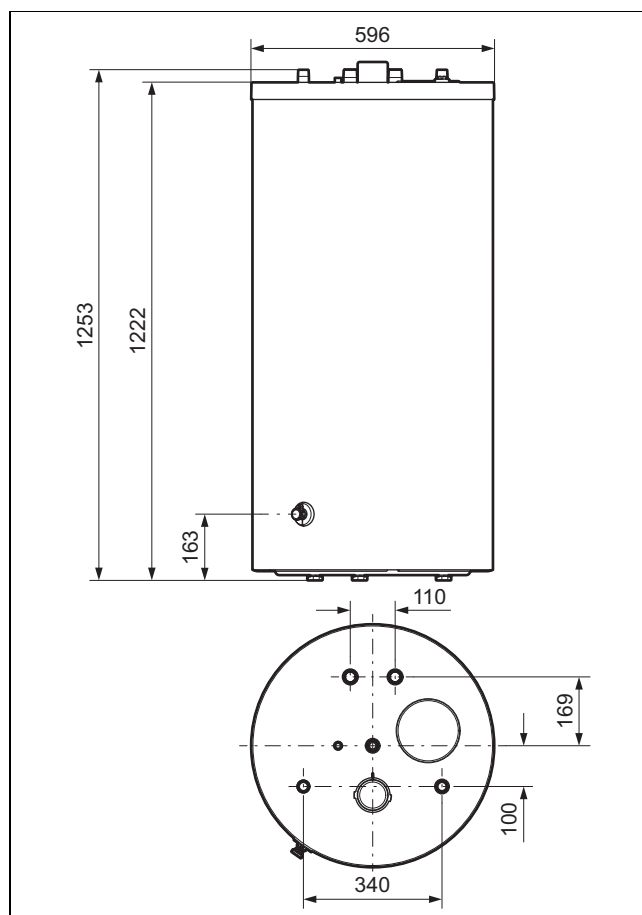

#### 4.4 Dodržování minimálních vzdáleností

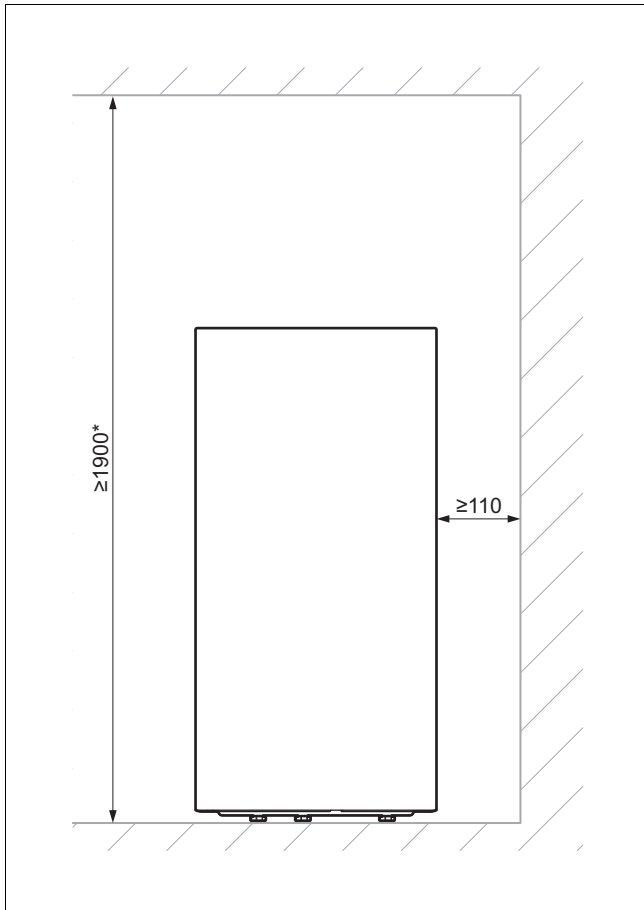

1. Při instalaci dbejte na dostatečnou vzdálenost od stěn a stropu.
  - \* Rozměr výšky platí při použití tyčové anody.
2. Při použití řetízkové anody: Řetízkovou anodu v případě potřeby zkratíte, aby se články řetízku nedotýkaly dna zásobníku.

#### 4.5 Vybalení a instalace zásobníku teplé vody



##### Pozor!

##### Nebezpečí poškození závitů

Nechráněné závity mohou být při přepravě poškozeny.

- Ochranné krytky závitů odstraňte teprve na místě instalace.



##### Pozor!

##### Nebezpečí poškození zásobníku

Je-li zásobník při přepravě a montáži příliš nakloněn, může se poškodit.

- Zásobník naklánějte maximálně na 15°.

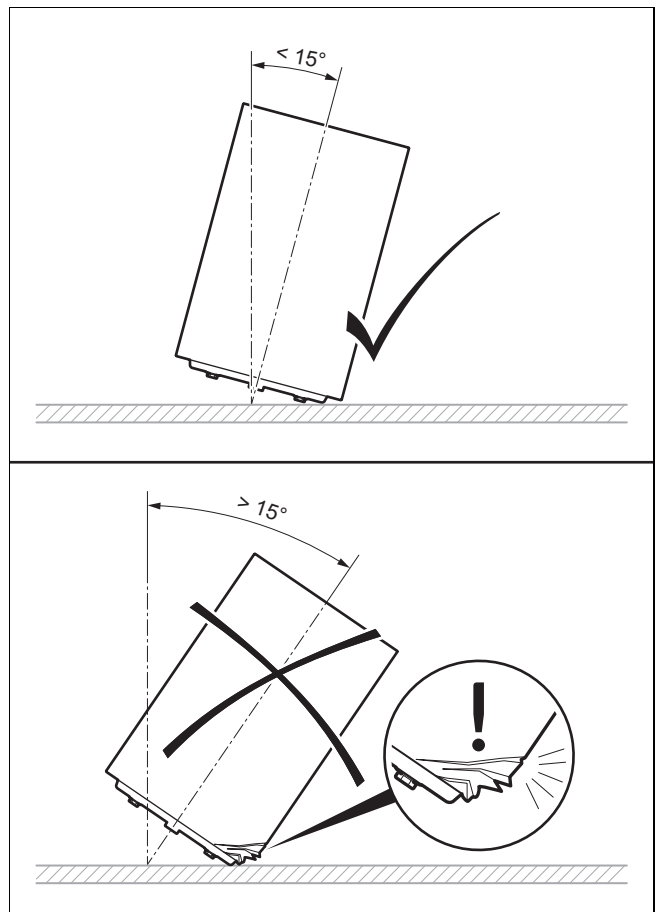

1. Odstraňte obal zásobníku.
2. Při instalaci zásobníku teplé vody na místě montáže použijte otvory na uchopení kotle na dně opláštění.
3. Postavte zásobník teplé vody na místo instalace. Dodržujte připojovací rozměry. (→ Strana 19)
4. Zásobník teplé vody vyrovnejte pomocí tří nastavitelných nohou tak, aby stál svisle a nenakláněl se.

## 5 Instalace

### 5.1 Montáž připojovacích vedení



##### Varování!

##### Nebezpečí zdravotních komplikací z důvodu znečištění pitné vody!

Zbytky těsnění, nečistoty nebo jiné pozůstatky v potrubí mohou zhoršovat kvalitu pitné vody.

- Před instalací výrobku potrubí na studenou a teplou vodu důkladně propláchněte.

1. Připojte výstup a vstup zásobníku.
2. Do potrubí studené vody namontujte pojistný ventil.
  - Maximální provozní tlak: 1 MPa (10 bar)
3. V případě potřeby nainstalujte expanzní nádobu.
4. Instalujte odfukovací potrubí ve velikosti výstupního otvoru pojistného ventilu tak, aby při vypouštění nebyly osoby ohroženy párou nebo horkou vodou.
5. Upevněte odfukovací potrubí volně nad sifonem, který je připojen k odtoku.

- Vzdálenost odfukovacího potrubí k sifonu:  $\geq 20$  mm
- 6. Připojte potrubí studené a teplé vody (na omítce nebo pod omítkou).
- 7. Instalujte cirkulační potrubí, resp. přiloženou uzávěru.
- 8. Zajistěte, aby zdroj tepla měl havarijní termostat.
  - Zablokování při maximální teplotě zdroje tepla:  $\geq 90$  °C

## 5.2 Montáž teplotního senzoru zásobníku

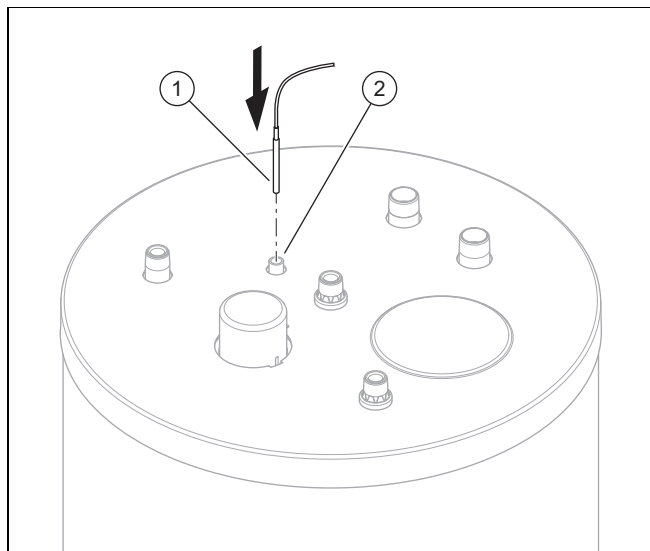

1. Namontujte teplotní čidlo zásobníku (1) tak, že je zavědete až na doraz do ponorné jímky (2).
2. Propojte teplotní čidlo zásobníku s tepelným čerpadlem nebo externím regulátorem.



### Pokyn

Místo montáže příslušné svorkovnice a označení svorky je uvedeno v příslušném návodu k instalaci tepelného čerpadla.

## 6 Uvedení do provozu

1. Naplňte topný okruh.
  - Dodržujte návod k instalaci tepelného čerpadla.
2. Naplňte zásobník.
3. Odvzdušněte systém na straně pitné vody.
4. Zkontrolujte těsnost všech potrubních spojení.
5. Nastavte teplotu a časové okénko na regulátoru.

## 7 Předání výrobku provozovateli



### Nebezpečí! Ohrožení života bakteriemi Legionella!

Bakterie Legionella se vyvíjejí při teplotách nižších než 60 °C.

- ▶ Zajistěte, aby provozovatel znal všechna opatření pro termickou dezinfekci (ochrana před bakteriemi Legionella) a splnil tak platné předpisy prevence šíření bakterií Legionella.

1. Seznamte provozovatele s ovládáním systému. Zodpovězte všechny jeho dotazy. Informujte provozovatele zejména o bezpečnostních pokynech, které musí dodržovat.
2. Vysvětlete provozovateli polohu a funkci bezpečnostních zařízení.
3. Informujte provozovatele o nutnosti provádět údržbu systému v určených intervalech.
4. Všechny příslušné návody a dokumentaci k zařízení předejte provozovateli k uložení.
5. Informujte provozovatele o možnostech omezení výstupní teploty teplé vody, aby nedošlo k opaření.

## 8 Odstranění poruchy

### 8.1 Rozpoznání a odstranění závad

Porucha	Možná příčina	Odstranění
Teplota zásobníku je příliš vysoká.	Teplotní senzor zásobníku nedsedá správně.	Nastavte teplotní čidlo zásobníku do správné polohy.
Teplota zásobníku je příliš nízká.		
V místě odběru není žádný tlak vody.	Nejsou otevřena všechna uzavírací zařízení.	Otevřete všechna uzavírací zařízení.
Tepelné čerpadlo se v krátkých intervalech zapíná a opět vypíná.	Výstupní teplota cirkulačního potrubí je příliš nízká.	Zajistěte, aby výstupní teplota cirkulačního potrubí byla v přiměřeném rozsahu.
	Časy cirkulace jsou nastavené nevhodně.	Přizpůsobte časy cirkulace.
Teplota teplé vody klesá příliš rychle.	Kvůli malé izolaci vznikla mikrocirkulace.	Trubky opatřete izolací.
	Časy cirkulace jsou nastavené nevhodně.	Přizpůsobte časy cirkulace.
Teplá voda je hnědá.	Je nesprávně připojena ochranná hořčíková anoda.	Vyměňte zásobník teplé vody.

### 8.2 Nákup náhradních dílů

Originální díly výrobku byly certifikovány výrobcem v souladu s ověřením shody. Používáte-li při údržbě nebo opravě jiné, necertifikované, resp. neschválené díly, může dojít k tomu, že výrobek již neodpovídá platným normám, a tím dojde k zániku souladu výrobku.

Důrazně doporučujeme, abyste používali originální náhradní díly výrobce, protože je tím zaručen bezporuchový a bezpečný provoz výrobku. Informace o dostupných originálních náhradních dílech získáte na kontaktní adrese, která je uvedena na zadní straně příslušného návodu.

- ▶ Potřebujete-li při údržbě nebo opravě náhradní díly, používejte výhradně ty, které jsou pro výrobek schváleny.

## 9 Péče a údržba

### 9.1 Péče o výrobek

1. Plášť čistíte vlhkým hadříkem namočeným ve slabém roztoku mýdla bez obsahu rozpouštědel.
2. Nepoužívejte spreje, abraziva, mycí prostředky, čisticí prostředky s obsahem rozpouštědel nebo chlóru.

### 9.2 Údržba

Předpokladem pro dlouhodobou provozuschopnost, bezpečnost provozu, spolehlivost i dlouhou životnost výrobku je každoroční údržba výrobku instalatérem.

### 9.3 Nechte provést údržbu ochranné hořčikové anody

- Po 2 letech od uvedení zásobníku teplé vody do provozu zajistěte každoročně údržbu ochranné hořčikové anody servisním technikem.

Je-li ochranná hořčiková anoda spotřebována na 60 % nebo je v provozu 5 let, musí ji instalatér vyměnit. Zjistí-li při výměně ochranné hořčikové anody znečištění v nádrži, musí servisní technik nádrž vymýt.

## 10 Údržba

### 10.1 Plán údržby

Údržbové práce	Interval
Vypuštění zásobníku	Podle potřeby
Čištění vnitřní nádrže (pokud je k dispozici, přes čisticí otvor)	Podle potřeby
Kontrola ochranné hořčikové anody	Ročně po 2 letech
Výměna ochranné hořčikové anody	– Po spotřebování na 60 % – Po 5 letech
Kontrola funkce pojistného ventilu	Ročně

### 10.2 Vypuštění zásobníku

1. Vypněte ohřev teplé vody teplého čerpadla.
2. Uzavřete přívod studené vody.
3. Připojte hadici k vypouštěcímu kohoutu zásobníku.
4. Volný konec hadice umístěte do vhodného odtoku.



#### **Nebezpečí!** **Nebezpečí opaření**

Horká voda v místech odběru teplé vody a v místě odtoku může způsobit opaření.

- Vyhněte se kontaktu s horkou vodou v místech odběru teplé vody a v místě odtoku.

5. Otevřete vypouštěcí kohout.
6. Pro úplné vypuštění a odvodu vodních potrubí otevřete nejvýše umístěné místo odběru teplé vody.
7. Počkejte, dokud neodteče veškerá voda.
8. Uzavřete místo odběru teplé vody a vypouštěcí kohout.
9. Odstraňte hadici.

### 10.3 Odkalení vnitřní nádrže

1. Vypusťte zásobník. (→ Strana 22)
2. Vyčistěte vnitřní nádrž propláchnutím.
3. Odsajte větší cizorodé částice otvorem přípojky ochranné hořčikové anody.
4. Přišroubujte přírubu tak, aby nebylo vidět těsnění.
5. Znovu nasadte ochranný kryt.

### 10.4 Kontrola ochranné hořčikové anody

1. Vypusťte zásobník. (→ Strana 22)
2. Odstraňte ochranný kryt a vyšroubujte přírubu.
3. Před vyjmutím ochranné hořčikové anody vyfoukejte z otvoru cizorodé částice, aby nespadly do zásobníku.
4. Vyměňte ochrannou hořčikovou anodu:
  - od opotřebení na 60 %
  - po 5 letech používání
5. Nasadte ochrannou hořčikovou anodu s novým těsněním.
6. Přišroubujte přírubu tak, aby nebylo vidět těsnění.
7. Znovu nasadte ochranný kryt.

### 10.5 Kontrola funkce pojistného ventilu

1. Zkontrolujte funkci a těsnost pojistného ventilu.
2. Vyměňte pojistný ventil, pokud zjistíte nesprávnou funkci nebo netěsnost.

## 11 Odstavení z provozu

1. Vypusťte zásobník. (→ Strana 22)



#### **Nebezpečí!** **Nebezpečí úrazu elektrickým proudem!**

Sít'ové připojovací svorky L a N jsou trvale pod proudem:

- Vypněte výrobek odpojením všech pólů zdrojů proudu (elektrické odpojovací zařízení se vzdáleností kontaktů nejméně 3 mm, např. pojistka nebo výkonový spínač).
  - Zajistěte výrobek před opětovným zapnutím.
  - Vyčkejte nejméně 3 minuty, až se vybijí kondenzátory.
  - Zkontrolujte nepřítomnost napětí.
2. Demontujte elektrickou přípojku teplotního čidla zásobníku a odstraňte ho ze zásobníku.



#### **Pokyn**

Místo montáže příslušné svorkovnice a označení svorky je uvedeno v příslušném návodu k instalaci tepelného čerpadla.

3. V případě potřeby odstavejte jednotlivé součásti systému z provozu podle příslušných návodů k instalaci.

## 12 Recyklace a likvidace, balení

### 12.1 Recyklace a likvidace

#### Likvidace obalu

- ▶ Likvidaci obalu přenechejte autorizovanému instalatéroví, který výrobek instaloval.

#### Likvidace výrobku



■ Je-li výrobek označen touto značkou:

- ▶ V tomto případě nelikvidujte výrobek v domovním odpadu.
- ▶ Místo toho odevzdejte výrobek do sběrného místa pro stará elektrická nebo elektronická zařízení.

#### Mazání osobních údajů

Osobní údaje mohou zneužít nepovolané třetí strany.

Obsahuje-li výrobek osobní údaje:

- ▶ Zajistěte, aby se před likvidací ve výrobku nenacházely osobní údaje (např. on-line přihlašovací údaje).

### 12.2 Balení

#### 12.2.1 Likvidace obalu

- ▶ Obal odborně zlikvidujte.
- ▶ Dodržujte všechny příslušné předpisy.

## 13 Záruka a servis

### 13.1 Záruka

Informace o záruce výrobce najdete v příloze Country specifics.

### 13.2 Servis

Kontaktní údaje našeho servisu jsou uvedeny na zadní straně nebo na našich webových stránkách.

## 14 Technické údaje









### 14.1 Technické údaje

	VIH RW 200/2 B
<b>Hmotnost</b>	
Vlastní hmotnost	90,4 kg
Hmotnost (provozní pohotovost)	290,2 kg
<b>Hydraulická přípojka</b>	
Přípojka studené vody	R 3/4"
Přípojka teplé vody	R 3/4"
Přípojka výstupního potrubí	R 1"
Přípojka vstupního potrubí	R 1"
Cirkulační přípojka	R 3/4"
<b>Výkonové údaje zásobníku teplé vody</b>	
Jmenovitý objem	185 l
Vnitřní nádrž	Ocel, smaltovaná, s ochrannou hořčíkovou anodou

	VIH RW 200/2 B
Max. provozní tlak (teplá voda)	1 MPa (10 bar)
Max. přípustná teplota teplé vody	85 °C
Pohotovostní spotřeba energie	1,38 kWh/24 h
Topný výkon podle DIN EN 12897:2016	36 kW
<b>Výkonnostní údaje topného okruhu</b>	
Jmenovitý objemový proud paliva	2 m <sup>3</sup> /h
Pokles tlaku při jmenovitém objemovém proudu paliva	7,5 kPa (75 mbar)
Max. provozní tlak (topení)	1 MPa (10 mbar)
Max. výstupní teplota topné vody	85 °C
Topná plocha výměníku tepla	1,9 m <sup>2</sup>
Topná voda výměníku tepla	12,6 l

# Οδηγίες χρήσης και εγκατάστασης

## Περιεχόμενα

<b>1</b>	<b>Ασφάλεια</b> .....	<b>25</b>	<b>12</b>	<b>Ανακύκλωση και απόρριψη, συσκευασία</b> .....	<b>33</b>
1.1	Υποδείξεις προειδοποίησης σε σχέση με τους χειρισμούς.....	25	12.1	Ανακύκλωση και απόρριψη .....	33
1.2	Προδιαγραφόμενη χρήση .....	25	12.2	 Συσκευασία .....	33
1.3	Γενικές υποδείξεις ασφάλειας .....	25	<b>13</b>	<b>Εγγύηση και τμήμα εξυπηρέτησης πελατών</b> .....	<b>34</b>
1.4	 Ασφάλεια / προδιαγραφές .....	27	13.1	Εγγύηση.....	34
1.5	Προδιαγραφές (Οδηγίες, νόμοι, πρότυπα).....	27	13.2	Τμήμα εξυπηρέτησης πελατών .....	34
<b>2</b>	<b>Υποδείξεις για την τεκμηρίωση</b> .....	<b>28</b>	<b>14</b>	<b>Τεχνικά χαρακτηριστικά</b> .....	<b>34</b>
2.1	Τηρήστε και φυλάξτε τα συμπληρωματικά έγγραφα .....	28	14.1	Τεχνικά χαρακτηριστικά .....	34
2.2	Ομάδα στόχος.....	28			
2.3	Ισχύς των οδηγιών.....	28			
<b>3</b>	<b>Περιγραφή προϊόντος</b> .....	<b>28</b>			
3.1	Δομή προϊόντος .....	28			
3.2	Σύμβολα αυτοκόλλητης ετικέτας.....	28			
3.3	Στοιχεία στην πινακίδα τύπου .....	28			
3.4	Σήμανση CE .....	29			
<b>4</b>	 <b>Συναρμολόγηση</b> .....	<b>29</b>			
4.1	Έλεγχος συνόλου παράδοσης .....	29			
4.2	Έλεγχος απαιτήσεων για το σημείο εγκατάστασης .....	29			
4.3	Διαστάσεις .....	29			
4.4	Τήρηση των ελάχιστων αποστάσεων .....	30			
4.5	Αποσυσκευασία και τοποθέτηση του ταμιευτήρα ζεστού νερού .....	30			
<b>5</b>	 <b>Εγκατάσταση</b> .....	<b>30</b>			
5.1	Τοποθέτηση αγωγών σύνδεσης .....	30			
5.2	Τοποθέτηση αισθητήρα θερμοκρασίας ταμιευτήρα .....	31			
<b>6</b>	 <b>Θέση σε λειτουργία</b> .....	<b>31</b>			
<b>7</b>	 <b>Παράδοση του προϊόντος στον ιδιοκτήτη</b> .....	<b>31</b>			
<b>8</b>	 <b>Αποκατάσταση βλαβών</b> .....	<b>31</b>			
8.1	Αναγνώριση και αντιμετώπιση βλαβών.....	31			
8.2	Προμήθεια ανταλλακτικών .....	32			
<b>9</b>	<b>Φροντίδα και συντήρηση</b> .....	<b>32</b>			
9.1	Φροντίδα προϊόντος.....	32			
9.2	Συντήρηση .....	32			
9.3	Ανάθεση συντήρησης προστατευτικού ανοδίου μαγνησίου .....	32			
<b>10</b>	 <b>Συντήρηση</b> .....	<b>32</b>			
10.1	Σχέδιο συντήρησης.....	32			
10.2	Άδειασμα ταμιευτήρα .....	32			
10.3	Καθαρισμός εσωτερικού περιέκτη.....	33			
10.4	Έλεγχος προστατευτικού ανοδίου μαγνησίου .....	33			
10.5	Έλεγχος βαλβίδας ασφαλείας για σωστή λειτουργία.....	33			
<b>11</b>	 <b>Θέση εκτός λειτουργίας</b> .....	<b>33</b>			

## 1 Ασφάλεια

### 1.1 Υποδείξεις προειδοποίησης σε σχέση με τους χειρισμούς

#### Ταξινόμηση των υποδείξεων προειδοποίησης αναφορικά με τους χειρισμούς

Οι σχετικές με τους χειρισμούς προειδοποιητικές υποδείξεις διαβαθμίζονται ως ακολούθως με προειδοποιητικά σήματα και συνθηματικές λέξεις αναφορικά με τη σοβαρότητα του πιθανού κινδύνου:

#### Προειδοποιητικά σήματα και συνθηματικές λέξεις



##### Κίνδυνος!

Άμεσος κίνδυνος θανάτου ή κίνδυνος βαριών σωματικών βλαβών



##### Κίνδυνος!

Κίνδυνος θανάτου λόγω ηλεκτροπληξίας



##### Προειδοποίηση!

Κίνδυνος ελαφριών σωματικών ζημιών



##### Προσοχή!

Κίνδυνος υλικών ζημιών ή ζημιών για το περιβάλλον

### 1.2 Προδιαγραφόμενη χρήση

Σε περίπτωση ακατάλληλης ή μη προδιαγραφόμενης χρήσης μπορεί να προκληθούν κίνδυνοι τραυματισμών και θανάτου για το χρήστη ή τρίτους ή αρνητικές επιδράσεις στο προϊόν και σε άλλες εμπράγματα αξίες.

Ο ταμιευτήρας ζεστού νερού έχει εξελιχθεί για την παραγωγή πόσιμου ζεστού νερού με μέγιστη θερμοκρασία έως 85 °C σε νοικοκυριά. Το προϊόν προορίζεται για ενσωμάτωση σε εγκατάσταση κεντρικής θέρμανσης. Το προϊόν έχει σχεδιαστεί για συνδυασμό με αντλίες θερμότητας, υπό τον περιορισμό ότι δεν επιτρέπεται η υπέρβαση της μέγιστης απόδοσης μετάδοσής τους. Η μέγιστη απόδοση μετάδοσης εξαρτάται από το ψυκτικό μέσο.

- R32: 12 kW
- R410a: 12 kW
- R290: 12 kW

Η σύμφωνη με τους κανονισμούς χρήση περιλαμβάνει:

- την τήρηση των εσώκλειστων οδηγιών χρήσης, εγκατάστασης και συντήρησής του

προϊόντος καθώς και όλων των περαιτέρω στοιχείων της εγκατάστασης

- την τήρηση όλων των αναφερόμενων προϋποθέσεων επιθεώρησης και συντήρησης.

Ο χειρισμός αυτού του προϊόντος μπορεί να πραγματοποιείται από παιδιά 8 ετών και άνω καθώς και από άτομα με περιορισμένες σωματικές, αισθητηριακές ή διανοητικές ικανότητες ή χωρίς εμπειρία και γνώσεις, εφόσον επιτηρούνται ή έχουν εκπαιδευτεί αναφορικά με την ασφαλή χρήση του προϊόντος και κατανοούν τους κινδύνους, που τυχόν προκύπτουν. Τα παιδιά δεν επιτρέπεται να παίζουν με το προϊόν. Ο καθαρισμός και η συντήρηση χρήστη δεν επιτρέπεται να διεξάγονται από παιδιά χωρίς επιτήρηση.

Η χρήση του προϊόντος σε οχήματα, όπως π.χ. τροχοβίλες ή τροχόσπιτα, ισχύει ως μη προδιαγραφόμενη. Δεν θεωρούνται οχήματα, εγκαταστάσεις οι οποίες είναι μόνιμα και σταθερά εγκατεστημένες (λεγ. σταθερή εγκατάσταση).

Η χρήση σύμφωνα με τις προδιαγραφές περιλαμβάνει επίσης την εγκατάσταση σύμφωνα με τον κωδικό IP.

Μια άλλη χρήση διαφορετική από την περιγραφόμενη στις παρούσες οδηγίες ή μια χρήση πέραν των εδώ περιγραφόμενων ισχύει ως μη προδιαγραφόμενη. Μη προδιαγραφόμενη είναι επίσης κάθε άμεση εμπορική και βιομηχανική χρήση.

#### Προσοχή!

Κάθε καταχρηστική χρήση απαγορεύεται.

### 1.3 Γενικές υποδείξεις ασφαλείας

#### 1.3.1 Ομάδα στόχος

Αυτές οι οδηγίες χρήσης και εγκατάστασης απευθύνονται στον ιδιοκτήτη και στον εξειδικευμένο τεχνικό.

Οι εργασίες και οι λειτουργίες, που επιτρέπεται να εκτελούνται ή/και να ρυθμίζονται μόνο από εξειδικευμένο τεχνικό, επισημαίνονται με το σύμβολο



### 1.3.2 Κίνδυνος λόγω ανεπαρκούς κατάρτισης

Οι παρακάτω εργασίες επιτρέπεται να πραγματοποιούνται μόνο από εξειδικευμένους τεχνικούς, που διαθέτουν επαρκή κατάρτιση:

- Συναρμολόγηση
- Αποσυναρμολόγηση
- Εγκατάσταση
- Θέση σε λειτουργία
- Επιθεώρηση και συντήρηση
- Επισκευές
- Θέση εκτός λειτουργίας
- ▶ Πραγματοποιήστε όλες τις εργασίες σύμφωνα με τις τελευταίες εξελίξεις της τεχνολογίας.

### 1.3.3 Κίνδυνος λόγω εσφαλμένου χειρισμού

Λόγω εσφαλμένου χειρισμού μπορεί να θέσετε σε κίνδυνο τον εαυτό σας και άλλους και να προκαλέσετε υλικές ζημιές.

- ▶ Διαβάστε προσεκτικά τις υπάρχουσες οδηγίες και όλα τα συμπληρωματικά έγγραφα, κυρίως το κεφάλαιο "Ασφάλεια" και τις υποδείξεις προειδοποίησης.
- ▶ Πραγματοποιήστε μόνο τις ενέργειες, που αναφέρονται στις παρούσες οδηγίες χρήσης.

### 1.3.4 Κίνδυνος πρόκλησης υλικής ζημιάς λόγω παγετού

- ▶ Βεβαιωθείτε ότι η εγκατάσταση θέρμανσης παραμένει κατά τη διάρκεια του παγετού σε κάθε περίπτωση σε λειτουργία και ότι όλοι οι χώροι θερμαίνονται επαρκώς.
- ▶ Εάν δεν μπορείτε να διασφαλίσετε τη λειτουργία, αναθέστε σε έναν εξειδικευμένο τεχνικό την εκκένωση της εγκατάστασης θέρμανσης.

### 1.3.5 Υλικές ζημιές μέσω μη στεγανών σημείων

- ▶ Βεβαιωθείτε ότι δεν προκαλούνται μηχανικές τάσεις στους σωλήνες σύνδεσης.
- ▶ Μην κρεμάτε στις σωληνώσεις φορτία (π.χ. ρουχισμό).

### 1.3.6 Κίνδυνος εγκαύματος ή ζεματίσματος λόγω θερμών τμημάτων

Ορισμένα τμήματα του προϊόντος αναπτύσσουν πολύ υψηλές θερμοκρασίες κατά τη λειτουργία.

- ▶ Ακουμπήστε το προϊόν και τα επιμέρους τμήματά του, μόνο αφού κρυώσουν.

### 1.3.7 Κίνδυνος θανάτου μέσω τροποποιήσεων στο προϊόν ή στο περιβάλλον του προϊόντος

- ▶ Μην αφαιρείτε, γεφυρώνετε ή μπλοκάρετε σε καμία περίπτωση τις διατάξεις ασφαλείας.
- ▶ Μη χειρίζεστε με εσφαλμένο τρόπο τις διατάξεις ασφαλείας.
- ▶ Μην καταστρέψετε ή αφαιρείτε στεγανοποιήσεις βασικών στοιχείων.
- ▶ Μην πραγματοποιείτε μετατροπές:
  - στο προϊόν
  - Στους αγωγούς παροχής για νερό και ρεύμα
  - στο σύνολο του συστήματος απαγωγής αερίων καύσης
  - στη βαλβίδα ασφαλείας
  - στους αγωγούς εκροής
  - σε κατασκευαστικές δομές, οι οποίες μπορεί να επηρεάζουν την ασφάλεια λειτουργίας του προϊόντος

### 1.3.8 Επένδυση τύπου ερμαρίου

Μια επένδυση τύπου ερμαρίου του προϊόντος υπόκειται στις αντίστοιχες προδιαγραφές έκδοσης.

- ▶ Εάν επιθυμείτε μια επένδυση τύπου ερμαρίου για το προϊόν, απευθυνθείτε σε μια επιχείρηση εξειδικευμένων τεχνικών. Σε καμία περίπτωση μην επενδύσετε αυθαίρετα το προϊόν.

### 1.3.9 Κίνδυνος πρόκλησης τραυματισμού και υλικής ζημιάς λόγω μη ενδεδειγμένης ή ελλιπούς συντήρησης και επισκευής

- ▶ Ποτέ μην προσπαθείτε να διεξάγετε οι ίδιοι εργασίες συντήρησης ή επισκευές στο προϊόν σας.
- ▶ Επιτρέπεται οι βλάβες και οι ζημιές να διορθώνονται αμέσως μέσω ενός εξειδικευμένου τεχνικού.



- 
- ▶ Τηρείτε τα προδιαγεγραμμένα διαστήματα συντήρησης.

## 1.4 Ασφάλεια / προδιαγραφές

### 1.4.1 Κίνδυνος πρόκλησης τραυματισμών, λόγω υψηλού βάρους του προϊόντος

Το προϊόν ζυγίζει περισσότερο από 50 kg.

- ▶ Το προϊόν πρέπει να μεταφέρεται από τουλάχιστον δύο άτομα.
- ▶ Χρησιμοποιήστε κατάλληλες διατάξεις μεταφοράς και ανύψωσης, σύμφωνα με την προσωπική σας αξιολόγηση κινδύνου.
- ▶ Χρησιμοποιήστε κατάλληλο προσωπικό εξοπλισμό προστασίας: γάντια, υποδήματα ασφαλείας, προστατευτικά γυαλιά, προστατευτικό κράνος.

### 1.4.2 Κίνδυνος εγκαύματος λόγω καυτών δομικών στοιχείων

- ▶ Εργάζεστε στα δομικά στοιχεία, μόνο εφόσον έχουν κρυώσει.

### 1.4.3 Κίνδυνος εγκαύματος

Η θερμοκρασία εξόδου στα σημεία λήψης ενδέχεται να ανέρχεται έως 85 °C.

- ▶ Εγκαταστήστε έναν αναμικτικό θερμοστάτη για την οριοθέτηση της θερμοκρασίας εξόδου στα σημεία λήψης.

### 1.4.4 Κίνδυνος τραυματισμού

Σε κάθε θέρμανση του ζεστού νερού στον ταμιευτήρα, αυξάνεται ο όγκος νερού.

- ▶ Εγκαταστήστε στον αγωγό ζεστού νερού μια βαλβίδα ασφαλείας.
- ▶ Εγκαταστήστε έναν αγωγό εκτόνωσης.
- ▶ Οδηγήστε τον αγωγό εκτόνωσης σε ένα κατάλληλο σημείο εκροής.

### 1.4.5 Υλικές ζημιές λόγω πολύ σκληρού νερού

Το πολύ σκληρό νερό μπορεί να επηρεάσει τη σωστή λειτουργία της εγκατάστασης και να οδηγήσει εντός σύντομου χρονικού διαστήματος σε ζημιές.

- ▶ Ενημερωθείτε στην τοπική επιχείρηση ύδρευσης σχετικά με το βαθμό σκληρότητας του νερού.
- ▶ Κατά την απόφαση σχετικά με το εάν πρέπει να πραγματοποιηθεί αποσκλήρυ-

ση του χρησιμοποιούμενου νερού, λάβετε υπόψη την Οδηγία VDI 2035.

- ▶ Διαβάστε στις οδηγίες εγκατάστασης και συντήρησης των συσκευών, από τις οποίες αποτελείται η εγκατάσταση, ποια ποιότητα πρέπει να έχει το χρησιμοποιούμενο νερό.

### 1.4.6 Κίνδυνος πρόκλησης υλικής ζημιάς λόγω παγετού

- ▶ Το προϊόν δεν επιτρέπεται να εγκαθίσταται σε χώρους, που εκτίθενται σε παγετό.

### 1.4.7 Κίνδυνος υλικής ζημιάς λόγω ακατάλληλων εργαλείων

- ▶ Χρησιμοποιήστε κατάλληλα εργαλεία.

## 1.5 Προδιαγραφές (Οδηγίες, νόμοι, πρότυπα)

- ▶ Τηρείτε τις εθνικές προδιαγραφές, τα πρότυπα, τις οδηγίες, τους κανονισμούς και τους νόμους.

## 2 Υποδείξεις για την τεκμηρίωση

### 2.1 Τηρήστε και φυλάξτε τα συμπληρωματικά έγγραφα

- ▶ Τηρήστε όλες τις οδηγίες, που προορίζονται για εσάς και συνοδεύουν τα παρελκόμενα της εγκατάστασης.
- ▶ Φυλάξτε ως ιδιοκτήτης αυτές τις οδηγίες καθώς και όλα τα συμπληρωματικά έγγραφα για περαιτέρω χρήση.

### 2.2 Ομάδα στόχος

Αυτές οι οδηγίες χρήσης και εγκατάστασης απευθύνονται στον ιδιοκτήτη και στον εξειδικευμένο τεχνικό.

 Αυτό το σύμβολο επισημαίνει τα κεφάλαια και τα υπάρχοντα υποκεφάλαια, που απευθύνονται μόνο στον εξειδικευμένο τεχνικό.

### 2.3 Ισχύς των οδηγιών

Αυτές οι οδηγίες ισχύουν αποκλειστικά για:

Όνομασία τύπου	Κωδικός προϊόντος
VIH RW 200/2 B	8000023062

## 3 Περιγραφή προϊόντος



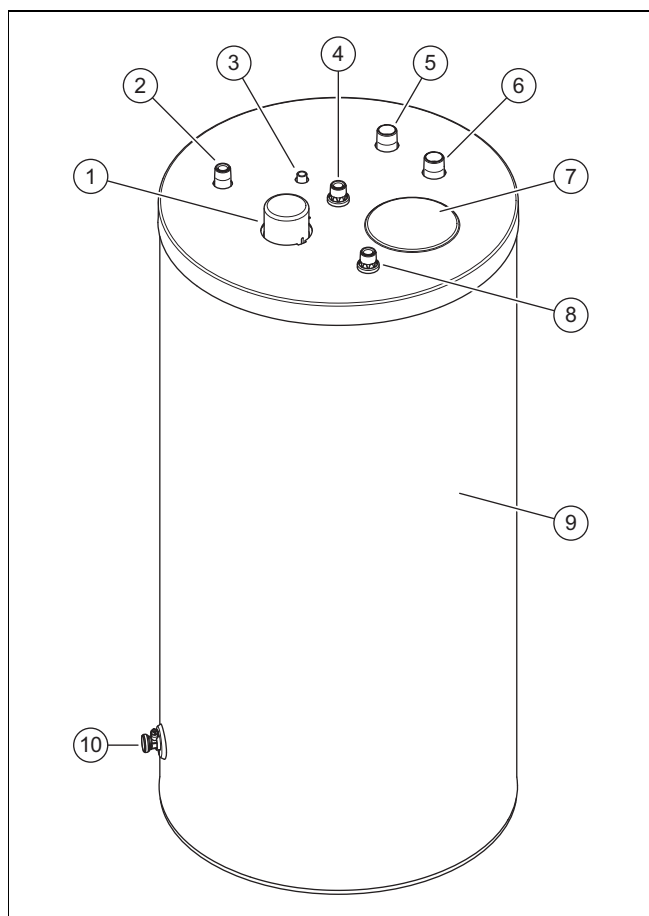



### 3.1 Δομή προϊόντος



- |   |  |   |                      |
|---|--|---|----------------------|
| 1 | Σύνδεση προστατευτικού ανοδίου           | 4 | Σύνδεση ζεστού νερού |
| 2 | Σύνδεση αγωγού κυκλοφορίας (προαιρετικά) | 5 | Προσαγωγή ταμιευτήρα |
| 3 | Σωλήνας βύθισης αισθητήρα θερμοκρασίας   | 6 | Επιστροφή ταμιευτήρα |

- |   |                             |    |                   |
|---|-----------------------------|----|-------------------|
| 7 | Αυτοκόλλητη ετικέτα σύμβολα | 9  | Θερμομόνωση       |
| 8 | Σύνδεση κρύου νερού         | 10 | Κρουνός εκκένωσης |

### 3.2 Σύμβολα αυτοκόλλητης ετικέτας

	Σύνδεση αγωγού κυκλοφορίας
	Σωλήνας βύθισης αισθητήρα θερμοκρασίας
	Σύνδεση ζεστού νερού
	Προσαγωγή ταμιευτήρα
	Επιστροφή ταμιευτήρα
	Σύνδεση κρύου νερού



Αυτό το προϊόν είναι ένας ταμιευτήρας ζεστού νερού. Ο ταμιευτήρας ζεστού νερού διαθέτει θερμομόνωση στην εξωτερική πλευρά. Το δοχείο του ταμιευτήρα ζεστού νερού αποτελείται από επισμαλτωμένο χάλυβα. Στο εσωτερικό του δοχείου υπάρχουν οι σερπαντίνες, οι οποίες μεταφέρουν τη θερμότητα. Ως πρόσθετη αντιδιαβρωτική προστασία, το δοχείο διαθέτει επίσης ένα προστατευτικό ανόδιο.



### Προαιρετικά παρελκόμενα

Προαιρετικά μπορεί να χρησιμοποιηθεί

- Κυκλοφορητής νερού χρήσης για την αύξηση της άνεσης ζεστού νερού, κυρίως σε απομακρυσμένα σημεία λήψης.
- Ανόδιο καθοδικής προστασίας αντί προστατευτικού ανοδίου μαγνησίου, για λειτουργία με χαμηλότερες απαιτήσεις συντήρησης.
- Ανόδιο αλυσίδας αντί ανοδίου ράβδου, σε χαμηλό ύψος οροφής.

### 3.3 Στοιχεία στην πινακίδα τύπου

Στοιχείο στην πινακίδα τύπου	Σημασία
Σειρ. αρ.	Σειριακός αριθμός
VIH RW ...	Όνομασία τύπου
VIH	Vaillant, έμμεσα θερμαινόμενος ταμιευτήρας υψηλής πίεσης
RW	Στρογγυλό, για αντλία θερμότητας
200	Τύπος ταμιευτήρα
/2	Γενιά συσκευής
B	Θερμομόνωση: Basic
EN 12897:2016	Εφαρμοσμένο πρότυπο
	Ταμιευτήρας
	Σπιράλ θέρμανσης
V[I]	Όνομαστικός όγκος
P <sub>s</sub> [bar]	Μέγιστη πίεση λειτουργίας
T <sub>μέγ.</sub> [°C]	Μέγιστη θερμοκρασία λειτουργίας
A [m <sup>2</sup> ]	Επιφάνεια μεταβίβασης θερμότητας
Pt [bar]	Πίεση δοκιμής
P1	Συνεχής ισχύς

Στοιχείο στην πινακίδα τύπου	Σημασία
V	Ονομαστική ογκομετρική παροχή ανακυκλοφορίας
Heat loss	Απώλεια ακινητοποίησης
	Διαβάστε τις οδηγίες!
	Ραβδοκώδικας με σειριακό αριθμό, Το 7ο έως 16ο ψηφίο αποτελούν τον κωδικό προϊόντος

### 3.4 Σήμανση CE



Με τη σήμανση CE τεκμηριώνεται, ότι τα προϊόντα πληρούν σύμφωνα με τη δήλωση συμμόρφωσης τις βασικές απαιτήσεις των σχετικών οδηγιών.

Μπορείτε να δείτε τη Δήλωση Συμμόρφωσης στον κατασκευαστή.

## 4 Συναρμολόγηση

### 4.1 Έλεγχος συνόλου παράδοσης

- Ελέγξτε το σύνολο παράδοσης για την πληρότητα και ακεραιότητα.

Αριθμός	Ονομασία
1	Ταμιευτήρας ζεστού νερού
1	Καπάκι για σύνδεση κυκλοφορίας
1	Σακούλα με έγγραφα

### 4.2 Έλεγχος απαιτήσεων για το σημείο εγκατάστασης



#### Προσοχή!

#### Υλικές ζημιές μέσω εξερχόμενου νερού

Σε περίπτωση ζημιάς, ενδέχεται να εξέλθει νερό από τη δεξαμενή.

- Επιλέξτε τον τόπο εγκατάστασης έτσι ώστε σε περίπτωση ζημιάς, οι μεγαλύτερες ποσότητες νερού να μπορούν να εκρέουν με ασφάλεια (π.χ. εκροή δαπέδου).



#### Προσοχή!

#### Υλικές ζημιές μέσω υψηλού φορτίου

Ο γεμάτος ταμιευτήρας ζεστού νερού ενδέχεται να προκαλέσει ζημιά στο δάπεδο, λόγω του βάρους του.

- Κατά την επιλογή του σημείου τοποθέτησης, λάβετε υπόψη το βάρος του γεμάτου ταμιευτήρα ζεστού νερού και τη φέρουσα ικανότητα του δαπέδου.
- Φροντίζετε εφόσον απαιτείται για μια κατάλληλη βάση.

1. Εγκαταστήστε τον ταμιευτήρα κατά το δυνατόν πιο κοντά στον καυστήρα.
2. Βεβαιωθείτε ότι το δάπεδο είναι επίπεδο και ανθεκτικό.
3. Επιλέξτε το σημείο εγκατάστασης κατά τέτοιον τρόπο, ώστε να μπορεί να πραγματοποιηθεί μια στοχευμένη δρομολόγηση των αγωγών.
4. Προσέξτε τις διαστάσεις της συσκευής και των συνδέσεων.

### 4.3 Διαστάσεις

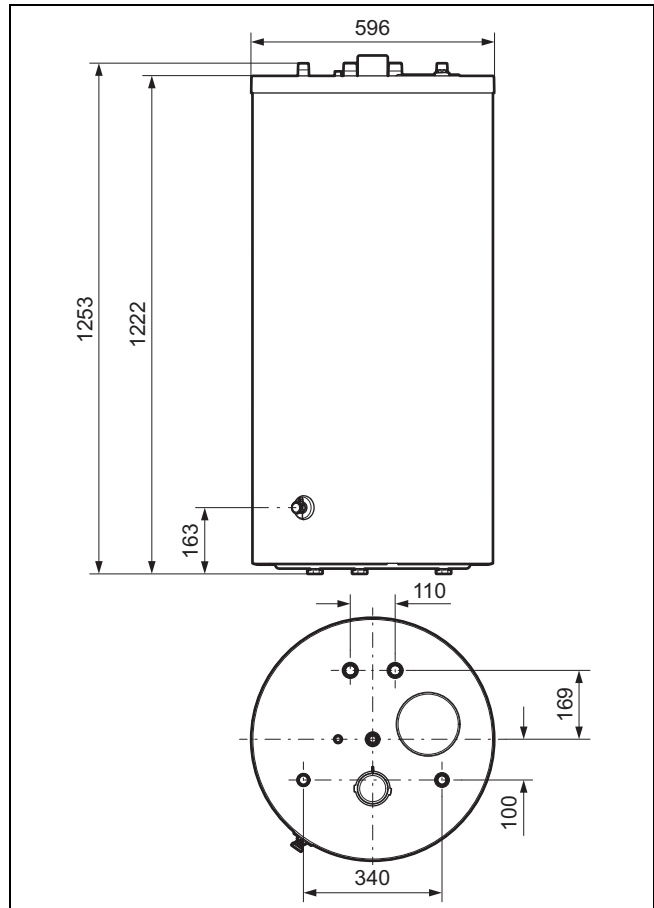

#### 4.4 Τήρηση των ελάχιστων αποστάσεων

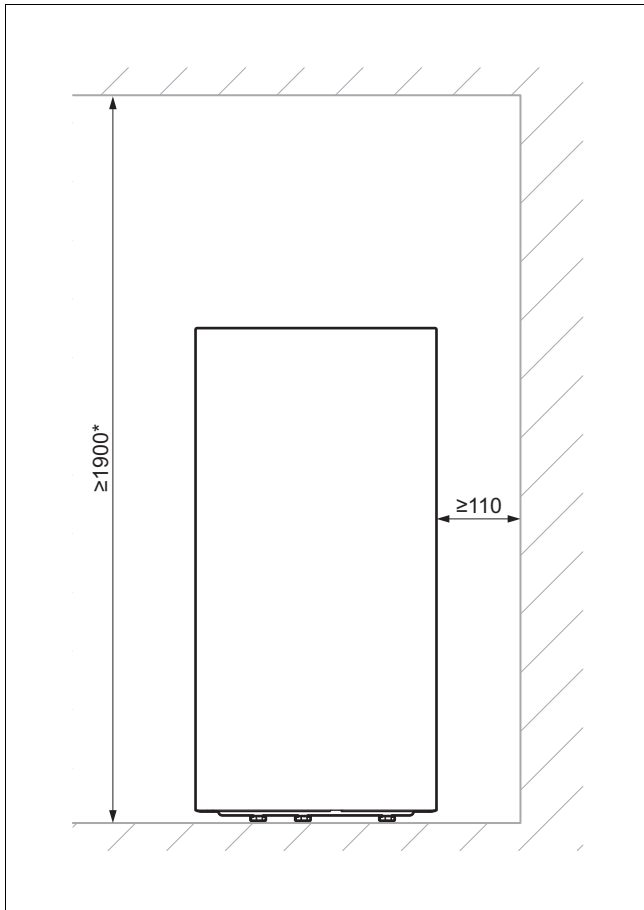

1. Κατά την εγκατάσταση, προσέξτε την επαρκή απόσταση από τους τοίχους και την οροφή.
  - \* Η διάσταση ύψους ισχύει σε περίπτωση χρήσης ανοδίου ράβδου.
2. Σε περίπτωση χρήσης ανοδίου αλυσίδας: Κοντύνετε εάν απαιτείται το ανόδιο αλυσίδας, ώστε να μην ακουμπούν οι κρίκοι της αλυσίδας στο δάπεδο του ταμιευτήρα.

#### 4.5 Αποσυσκευασία και τοποθέτηση του ταμιευτήρα ζεστού νερού



##### Προσοχή! Κίνδυνος ζημιάς για τα σπειρώματα

Μη προστατευμένα σπειρώματα μπορεί να πάθουν ζημιά κατά τη μεταφορά.

- ▶ Απομακρύνετε τα πώματα προστασίας σπειρωμάτων μόνο στο χώρο τοποθέτησης.



##### Προσοχή! Κίνδυνος πρόκλησης ζημιάς στον ταμιευτήρα

Εάν ο ταμιευτήρας γείρει υπερβολικά κατά τη μεταφορά και την εγκατάστασή του, υπάρχει περίπτωση να υποστεί ζημιά.

- ▶ Μη γέρνετε τον ταμιευτήρα περισσότερο από μέγ. 15°.

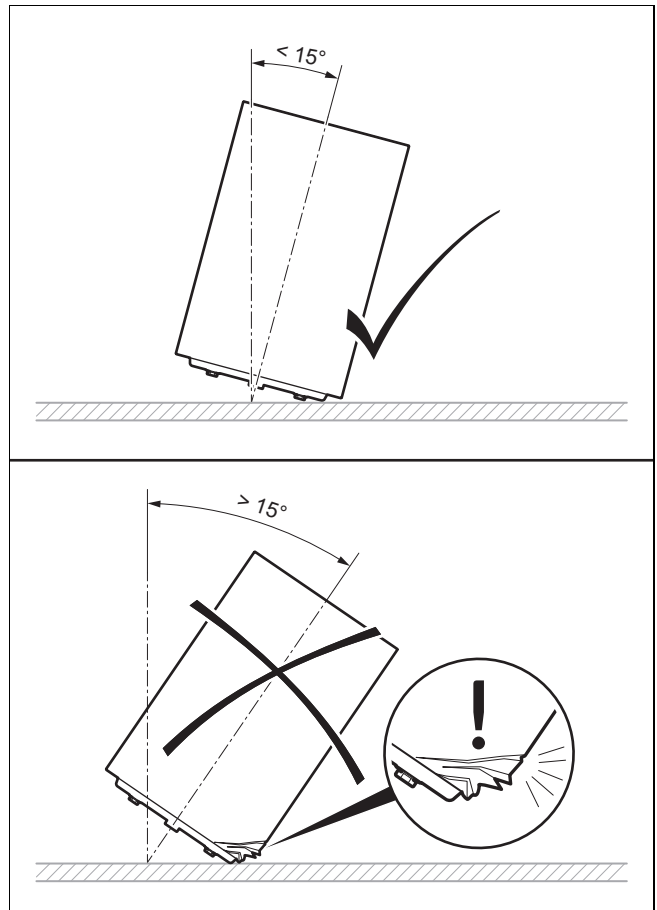

1. Αφαιρέστε τη συσκευασία του ταμιευτήρα.
2. Για να τοποθετήσετε τον ταμιευτήρα ζεστού νερού στο σημείο εγκατάστασης, χρησιμοποιήστε τα χερούλια στο δάπεδο της επένδυσης.
3. Τοποθετήστε τον ταμιευτήρα ζεστού νερού στο σημείο εγκατάστασης. Προσέξτε τις διαστάσεις σύνδεσης. (→ σελίδα 29)
4. Ευθυγραμμίστε τον ταμιευτήρα ζεστού νερού με τη βοήθεια των τριών ρυθμιζόμενων πελμάτων στήριξης ταμιευτήρα κατά τέτοιον τρόπο, ώστε να στέκεται κατακόρυφα και να μη γέρνει.

## 5 Εγκατάσταση

### 5.1 Τοποθέτηση αγωγών σύνδεσης



##### Προειδοποίηση! Κίνδυνος αρνητικών επιδράσεων στην υγεία λόγω ρύπων στο πόσιμο νερό!

Τυχόν υπολείμματα στεγανοποιήσεων, ρύποι ή άλλα υπολείμματα στις σωληνώσεις ενδέχεται να επιδεινώσουν την ποιότητα του πόσιμου νερού.

- ▶ Ξεπλύνετε σχολαστικά τους αγωγούς κρύου και ζεστού νερού, πριν εγκαταστήσετε το προϊόν.

1. Συνδέστε τον αγωγό προσαγωγής ταμειυτήρα και τον αγωγό επιστροφής ταμειυτήρα.
2. Τοποθετήστε μια βαλβίδα ασφαλείας στον αγωγό κρύου νερού.
  - Μέγιστη πίεση λειτουργίας: 1 MPa (10 bar)
3. Εγκαταστήστε, εάν απαιτείται, ένα δοχείο διαστολής.
4. Εγκαταστήστε έναν αγωγό εκτόνωσης με μέγεθος ίδιο με αυτό του ανοίγματος εξόδου της βαλβίδας ασφαλείας κατά τέτοιο τρόπο, ώστε κατά την εκτόνωση να μην υπάρχει περίπτωση να κινδυνέψουν άτομα λόγω του ατμού ή του θερμού νερού.
5. Στερεώστε τον αγωγό εκτόνωσης ελεύθερα πάνω από ένα σιφόνι, το οποίο είναι συνδεδεμένο στην εκροή.
  - Απόσταση αγωγού εκτόνωσης από το σιφόνι:  $\geq 20$  mm
6. Συνδέστε τον αγωγό κρύου νερού και τον αγωγό ζεστού νερού (επίτοιχη ή ενδοτοιχία τοποθέτηση).
7. Εγκαταστήστε έναν αγωγό κυκλοφορίας ή/και την συμπεριλαμβανόμενη τάπα ασφάλισης.
8. Βεβαιωθείτε ότι η πηγή θερμότητας διαθέτει θερμοστάτη ασφαλείας.
  - Κλειδώμα σε μέγιστη θερμοκρασία των καυστήρων:  $\geq 90$  °C

## 5.2 Τοποθέτηση αισθητήρα θερμοκρασίας ταμειυτήρα

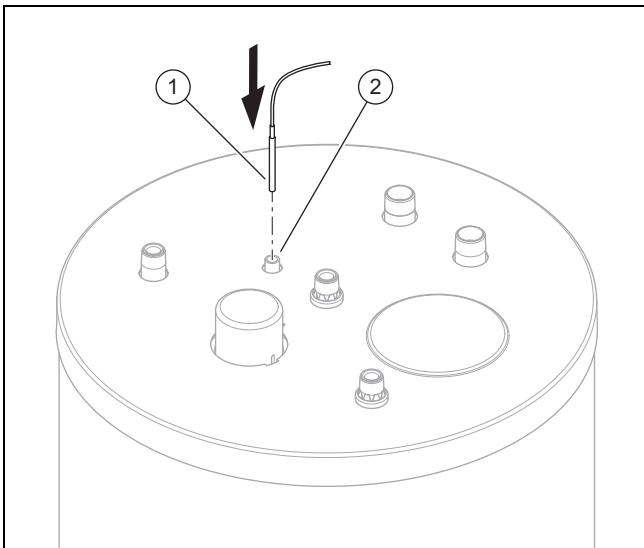

1. Τοποθετήστε τον αισθητήρα θερμοκρασίας ταμειυτήρα (1), εισαγάγοντάς τον μέχρι το τέρμα μέσα στο σωλήνα βύθισης (2).
2. Συνδέστε τον αισθητήρα θερμοκρασίας ταμειυτήρα με την αντλία θερμότητας ή έναν εξωτερικό ελεγκτή.



### Υπόδειξη

Το σημείο εγκατάστασης της αντίστοιχης πλάκας ακροδεκτών και τον χαρακτηρισμό των ακροδεκτών μπορείτε να τα βρείτε στις αντίστοιχες οδηγίες εγκατάστασης της αντλίας θερμότητας.

## 6 Θέση σε λειτουργία

1. Γεμίστε το κύκλωμα θέρμανσης.
  - Τηρήστε για το σκοπό αυτό τις οδηγίες εγκατάστασης της αντλίας θερμότητας.
2. Γεμίστε τον ταμειυτήρα.
3. Εξαερώστε την εγκατάσταση από την πλευρά του πόσιμου νερού.
4. Ελέγξτε όλες τις σωληνώσεις για τη στεγανότητα.
5. Ρυθμίστε τη θερμοκρασία και τα χρονικά παράθυρα στον ελεγκτή.

## 7 Παράδοση του προϊόντος στον ιδιοκτήτη



### Κίνδυνος!

### Κίνδυνος θανάτου λόγω λεγιονελλών!

Οι λεγιονέλλες αναπτύσσονται σε θερμοκρασίες κάτω από τους 60 °C.

- Φροντίστε να γνωρίζει ο ιδιοκτήτης όλα τα μέτρα για την προστασία λεγιονέλλας, για να εκπληρωθούν όλες οι ισχύουσες προδιαγραφές για την προφύλαξη από τη λεγιονέλλα.

1. Εκπαιδεύστε τον ιδιοκτήτη σχετικά με το χειρισμό της εγκατάστασης. Απαντήστε σε όλες τις ερωτήσεις του. Τονίστε κυρίως στον ιδιοκτήτη τις υποδείξεις ασφαλείας, τις οποίες πρέπει να προσέξει.
2. Εξηγήστε στον ιδιοκτήτη για τη θέση και τη λειτουργία των διατάξεων ασφαλείας.
3. Ενημερώστε τον ιδιοκτήτη σχετικά με την αναγκαιότητα συντήρησης της εγκατάστασης σύμφωνα με τα αναφερόμενα διαστήματα.
4. Παραδώστε στον ιδιοκτήτη τις οδηγίες χρήσης και τα έγγραφα συσκευής, τα οποία προορίζονται για αυτόν, για φύλαξη.
5. Ενημερώστε τον ιδιοκτήτη σχετικά με τις πιθανότητες οριοθέτησης της θερμοκρασίας εξόδου ζεστού νερού, ώστε να εμποδιστούν εγκαύματα.

## 8 Αποκατάσταση βλαβών

### 8.1 Αναγνώριση και αντιμετώπιση βλαβών

Βλάβη	Πιθανή αιτία	Αντιμετώπιση
Η θερμοκρασία ταμειυτήρα είναι πολύ υψηλή.	Ο αισθητήρας θερμοκρασίας ταμειυτήρα δεν εδράζεται σωστά.	Τοποθετήστε σωστά τον αισθητήρα θερμοκρασίας ταμειυτήρα.
Η θερμοκρασία ταμειυτήρα είναι πολύ χαμηλή.		
Στη θέση λήψης δεν υπάρχει πίεση νερού.	Δεν είναι όλες οι διατάξεις απομόνωσης ανοιχτές.	Ανοίξτε όλες τις διατάξεις απομόνωσης.

Βλάβη	Πιθανή αιτία	Αντιμετώπιση
Η αντλία θερμότητας ενεργοποιείται και απενεργοποιείται σε σύντομες εναλλαγές.	Η θερμοκρασία επιστροφής του αγωγού κυκλοφορίας είναι ελάχιστη.	Φροντίστε ώστε η θερμοκρασία επιστροφής του αγωγού κυκλοφορίας να βρίσκεται στα λογικά πλαίσια.
	Οι χρόνοι κυκλοφορίας δεν είναι ρυθμισμένοι κατάλληλα.	Προσαρμόστε τους χρόνους κυκλοφορίας.
Η θερμοκρασία ζεστού νερού μειώνεται πολύ γρήγορα.	Λόγω ανεπαρκούς θερμομόνωσης, προκλήθηκε μικροκυκλοφορία.	Μονώστε τους σωλήνες.
	Οι χρόνοι κυκλοφορίας δεν είναι ρυθμισμένοι κατάλληλα.	Προσαρμόστε τους χρόνους κυκλοφορίας.
Το ζεστό νερό είναι καφέ.	Το προστατευτικό ανόδιο έχει συνδεθεί λανθασμένα.	Αντικαταστήστε τον ταμιευτήρα ζεστού νερού.

## 8.2 Προμήθεια ανταλλακτικών

Τα γνήσια εξαρτήματα του προϊόντος έχουν πιστοποιηθεί μαζί με το προϊόν στο πλαίσιο του ελέγχου συμμόρφωσης από τον κατασκευαστή. Εάν κατά τη συντήρηση ή την επισκευή χρησιμοποιήσετε διαφορετικά, μη πιστοποιημένα ή/και μη επιτρεπόμενα εξαρτήματα, αυτό μπορεί να έχει ως αποτέλεσμα το προϊόν να μην αντιστοιχεί πλέον στα ισχύοντα πρότυπα, με συνέπεια την παύση της συμμόρφωσης του προϊόντος.

Συνιστούμε οπωσδήποτε τη χρήση των γνήσιων ανταλλακτικών του κατασκευαστή, για να διασφαλίζεται η απροβλημάτιστη και ασφαλής λειτουργία του προϊόντος. Για πληροφορίες σχετικά με τα διαθέσιμα γνήσια ανταλλακτικά, επισκεφθείτε τη διεύθυνση επικοινωνίας, που αναφέρεται στην πίσω πλευρά αυτών των οδηγιών.

- ▶ Εάν κατά τη συντήρηση ή τις επισκευές απαιτούνται ανταλλακτικά εξαρτήματα, χρησιμοποιήστε αποκλειστικά ανταλλακτικά εξαρτήματα που έχουν εγκριθεί για το προϊόν.

## 9 Φροντίδα και συντήρηση

### 9.1 Φροντίδα προϊόντος

1. Καθαρίζετε την επένδυση με ένα νωπό πανί και λίγο σαπούνι χωρίς διαλυτικό.
2. Μη χρησιμοποιείτε σπρέι, τριβικά καθαριστικά, απορρυπαντικά καθώς και καθαριστικά μέσα που περιέχουν διαλύτες ή χλώριο.

## 9.2 Συντήρηση

Προϋπόθεση για τη διαρκή ετοιμότητα και ασφάλεια λειτουργίας, την αξιοπιστία και τη μακρά διάρκεια ζωής του προϊόντος, είναι μια ετήσια συντήρηση του προϊόντος από έναν εξειδικευμένο τεχνικό.

### 9.3 Ανάθεση συντήρησης προστατευτικού ανοδίου μαγνησίου

- ▶ Αναθέστε 2 έτη μετά τη θέση σε λειτουργία του ταμιευτήρα ζεστού νερού τη συντήρηση του προστατευτικού ανοδίου μαγνησίου σε ετήσια βάση σε έναν εξειδικευμένο τεχνικό.

Εάν το προστατευτικό ανόδιο μαγνησίου έχει καταναλωθεί κατά 60 % ή βρίσκεται 5 χρόνια σε λειτουργία, ο εξειδικευμένος τεχνικός πρέπει να αντικαταστήσει το προστατευτικό ανόδιο μαγνησίου. Εάν ο εξειδικευμένος τεχνικός διαπιστώσει ρύπους στο δοχείο κατά την αλλαγή του προστατευτικού ανοδίου μαγνησίου, πρέπει να πραγματοποιήσει έκπλυση του δοχείου.

## 10 Συντήρηση

### 10.1 Σχέδιο συντήρησης

Εργασίες συντήρησης	Διάστημα
Άδειασμα ταμιευτήρα	Εφόσον απαιτείται
Καθαρισμός εσωτερικού περιέκτη (εάν υπάρχει, μέσω του ανοίγματος ελέγχου)	Εφόσον απαιτείται
Έλεγχος προστατευτικού ανοδίου μαγνησίου	Ετησίως, μετά από 2 έτη
Αντικατάσταση προστατευτικού ανοδίου μαγνησίου	– Μετά από κατανάλωση 60% – Μετά από 5 έτη
Έλεγχος βαλβίδας ασφαλείας για σωστή λειτουργία	Ετήσια

### 10.2 Άδειασμα ταμιευτήρα

1. Απενεργοποιήστε την παραγωγή ζεστού νερού της αντλίας θερμότητας.
2. Κλείστε τον αγωγό κρύου νερού.
3. Στερεώστε έναν εύκαμπτο σωλήνα στον κρουνό εκκένωσης του ταμιευτήρα.
4. Τοποθετήστε το ελεύθερο άκρο του εύκαμπτου σωλήνα σε ένα κατάλληλο σημείο εκροής.



#### Κίνδυνος!

#### Κίνδυνος εγκαύματος

Το καυτό νερό στα σημεία λήψης ζεστού νερού και στο σημείο εκροής μπορεί να οδηγήσει σε εγκαύματα.

- ▶ Αποφεύγετε την επαφή με καυτό νερό στα σημεία λήψης ζεστού νερού και στο σημείο εκροής.

5. Ανοίξτε τον κρουνό εκκένωσης.
6. Ανοίξτε την άνω κείμενη θέση λήψης ζεστού νερού για ολοκληρωτική εκκένωση και εξαερισμό των αγωγών νερού.

7. Περιμένετε μέχρι να εκρεύσει εντελώς το νερό.
8. Κλείστε τη θέση λήψης ζεστού νερού και τον κρουνο εκκένωσης.
9. Απομακρύνετε τον εύκαμπτο σωλήνα.

### 10.3 Καθαρισμός εσωτερικού περιέκτη

1. Αδειάστε τον ταμιευτήρα. (→ σελίδα 32)
2. Καθαρίστε τον εσωτερικό περιέκτη μέσω έκπλυσης.
3. Αναρροφήστε τυχόν ξένα σώματα μεγάλου μεγέθους μέσα από το άνοιγμα της σύνδεσης προστατευτικού ανοδίου.
4. Βιδώστε τη φλάντζα, μέχρι να μην είναι πλέον ορατό το στοιχείο στεγανοποίησης.
5. Επανατοποθετήστε το προστατευτικό καπάκι.

### 10.4 Έλεγχος προστατευτικού ανοδίου μαγνησίου

1. Αδειάστε τον ταμιευτήρα. (→ σελίδα 32)
2. Αφαιρέστε το προστατευτικό καπάκι και ξεβιδώστε τη φλάντζα.
3. Φυσηξτε πριν από την αφαίρεση του προστατευτικού ανοδίου τυχόν ξένα σώματα έξω από το άνοιγμα, έτσι ώστε να μην πέσει τίποτα μέσα στον ταμιευτήρα.
4. Αντικατάσταση του προστατευτικού ανοδίου μαγνησίου:
  - Μετά από φθορά 60 %
  - Μετά από 5 έτη χρήσης
5. Τοποθετήστε το προστατευτικό ανόδιο μαγνησίου με καινούργιο στοιχείο στεγανοποίησης.
6. Βιδώστε τη φλάντζα, μέχρι να μην είναι πλέον ορατό το στοιχείο στεγανοποίησης.
7. Επανατοποθετήστε το προστατευτικό καπάκι.

### 10.5 Έλεγχος βαλβίδας ασφαλείας για σωστή λειτουργία

1. Ελέγξτε τη βαλβίδα ασφαλείας για σωστή λειτουργία και στεγανότητα.
2. Αντικαταστήστε τη βαλβίδα ασφαλείας, εάν δεν είναι διασφαλισμένη η σωστή λειτουργία ή στεγανότητα.

## 11 Θέση εκτός λειτουργίας

1. Αδειάστε τον ταμιευτήρα. (→ σελίδα 32)



#### Κίνδυνος!

#### Κίνδυνος θανάτου από ηλεκτροπληξία!

Στους ακροδέκτες ηλεκτρικής σύνδεσης L και N υπάρχει συνεχής τάση:

- ▶ Θέστε το προϊόν εκτός τάσης, απενεργοποιώντας όλες τις παροχές ρεύματος σε όλους τους πόλους (ηλεκτρική διάταξη αποσύνδεσης με τουλάχιστον 3 mm άνοιγμα επαφής, π.χ. ασφάλεια ή διακόπτης προστασίας γραμμής).
- ▶ Ασφαλίστε έναντι επανενεργοποίησης.
- ▶ Περιμένετε τουλάχιστον 3 λεπτά, έως ότου εκφορτιστούν οι συμπυκνωτές.
- ▶ Ελέγξτε την απουσία τάσης.

2. Αποσυνδέστε την ηλεκτρική σύνδεση του αισθητήρα θερμοκρασίας ταμιευτήρα και αφαιρέστε τον από τον ταμιευτήρα.



#### Υπόδειξη

Το σημείο εγκατάστασης της αντίστοιχης πλάκας ακροδεκτών και τον χαρακτηρισμό των ακροδεκτών μπορείτε να τα βρείτε στις αντίστοιχες οδηγίες εγκατάστασης της αντλίας θερμότητας.

3. Εάν απαιτείται, θέστε εκτός λειτουργίας τα επιμέρους στοιχεία της εγκατάστασης, σύμφωνα με τις εκάστοτε οδηγίες εγκατάστασης.

## 12 Ανακύκλωση και απόρριψη, συσκευασία

### 12.1 Ανακύκλωση και απόρριψη

#### Απόρριψη της συσκευασίας

- ▶ Επιτρέπεται η απόρριψη της συσκευασίας να γίνεται από τον εξειδικευμένο τεχνικό, ο οποίος έχει εγκαταστήσει το προϊόν.

#### Απόρριψη προϊόντος



Εάν το προϊόν φέρει αυτή τη σήμανση:

- ▶ Μην απορρίπτετε σε αυτήν την περίπτωση το προϊόν στα οικιακά απορρίμματα.
- ▶ Αντί αυτού παραδώστε το προϊόν σε ένα σημείο συγκέντρωσης για ηλεκτρικές ή ηλεκτρονικές παλαιές συσκευές.

#### Διαγραφή προσωπικών δεδομένων

Τα προσωπικά δεδομένα ενδέχεται να χρησιμοποιηθούν καταχρηστικά από μη εξουσιοδοτημένους τρίτους.

Εάν το προϊόν περιέχει προσωπικά δεδομένα:

- ▶ Βεβαιωθείτε ότι δεν υπάρχουν προσωπικά δεδομένα επάνω στο προϊόν ή μέσα στο προϊόν (π.χ. δεδομένα σύνδεσης online κ.λπ.), πριν απορρίψετε το προϊόν.

### 12.2 Συσκευασία

#### 12.2.1 Απόρριψη της συσκευασίας

- ▶ Απορρίπτετε τη συσκευασία με σωστό τρόπο.
- ▶ Τηρείτε όλες τις σχετικές προδιαγραφές.

## 13 Εγγύηση και τμήμα εξυπηρέτησης πελατών

### 13.1 Εγγύηση

Πληροφορίες για την εγγύηση κατασκευαστή θα βρείτε στο κεφάλαιο Country specifics.

### 13.2 Τμήμα εξυπηρέτησης πελατών

Τα στοιχεία επικοινωνίας του τμήματος εξυπηρέτησης πελατών θα τα βρείτε στην πίσω πλευρά ή στον ιστότοπο της εταιρείας μας.









## 14 Τεχνικά χαρακτηριστικά

### 14.1 Τεχνικά χαρακτηριστικά

VIH RW 200/2 B	
<b>Βάρος</b>	
Καθαρό απόβαρο	90,4 kg
Βάρος (σε ετοιμότητα λειτουργίας)	290,2 kg
<b>Υδραυλική σύνδεση</b>	
Σύνδεση κρύου νερού	R 3/4 "
Σύνδεση ζεστού νερού	R 3/4 "
Σύνδεση προσαγωγής	R 1 "
Σύνδεση επιστροφής	R 1 "
Σύνδεση κυκλοφορίας	R 3/4 "
<b>Στοιχεία απόδοσης ταμειυτήρα ζεστού νερού</b>	
Ονομαστική χωρητικότητα	185 l
Εσωτερικός περιέκτης	Χάλυβας, επισμαλτωμένος, με προστατευτικό ανόδιο μαγνησίου
Μέγ. πίεση λειτουργίας (ζεστό νερό)	1 MPa (10 bar)
Μέγ. επιτρεπόμενη θερμοκρασία ζεστού νερού	85 °C
Κατανάλωση ενέργειας ετοιμότητας	1,38 kWh/24h
Ισχύς προθέρμανσης κατά DIN EN 12897:2016	36 kW
<b>Δεδομένα απόδοσης κυκλώματος θέρμανσης</b>	
Ονομαστική ογκομετρική παροχή θερμαντικού μέσου	2 m <sup>3</sup> /h
Απώλεια πίεσης σε ονομαστική ογκομετρική παροχή θερμαντικού μέσου	7,5 kPa (75 mbar)
Μέγ. πίεση λειτουργίας (θέρμανση)	1 MPa (10 mbar)
Μέγ. θερμοκρασία προσαγωγής νερού θέρμανσης	85 °C
Επιφάνεια θέρμανσης του εναλλάκτη θερμότητας	1,9 m <sup>2</sup>
Νερό θέρμανσης του εναλλάκτη θερμότητας	12,6 l

# Upute za rukovanje i instaliranje

## Sadržaj

<b>1</b>	<b>Sigurnost</b> .....	<b>36</b>	<b>12</b>	<b>Recikliranje i zbrinjavanje, pakiranje</b> .....	<b>44</b>
1.1	Upozorenja koja se odnose na određenu radnju.....	36	12.1	Recikliranje i zbrinjavanje otpada .....	44
1.2	Namjenska uporaba.....	36	12.2	 Pakiranje .....	44
1.3	Općeniti sigurnosni zahtjevi .....	36	<b>13</b>	<b>Jamstvo i servisna služba za korisnike</b> .....	<b>44</b>
1.4	 Sigurnost/propisi.....	37	13.1	Jamstvo .....	44
1.5	Propisi (smjernice, zakoni, norme) .....	38	13.2	Servisna služba za korisnike .....	44
<b>2</b>	<b>Napomene o dokumentaciji</b> .....	<b>39</b>	<b>14</b>	<b>Tehnički podaci</b> .....	<b>44</b>
2.1	Poštivanje i čuvanje važeće dokumentacije .....	39	14.1	Tehnički podaci.....	44
2.2	Ciljna skupina .....	39			
2.3	Područje važenja uputa .....	39			
<b>3</b>	<b>Opis proizvoda</b> .....	<b>39</b>			
3.1	Struktura proizvoda.....	39			
3.2	Simboli na naljepnici .....	39			
3.3	Podaci na tipskoj pločici.....	39			
3.4	CE oznaka .....	40			
<b>4</b>	 <b>Montaža</b> .....	<b>40</b>			
4.1	Provjera opsega isporuke .....	40			
4.2	Provjera zahtjeva za mjesto postavljanja .....	40			
4.3	Dimenzije .....	40			
4.4	Uvažavanje minimalnih razmaka .....	41			
4.5	Raspakiranje i postavljanje spremnika tople vode .....	41			
<b>5</b>	 <b>Instalacija</b> .....	<b>41</b>			
5.1	Montaža priključnih kabela .....	41			
5.2	Montaža osjetnika temperature spremnika.....	42			
<b>6</b>	 <b>Puštanje u rad</b> .....	<b>42</b>			
<b>7</b>	 <b>Predaja proizvoda korisniku</b> .....	<b>42</b>			
<b>8</b>	 <b>Uklanjanje smetnji</b> .....	<b>42</b>			
8.1	Prepoznavanje i uklanjanje smetnji .....	42			
8.2	Nabavka rezervnih dijelova .....	43			
<b>9</b>	<b>Čišćenje i održavanje</b> .....	<b>43</b>			
9.1	Čišćenje proizvoda .....	43			
9.2	Održavanje .....	43			
9.3	Provedite održavanje magnezijske zaštitne anode.....	43			
<b>10</b>	 <b>Održavanje</b> .....	<b>43</b>			
10.1	Plan održavanja .....	43			
10.2	Pražnjenje spremnika .....	43			
10.3	Čišćenje unutarnjeg spremnika .....	43			
10.4	Provjera magnezijaska zaštitne anode.....	43			
10.5	Provjera sigurnosnog ventila u pogledu besprijekorne funkcije.....	43			
<b>11</b>	 <b>Stavljanje izvan pogona</b> .....	<b>44</b>			

# 1 Sigurnost

## 1.1 Upozorenja koja se odnose na određenu radnju

### Klasifikacija upozorenja koja se odnose na određenu radnju

Upozorenja koja se odnose na određenu radnju klasificirana su znakovima upozorenja i signalnim riječima u pogledu moguće opasnosti na sljedeći način:

#### Znakovi upozorenja i signalne riječi



##### Opasnost!

Neposredna opasnost po život ili opasnost od teških tjelesnih ozljeda



##### Opasnost!

Opasnost po život od strujnog udara



##### Upozorenje!

Opasnost od lakših tjelesnih ozljeda



##### Oprez!

Rizik od materijalnih ili ekoloških šteta

## 1.2 Namjenska uporaba

U slučaju nestručne ili nenamjenske uporabe može doći do opasnosti do tjelesnih ozljeda i opasnosti po život korisnika ili trećih osoba, odn. oštećenja proizvoda i drugih materijalnih vrijednosti.

Spremnik tople vode predviđen je pripremu pitke vode u kućanstvima zagrijane do maksimalno 85 °C. Proizvod je predviđen za integraciju u sustav centralnog grijanja. Proizvod je predviđen za kombinaciju s dizalicom topline čija se maksimalna snaga prijenosa ne smije prekoračiti. Maksimalna snaga prijenosa ovisi o rashladnom sredstvu.

- R32: 12 kW
- R410a: 12 kW
- R290: 12 kW

Namjenska uporaba obuhvaća:

- uvažavanje priloženih uputa za uporabu, instaliranje i servisiranje proizvoda te svih ostalih komponenti postrojenja
- poštivanje svih uvjeta za inspekciju i održavanje navedenih u uputama.

Ovaj proizvod mogu upotrebljavati djeca od 8 godine starosti i više, kao i osobe sa smanjenim tjelesnim, osjetilnim ili mentalnim sposobnostima, odnosno sa nedovoljnim znanjem

i iskustvom samo ako se nadziru ili ako su upućene u sigurnu upotrebu proizvoda, kao i ako razumiju opasnosti koje rezultiraju iz toga. Djeca se ne smiju igrati proizvodom. Čišćenje i radove održavanja za koja je zadužen korisnik ne smiju provoditi djeca bez nadzora.

Korištenje proizvoda u vozilima, kao npr. u kamp prikolicama ili prikolicama za stanovanje, ubraja se u nenamjensku uporabu. Pod vozilima se ne smatraju cjeline koje su trajno instalirane na jednom mjestu (takozvana instalacija vezana za mjesto).

Osim toga, namjenska uporaba obuhvaća instalaciju sukladno IP kôdu.

Neka druga vrsta uporabe od one koja je navedena u ovim uputama ili uporaba koja prelazi granice ovdje opisane uporabe smatra se nenamjenskom. U nenamjensku uporabu ubraja se i svaka neposredna komercijalna i industrijska uporaba.

#### Pozor!

Zabranjena je svaka zlouporaba uređaja.

## 1.3 Općeniti sigurnosni zahtjevi

### 1.3.1 Ciljna skupina

Ove upute za rad i instaliranje namijenjene su korisniku i ovlaštenom serviseru.

Radovi i funkcije, koje smije izvoditi odn. posdesiti samo ovlašteni serviser, označeni su simbolom .

### 1.3.2 Opasnost od nedovoljne kvalifikacije

Sljedeće poslove smiju provoditi samo ovlašteni serviseri koji su za to kvalificirani:

- Montaža
- Demontaža
- Instalacija
- Puštanje u rad
- Inspekcija i održavanje
- Popravak
- Stavljanje izvan pogona
- ▶ Postupajte u skladu sa stanjem tehnike.

### 1.3.3 Opasnost zbog pogrešnog rukovanja

Pogrešnim rukovanjem možete ugroziti sebe i druge te prouzročiti materijalnu štetu.

- 
- ▶ Pročitajte pažljivo ove upute i sve važeće dokumente, posebno poglavlje "Sigurnost" i upozoravajuće napomene.
  - ▶ Provedite one aktivnosti koje su navedene u priloženim uputama za korištenju.

### 1.3.4 Rizik od materijalne štete uslijed mraza

- ▶ Vodite računa o tome da sustav grijanja u slučaju mraza u svakom slučaju ostane u pogonu i da sve prostorije imaju dostatnu temperaturu.
- ▶ Ako ne želite ostaviti uključen pogon, onda neka ovlašteni serviser isprazni sustav grijanja.

### 1.3.5 Materijalne štete zbog propusna mjesta

- ▶ Pazite da na priključnim cijevima ne dolazi do mehaničkog naprezanja.
- ▶ Na cjevovode nemojte vješati nikakve tere (npr. odjeću).

### 1.3.6 Opasnost od opekline zbog vrućih dijelova

Dijelovi proizvoda su vrući pri radu.

- ▶ Dodirnite proizvod i njegove dijelove tek kad se ohlade.

### 1.3.7 Opasnost po život zbog preinaka proizvoda ili prostora oko proizvoda

- ▶ Nemojte uklanjati, premostiti ili blokirati sigurnosne uređaje.
- ▶ Nemojte vršiti nikakve manipulacije na sigurnosnoj opremi.
- ▶ Nikada nemojte uništavati ili uklanjati plombe na sastavnim dijelovima.
- ▶ Nemojte vršiti nikakve promjene:
  - na proizvodu
  - na dovodima vode i struje
  - na kompletnom dimovodnom sustavu
  - na sigurnosnom ventilu
  - na odvodnim vodovima
  - na građevinskom objektu koje mogu utjecati na pogonsku sigurnost proizvod

### 1.3.8 Oplata u obliku ormara

Oplata proizvoda u obliku ormara podliježe posebnim propisima o izvedbi.

- ▶ Ako vaš proizvod želite obložiti oplatom u obliku ormara, onda se obratite specijaliziranom poduzeću za grijanje. Proizvod ni-

kada nemojte oblagati na vlastitu inicijativu.

### 1.3.9 Opasnost od ozljeda i rizik od materijalne štete uslijed nepravilnog ili neizvršenog održavanja i popravka

- ▶ Nikada nemojte sami pokušavati provoditi radove održavanja ili popravke svojeg proizvoda.
- ▶ Uklanjanje smetnji i oštećenja odmah bi trebao provesti ovlašteni serviser.
- ▶ Pridržavajte se zadanih intervala za radove održavanja.

## 1.4 Sigurnost/propisi

### 1.4.1 Opasnost od ozljeda uslijed velike težine proizvoda

Težina proizvoda iznosi 50 kg.

- ▶ Transportirajte proizvod uz pomoć najmanje dvije osobe.
- ▶ Koristite prikladne naprave za transport i podizanje sukladno Vašoj procjeni opasnosti.
- ▶ Koristite prikladnu osobnu zaštitu, rukavice, sigurnosnu obuću, zaštitne naočale, zaštitnu kacigu.

### 1.4.2 Opasnost od opekline i oparina uslijed vrućih sastavnih dijelova

- ▶ Na tim sastavnim dijelovima radite tek kada se rashlade.

### 1.4.3 Opasnost od opekline

Izlazna temperatura na ispusnom mjestu može iznositi do 85 °C.

- ▶ Montirajte termostatsku miješalicu za ograničenje izlazne temperature na ispusnim mjestima.

### 1.4.4 Opasnost od ozljeda

Kod svakog zagrijavanja tople vode u spremniku povećava se volumen vode.

- ▶ Instalirajte sigurnosni ventil u cijevi za toplu vodu.
- ▶ Instalirajte deflacijski vod.
- ▶ Provedite deflacijski vod do prikladnog odvodnog mjesta.



#### **1.4.5 Materijalne štete uslijed pretvrde vode**

Pretvrda voda može ugroziti funkcionalnost sustava i u kratkom vremenu dovesti do oštećenja.

- ▶ U lokalnoj tvrtki za vodoopskrbu saznajte stupanj tvrdoće vode.
- ▶ Prilikom donošenja odluke o tome treba li omekšati korištenu vodu, orijentirajte se prema smjernici VDI 2035.
- ▶ U uputama za instaliranje i održavanje uređaja od koji se sustav sastoji pročitajte koje kvalitete mora biti korištena voda.

#### **1.4.6 Rizik od materijalne štete uslijed mraza**

- ▶ Proizvod instalirajte u prostorijama koje su zaštićene od smrzavanja.

#### **1.4.7 Rizik od materijalne štete uslijed neprikladnog alata**

- ▶ Koristite propisni alat.

#### **1.5 Propisi (smjernice, zakoni, norme)**

- ▶ Pridržavajte se nacionalnih propisa, normi, direktiva, odredbi i zakona.



## 2 Napomene o dokumentaciji

### 2.1 Poštivanje i čuvanje važeće dokumentacije

- ▶ Obvezno obratite pozornost na upute predviđene za Vas koje su priložene uz komponente sustava.
- ▶ Kao korisnik sačuvajte ove upute za rukovanje, kao i svu važeću dokumentaciju kako biste ih mogli koristiti i dalje.

### 2.2 Ciljna skupina

Ove upute za rad i instaliranje namijenjene su korisniku i ovlaštenom serviseru.

 Ovaj simbol označava poglavlja i postojeća podpoglavlja koja su namijenjena isključivo ovlaštenom serviseru.

### 2.3 Područje važenja uputa

Ove upute vrijede isključivo za:

Oznaka tipa	Broj artikla
VIH RW 200/2 B	8000023062

## 3 Opis proizvoda



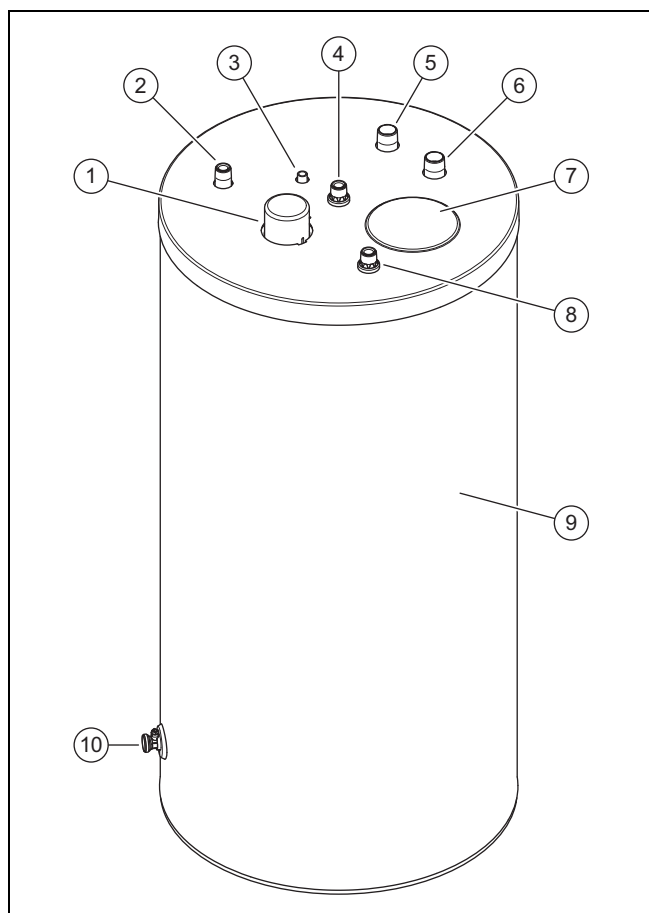



### 3.1 Struktura proizvoda



- |   |  |   |                          |
|---|--|---|--------------------------|
| 1 | Priključak zaštitne anode                        | 4 | Priključak za toplu vodu |
| 2 | Priključak cirkulacijskog cjevovoda (opcionalni) | 5 | Polazni vod spremnika    |
| 3 | Uvlačna čahura osjetnika temperature             | 6 | Povratni vod spremnika   |
|   |  | 7 | Simboli na naljepnici    |

- |   |                           |    |                       |
|---|---------------------------|----|-----------------------|
| 8 | Priključak za hladnu vodu | 10 | Slavina za pražnjenje |
| 9 | Toplinska izolacija       |    |                       |

### 3.2 Simboli na naljepnici

	Priključak cirkulacijskog voda
	Uvlačna čahura osjetnika temperature
	Priključak za toplu vodu
	Polazni vod spremnika
	Povratni vod spremnika
	Priključak za hladnu vodu



Proizvod je spremnik tople vode. Spremnik tople vode izvana je opremljen toplinskom izolacijom. Posuda spremnika tople vode napravljena je od emajliranog čelika. U unutrašnjosti posude nalaze se cijevne spirale koje prenose toplinu. Kao dodatnu zaštitu od korozije, posuda im zaštitnu anodu.

### Opcionalan dodatni pribor

Opcionalno upotrebljiva je

- cirkulacijska crpka za povećanje komfora tople vode, prije svega na udaljenim ispusnim mjestima.
- vanjska strujna anoda umjesto magnezijske zaštitne anode za rad s manje održavanja.
- Lančana anoda umjesto štapne anode pri manjoj visini stropa.

### 3.3 Podaci na tipskoj pločici

Podatak na tipskoj pločici	Značenje
Serial-No.	Serijski broj
VIH RW ...	Oznaka tipa
VIH	Vaillant, indirektno grijani visokotlačni spremnik
RW	okrugli, za dizalicu topline
200	Tip spremnika
/2	Generacija uređaja
B	Toplinska izolacija: Basic
EN 12897:2016	Primjenjeni standard
	Spremnik
	Grijaća spirala
V[l]	Nazivni volumen
P <sub>s</sub> [bar]	maksimalni pogonski tlak
T <sub>maks</sub> [°C]	maksimalna radna temperatura
A [m <sup>2</sup> ]	Površina za prijenos topline
Pt [bar]	Ispitni tlak
P1	Trajna snaga
V	Nazivni cirkulacijski volumenski protok
Heat loss	Gubitak tijekom mirovanja



#### 4.4 Uvažavanje minimalnih razmaka

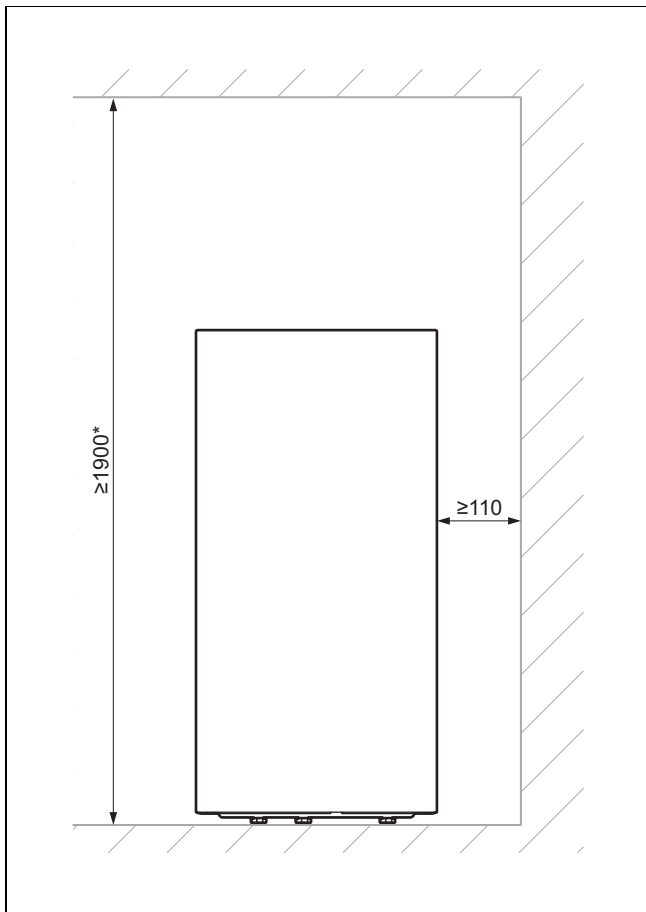

1. Prilikom postavljanja se pridržavajte dovoljnog razmaka od zidova i stropa .
  - \* Mjera visine vrijedi pri primjeni štapne anode.
2. Pri primjeni lančane anode: po potrebi skratite lančanu anodu kako karike lanca ne bi doticale dno spremnika.

#### 4.5 Raspakiranje i postavljanje spremnika tople vode



##### Oprez!

##### Opasnost od oštećenja navoja

Nezaštićeni navoji mogu se oštetiti prilikom transporta.

- ▶ Čepove za zaštitu navoja skinite tek na mjestu ugradnje.



##### Oprez!

##### Opasnost od oštećenja za spremnik

Ako se spremnik prilikom transporta i postavljanja previše prevrne, on se može oštetiti.

- ▶ Maksimalno nagnite spremnik za 15°.

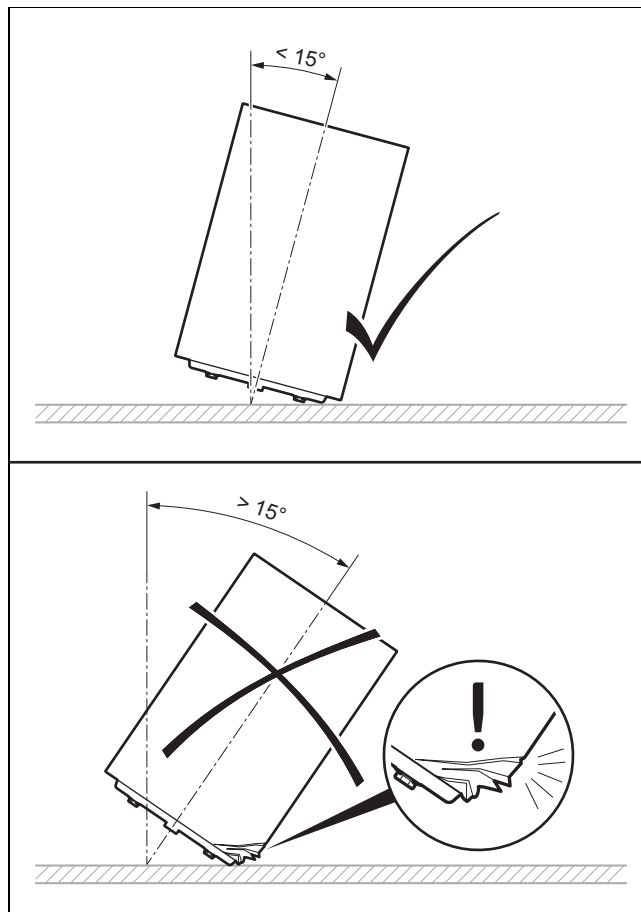

1. Uklonite pakiranje spremnika.
2. Da biste postavili spremnik tople vode na mjestu postavljanja, koristite udubljenja za hvatanje na dnu oplata.
3. Spremnik tople vode postavite na mjesto postavljanja. Obratite pozornost na dimenzije priključaka. (→ stranica 40)
4. Spremnik tople vode izravnajte pomoću tri podesive noge spremnika tako da stoji okomito i da se ne prevrne.

## 5 Instalacija

### 5.1 Montaža priključnih kabela



##### Upozorenje!

##### Opasnost od zdravstvenih poteškoća uzrokovanih nečistom vodom za piće!

Ostaci brtvi, prljavština ili drugi ostaci u cjevovodima mogu smanjiti kvalitetu vode za piće.

- ▶ Prije instalacije proizvoda temeljito isperite vod za hladu i vod za toplu vodu.

1. Priključite polazni i povratni vod spremnika.
2. Montirajte sigurnosni ventil u liniju hladne vode.
  - Maksimalni pogonski tlak: 1 MPa (10 bar)
3. Po potrebi instalirajte ekspanzijsku posudu.
4. Instalirajte deflacijski vod u veličini izlaznog otvora sigurnosnog ventila tako da pri ispuhavanju ne dolazi do opasnosti po osobe uslijed pare ili vruće vode.
5. Pričvrstite deflacijski vod slobodno iznad sifona koji je priključen na izljev.

- Razmak deflacijskog voda od sifona:  $\geq 20$  mm
6. Priključite cijev za hladnu i cijev za toplu vodu (na žbuku ili donja žbuka).
  7. Instalirati cirkulacijski cjevovod odn. priloženu kapicu zatvarača.
  8. Osigurajte da izvor topline ima sigurnosni ograničivač temperature.
    - Zaključavanje pri maksimalnoj temperaturi uređaja za grijanje:  $\geq 90$  °C

## 5.2 Montaža osjetnika temperature spremnika

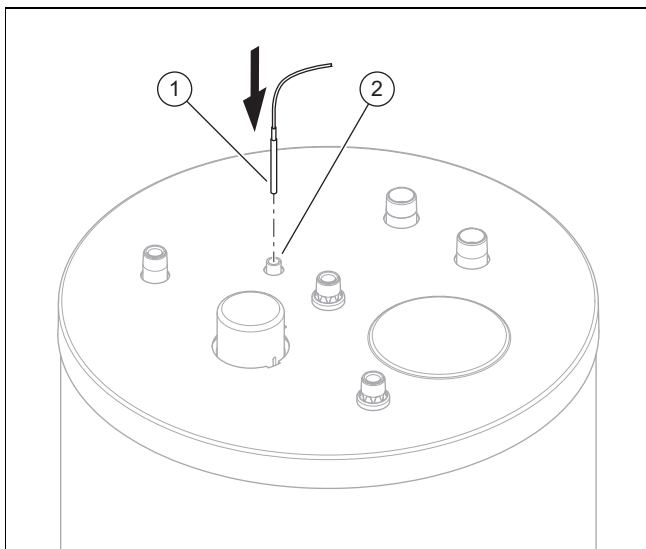

1. Montirajte osjetnik temperature spremnika (1) tako da ga uvedete do graničnika u uvlačnu čahuru (2).
2. Vodičima spojite osjetnik temperature spremnika s dizalicom topline ili vanjskim regulatorom.



### Napomena

Mjesto ugradnje odgovarajuće priključne stezaljke i oznaku priključka možete pronaći u odgovarajućim uputa za instaliranje dizalice topline.

## 6 Puštanje u rad

1. Napunite toplinski krug.
  - Pritom obratite pozornost na upute za instaliranje dizalice topline.
2. Napunite spremnik.
3. Odzračite postrojenje na strani pitke vode.
4. Ispitajte sve cijevne spojeve u pogledu nepropusnosti.
5. Podesite temperaturu i vremenski prozor na regulatoru.

## 7 Predaja proizvoda korisniku



### Opasnost!

### Opasnost po život od legionele!

Legionela se razvija pri temperaturama ispod 60 °C.

- ▶ Upoznajte korisnika sa svim mjerama zaštite od bakterije legionele, kako biste poštovali sve važeće propise o prevenciji legionele.

1. Korisniku postrojenja pokažite kako se rukuje sustavom. Odgovorite mu na sva pitanja. Posebnu pozornost skrenite na sigurnosne napomene koje korisnik mora poštivati.
2. Korisniku objasnite gdje se nalaze i koje su funkcije sigurnosne opreme.
3. Korisnika informirajte o nužnosti održavanja sustava u propisanim intervalima.
4. Korisniku na čuvanje predajte sve upute i dokumentaciju uređaja koja mu je namijenjena.
5. Informirajte korisnika o mogućnosti ograničavanja izlazne temperature tople vode, kako bi se spriječile opekline.

## 8 Uklanjanje smetnji

### 8.1 Prepoznavanje i uklanjanje smetnji

Smetnja	Mogući uzrok	Uklanjanje
Temperatura spremnika je prevelika.	Osjetnik temperature spremnika nema dobar do sjed.	Pravilno pozicionirajte osjetnik temperature spremnika.
Temperatura spremnika je premala.		
Na ispusnom mjestu ne postoji tlak vode.	Nisu svi uređaji za zatvaranje otvoreni.	Otvorite sve uređaje za zatvaranje.
Dizalica topline uključuje se i ponovno isključuje u kratkim izmjeničnim intervalima.	Temperatura povratnog voda cirkulacijskog cjevovoda je premala.	Pobrinite se da temperatura povratnog voda cirkulacijskog cjevovoda bude u odgovarajućem području.
	Vremena cirkulacije neodgovarajuće su podešena.	Prilagodite vremena cirkulacije.
Temperatura tople vode prebrzo se spušta.	Zbog premale izolacije nastaje mikrocirkulacija.	Izolirajte cijevi.
	Vremena cirkulacije neodgovarajuće su podešena.	Prilagodite vremena cirkulacije.
Voda je smeđa.	Zaštitna anoda pogrešno je priključena.	Zamijenite spremnik tople vode.

## 8.2 Nabavka rezervnih dijelova

Originalni sastavni dijelovi proizvoda certificirani su u okviru provjere sukladnosti od strane proizvođača. Ako prilikom održavanja i popravaka upotrebljavate dijelove koji nisu certificirani, odnosno dopušteni, sukladnost proizvoda prestaje važiti i zbog toga proizvod više ne odgovara važećim normama.

Kako bi se osigurao nesmetan i siguran rad proizvoda, izričito preporučamo korištenje originalnih rezervnih dijelova proizvođača. Za informacije o raspoloživim originalnim dijelovima obratite se na adresu za kontakt navedenu na stražnjoj strani ovih uputa.

- ▶ Ako su Vam u slučaju radova održavanja ili popravaka potrebni rezervni dijelovi, koristite isključivo rezervne dijelove koji su dopušteni za proizvod.

## 9 Čišćenje i održavanje

### 9.1 Čišćenje proizvoda

1. Oplatu čistite vlažnom krpom natopljenom u otopini vode s malo deterdženta koji ne sadrži otapala.
2. Nemojte koristiti raspršivače, sredstva za ribanje, sredstva za pranje posuđa ili sredstva za čišćenje koja sadrže otapala ili klor.

### 9.2 Održavanje

Preduvjet za trajnu spremnost i sigurnost u radu, pouzdanost i dugi životni vijek proizvoda predstavlja godišnje održavanje proizvoda od strane ovlaštenog serviser.

### 9.3 Provedite održavanje magnezijske zaštitne anode

- ▶ Neka ovlašteni serviser nakon 2 godine od puštanja u rad spremnika tople vode jednom godišnje provede održavanje magnezijske zaštitne anode.

Ako je magnezijaska zaštitna anoda istrošena 60 % ili se koristi 5 godina, onda ovlašteni serviser mora zamijeniti magnezijsku zaštitnu anodu. Ako pri zamjeni magnezijske zaštitne anode utvrdi prljavštinu u posudi, ovlašteni serviser bi trebao isprati posudu.

## 10 Održavanje

### 10.1 Plan održavanja

Radovi održavanja	Interval
Pražnjenje spremnika	Po potrebi
Čišćenje unutarnjeg spremnika (ako postoji, putem otvora za čišćenje)	Po potrebi
Provjera magnezijaska zaštitne anode	Godišnje nakon 2 godine
Zamjena magnezijaska zaštitne anode	– Nakon 60% uporabe – Nakon 5 godina
Provjera sigurnosnog ventila u pogledu besprijekorne funkcije	Godišnje

## 10.2 Pražnjenje spremnika

1. Isključite pripremu tople vode dizalice topline.
2. Zatvorite liniju hladne vode.
3. Pričvrstite crijevo na slavinu za pražnjenje spremnika.
4. Slobodan kraj crijeva postavite na neko prikladno odvodno mjesto.



### Opasnost!

#### Opasnost od opekline

Vruća voda na slavinama za toplu vodu i odvodnom mjestu može dovesti do opekline.

- ▶ Izbjegavajte kontakt s vrućom vodom na slavinama za toplu vodu i odvodnom mjestu.

5. Otvorite slavinu za pražnjenje.
6. Otvorite najvišu slavinu za toplu vodu radi potpunog pražnjenja i ventilacije vodova za vodu.
7. Pričekajte sve dok voda potpuno ne iscuri.
8. Zatvorite slavinu za toplu vodu i slavinu za pražnjenje.
9. Skinite crijevo.

### 10.3 Čišćenje unutarnjeg spremnika

1. Ispraznite spremnik. (→ stranica 43)
2. Očistite unutarnji spremnik ispiranjem.
3. Usište veća strana tijela kroz otvor priključka zaštitne anode.
4. Pričvrstite prirubnicu tako da brtva više nije vidljiva.
5. Ponovno postavite zaštitni poklopac.

### 10.4 Provjera magnezijaska zaštitne anode

1. Ispraznite spremnik. (→ stranica 43)
2. Uklonite zaštitne poklopce i izvadite prirubnicu.
3. Prije vađenja anode ispušite strana tijela iz otvora tako da ništa ne upadne u spremnik.
4. Zamijenite magnezijsku zaštitnu anodu:
  - pri istrošenosti od 60 %
  - od 5 godina uporabe
5. Postavite novu magnezijsku zaštitnu anodu s novom brtvom.
6. Pričvrstite prirubnicu tako da brtva više nije vidljiva.
7. Ponovno postavite zaštitni poklopac.

### 10.5 Provjera sigurnosnog ventila u pogledu besprijekorne funkcije

1. Provjerite besprijekorno funkcioniranje i nepropusnost sigurnosnog ventila.
2. Zamijenite sigurnosni ventil ako besprijekorno ne funkcionira ili ako nije nepropusan.

## 11 Stavljanje izvan pogona

1. Ispraznite spremnik. (→ stranica 43)



### Opasnost!

#### Opasnost po život od strujnog udara!

Mrežne stezaljke L i N su pod trajnim su naponom:

- ▶ Proizvod dovedite u beznaponsko stanje tako što ćete isključiti sva strujna napajanja u svim polovima (elektronska sklopka s otvorom kontakta od barem 3 mm, npr. osigurač ili zaštitna mrežna sklopka).
- ▶ Osigurajte od ponovnog uključivanja.
- ▶ Pričekajte barem 3 min dok se kondenzatori ne isprazne.
- ▶ Provjerite nepostojanje napona.

2. Demontirajte električni priključak osjetnika temperature spremnika i uklonite ga iz spremnika.



### Napomena

Mjesto ugradnje odgovarajuće priključne stezaljke i oznaku priključka možete pronaći u odgovarajućim uputa za instaliranje dizalice topline.

3. Prema potrebi, pojedinačne komponente sustava stavite izvan pogona prema odgovarajućim uputama za instaliranje.

## 12 Recikliranje i zbrinjavanje, pakiranje

### 12.1 Recikliranje i zbrinjavanje otpada

#### Zbrinjavanje ambalaže

- ▶ Zbrinjavanje ambalaže prepustite stručnom instalateru koji je instalirao uređaj.

#### Zbrinjavanje proizvoda



■ Ako je proizvod obilježen sljedećom oznakom:

- ▶ U tom slučaju nemojte odlagati proizvod u kućni otpad.
- ▶ Umjesto toga predajte proizvod na mjestu za skupljanje električnih i elektroničkih starih uređaja.

#### Brisanje osobnih podataka

Osobne podatke mogu zlouporabiti neovlaštene treće osobe.

Ako proizvod sadrži osobne podatke:

- ▶ Prije zbrinjavanja proizvoda provjerite nalaze li se na ili u proizvodu osobni podaci (npr. podaci za online prijavu).

## 12.2 Pakiranje

### 12.2.1 Zbrinjavanje ambalaže

- ▶ Ambalažu propisno zbrinite u otpad.
- ▶ Pridržavajte se relevantnih propisa.

## 13 Jamstvo i servisna služba za korisnike

### 13.1 Jamstvo

Informacije o jamstvu proizvođača pronaći ćete u Country specifics.

### 13.2 Servisna služba za korisnike

Podatke za kontakt naše servisne službe za korisnike pronaći ćete ne stražnjoj strani ili na našoj internetskoj stranici.









## 14 Tehnički podaci

### 14.1 Tehnički podaci

VIH RW 200/2 B	
<b>Težina</b>	
Vlastita težina	90,4 kg
Težina (spreman za rad)	290,2 kg
<b>Hidraulični priključak</b>	
Priključak za hladnu vodu	R 3/4 "
Priključak za toplu vodu	R 3/4 "
Priključak polaznog voda	R 1 "
Priključak povratnog voda	R 1 "
Priključak za cirkulaciju	R 3/4 "
<b>Podaci o učinku spremnika tople vode</b>	
Nazivni sadržaj	185 l
Unutarnji spremnik	Čelični i emajliran, s magnezijском zaštitnom anodom
maks. pogonski tlak (topla voda)	1 MPa (10 bar)
maks. dopuštena temperatura tople vode	85 °C
Potrošnja energije za stanje spremnosti	1,38 kWh/24h
Snaga zagrijavanja prema DIN EN 12897:2016	36 kW
<b>Podaci o snazi toplinskog kruga</b>	
Nazivni volumenski protok sredstva za grijanje	2 m <sup>3</sup> /h
Gubitak tlaka pri nazivnom volumenskom protoku sredstva za grijanje	7,5 kPa (75 mbar)
maks. pogonski tlak (grijanje)	1 MPa (10 mbar)
maks. temperatura polaznog voda vruće vode	85 °C
Površina grijanja izmjenjivač	1,9 m <sup>2</sup>
Vruća voda izmjenjivača topline	12,6 l

# Návod na obsluhu a inštaláciu

## Obsah

<b>1</b>	<b>Bezpečnosť</b> .....	<b>46</b>	<b>12</b>	<b>Recyklácia a likvidácia, obal</b> .....	<b>54</b>
1.1	Výstražné upozornenia vzťahujúce sa na činnosť .....	46	12.1	Recyklácia a likvidácia .....	54
1.2	Použitie podľa určenia .....	46	12.2	 Obal .....	54
1.3	Všeobecné bezpečnostné upozornenia .....	46	<b>13</b>	<b>Záruka a zákaznícky servis</b> .....	<b>54</b>
1.4	 Bezpečnosť/predpisy .....	47	13.1	Záruka .....	54
1.5	Predpisy (smernice, zákony, normy) .....	48	13.2	Zákaznícky servis .....	54
<b>2</b>	<b>Pokyny k dokumentácii</b> .....	<b>49</b>	<b>14</b>	<b>Technické údaje</b> .....	<b>54</b>
2.1	Dodržiavanie súvisiacich platných podkladov a ich uchovávanie .....	49	14.1	Technické údaje .....	54
2.2	Cieľová skupina .....	49			
2.3	Platnosť návodu .....	49			
<b>3</b>	<b>Opis výrobku</b> .....	<b>49</b>			
3.1	Konštrukcia výrobku .....	49			
3.2	Symboly nálepiek .....	49			
3.3	Údaje na typovom štítku .....	49			
3.4	Označenie CE .....	50			
<b>4</b>	 <b>Montáž</b> .....	<b>50</b>			
4.1	Kontrola rozsahu dodávky .....	50			
4.2	Kontrola požiadaviek na miesto inštalácie .....	50			
4.3	Rozmery .....	50			
4.4	Dodržiavanie minimálnych odstupov .....	51			
4.5	Vybalenie a inštalácia zásobníka teplej vody .....	51			
<b>5</b>	 <b>Inštalácia</b> .....	<b>51</b>			
5.1	Montáž pripojovacích vedení .....	51			
5.2	Montáž snímača teploty zásobníka .....	52			
<b>6</b>	 <b>Uvedenie do prevádzky</b> .....	<b>52</b>			
<b>7</b>	 <b>Odovzdanie výrobku prevádzkovateľovi</b> .....	<b>52</b>			
<b>8</b>	 <b>Odstránenie porúch</b> .....	<b>52</b>			
8.1	Rozpoznanie a odstránenie porúch .....	52			
8.2	Obstarávanie náhradných dielov .....	53			
<b>9</b>	<b>Starostlivosť a údržba</b> .....	<b>53</b>			
9.1	Ošetrovanie výrobku .....	53			
9.2	Údržba .....	53			
9.3	Vykonanie údržby na magnéziovej ochrannej anóde .....	53			
<b>10</b>	 <b>Údržba</b> .....	<b>53</b>			
10.1	Plán údržby .....	53			
10.2	Vyprázdnenie zásobníka .....	53			
10.3	Čistenie vnútornej nádoby .....	53			
10.4	Kontrola magnéziovej ochrannej anódy .....	53			
10.5	Kontrola bezchybnej funkcie poistného ventilu .....	53			
<b>11</b>	 <b>Vyradenie z prevádzky</b> .....	<b>54</b>			

# 1 Bezpečnosť

## 1.1 Výstražné upozornenia vzťahujúce sa na činnosť

### Klasifikácia výstražných upozornení vzťahujúcich sa na činnosť

Výstražné upozornenia vzťahujúce sa na činnosť sú označené výstražným znakom a signálnymi slovami vzhľadom na stupeň možného nebezpečenstva:

#### Výstražný znak a signálne slovo



##### Nebezpečenstvo!

Bezprostredné ohrozenie života alebo nebezpečenstvo ťažkých poranení osôb



##### Nebezpečenstvo!

Nebezpečenstvo ohrozenia života zásahom elektrickým prúdom



##### Výstraha!

nebezpečenstvo ľahkých poranení osôb



##### Pozor!

riziko vzniku vecných škôd alebo škôd na životnom prostredí

## 1.2 Použitie podľa určenia

Pri neodbornom používaní alebo používaní v rozpore s určením môžu vzniknúť nebezpečné poranenia alebo ohrozenia života používateľa alebo tretích osôb, resp. poškodenia výrobku a iných vecných hodnôt.

Zásobník teplej vody bol vyvinutý na poskytovanie zahriatej pitnej vody na max. 85 °C pre domácnosti. Výrobok je určený na to, aby sa integroval do centrálného vykurovacieho systému. Výrobok je určený na skombinovanie s tepelnými čerpadlami, ktorých maximálny prenosový výkon sa nesmie prekročiť. Maximálny prenosový výkon závisí od chladiva.

- R32: 12 kW
- R410a: 12 kW
- R290: 12 kW

Použitie podľa určenia zahŕňa:

- dodržiavanie priložených návodov na prevádzku, inštaláciu a údržbu výrobku, ako aj všetkých ďalších konštrukčných skupín systému,

- dodržiavanie všetkých inšpekčných a údržbových podmienok uvedených v návodoch.

Tento výrobok môžu používať deti od veku 8 rokov a okrem toho aj osoby so zníženými fyzickými, senzorickými alebo mentálnymi schopnosťami alebo s nedostatkom skúseností a vedomostí, len ak sú pod dozorom alebo ak boli poučené ohľadne bezpečného používania výrobku a porozumeli nebezpečenstvám, ktoré z používania vyplývajú. Deti sa s výrobkom nesmú hrať. Čistenie a užívateľská údržba sa nesmú vykonávať deťmi bez dozoru.

Použitie výrobkov v prenosných staniciach, ako napr. mobilné domy alebo obytné automobily, sa považuje za použitie v rozpore s určením. Za prenosné stanice sa nepovažujú také jednotky, ktoré sú trvalo nainštalované na stabilnom mieste (tzv. stabilná inštalácia).

Používanie v súlade s určením okrem toho zahŕňa inštalovanie podľa IP-kódu.

Iné použitie, ako použitie opísané v predloženom návode alebo použitie, ktoré presahuje rámec tu opísaného použitia, sa považuje za použitie v rozpore s určením. Za použitie v rozpore s určením sa považuje aj každé bezprostredné komerčné a priemyselné použitie.

### Pozor!

Akokoľvek zneužitie je zakázané.

## 1.3 Všeobecné bezpečnostné upozornenia

### 1.3.1 Cieľová skupina

Tento návod na používanie a inštaláciu sa zameriava na prevádzkovateľa a servisného pracovníka.

Práce a funkcie, ktoré smie vykonávať alebo nastavovať iba servisný pracovník, sú označené symbolom .

### 1.3.2 Nebezpečenstvo v dôsledku nedostatočnej kvalifikácie

Nasledujúce práce smú vykonávať iba servisní pracovníci, ktorí sú dostatočne kvalifikovaní:

- Montáž
- Demontáž

- 
- Inštalácia
  - Uvedenie do prevádzky
  - Inšpekcia a údržba
  - Oprava
  - Vyradenie z prevádzky
  - ▶ Postupujte podľa aktuálneho stavu techniky.

### 1.3.3 Nebezpečenstvo spôsobené chybnou obsluhou

Chybnou obsluhou môžete ohroziť samých seba a iné osoby a zapríčiniť vznik hmotných škôd.

- ▶ Starostlivo si prečítajte predkladaný návod a všetky súvisiace platné podklady, najmä kapitolu „Bezpečnosť“ a výstražné upozornenia.
- ▶ Vykonávajte iba také činnosti, ku ktorým vás vedie predložený návod na použitie.

### 1.3.4 Riziko hmotnej škody spôsobenej mrazom

- ▶ Zabezpečte, aby vykurovací systém ostal počas mrazu v každom prípade v prevádzke a aby sa dostatočne temperovali všetky priestory.
- ▶ Ak nedokážete zabezpečiť prevádzku, potom nechajte vykurovací systém vypustiť servisnému technikovi.

### 1.3.5 Vecné škody spôsobené netesnosťami

- ▶ Dbajte na to, aby na pripájacích rúrach nevznikali mechanické pnutia..
- ▶ Na potrubné vedenia nevešajte žiadne bremená (napr. odev).

### 1.3.6 Nebezpečenstvo popálenia alebo obarenia v dôsledku horúcich dielov

Diely výrobku sa počas prevádzky zahrievajú.

- ▶ Výrobku a jeho dielov sa dotýkajte až vtedy, keď sú vychladnuté.

### 1.3.7 Riziko ohrozenia života vyvolané zmenami na výrobku alebo v okolí výrobku

- ▶ V žiadnom prípade neodstraňujte, nepremosťujte ani neblokujte bezpečnostné zariadenia.

- ▶ Nemanipulujte s bezpečnostnými zariadeniami.
- ▶ Neničte ani neodstraňujte plomby z konštrukčných dielov.
- ▶ Nevykonávajte žiadne zmeny:
  - na výrobku
  - na prívodoch vody a prúdu
  - na celom zariadení odvodu spalín,
  - na poistnom ventile
  - a odtokových potrubniach
  - na stavebných danostiach, ktoré môžu mať vplyv na prevádzkovú bezpečnosť výrobku.

### 1.3.8 Opláštenie

Opláštenie výrobku podlieha príslušným vykonávacím predpisom.

- ▶ Ak si pre váš výrobok želáte opláštenie, obráťte sa na odbornú servisnú firmu. Výrobok v žiadnom prípade nekrytujte svojpomocne.

### 1.3.9 Nebezpečenstvo poranenia a riziko vecnej škody v dôsledku neodbornej alebo zanedbanej údržby a opravy

- ▶ Nikdy sa nepokúšajte sami vykonávať údržbové práce ani opravy na vašom výrobku.
- ▶ Poruchy a poškodenia nechajte ihneď odstrániť odborníkom.
- ▶ Dodržiavajte zadané intervaly údržby.

## 1.4 Bezpečnosť/predpisy

### 1.4.1 Nebezpečenstvo poranenia v dôsledku vysokej hmotnosti výrobku

Výrobok má hmotnosť nad 50 kg.

- ▶ Výrobok prepravujte na miesto inštalácie najmenej s dvomi osobami.
- ▶ Použite vhodné prepravné a zdvíhacie zariadenia, podľa vášho posúdenia rizika.
- ▶ Použite vhodnú osobnú ochrannú výbavu: rukavice, bezpečnostnú obuv, ochranné okuliare, ochrannú prilbu.

### 1.4.2 Nebezpečenstvo popálenia alebo obarenia v dôsledku horúcich konštrukčných dielov

- ▶ Na konštrukčných dieloch pracujte až vtedy, keď sú vychladnuté.



### 1.4.3 Nebezpečenstvo obarenia

Výstupná teplota na miestach odberu môže byť až do 85 °C.

- ▶ Namontujte termostatický zmiešavač na obmedzenie výstupnej teploty na miestach odberu.

### 1.4.4 Nebezpečenstvo poranenia

Pri každom ohreve teplej vody v zásobníku sa zväčší objem vody.

- ▶ Do teplovodného potrubia nainštalujte poistný ventil.
- ▶ Nainštalujte vypúšťacie potrubie.
- ▶ Vypúšťacie potrubie odvedte na vhodné miesto odtoku.

### 1.4.5 Vecné škody spôsobené príliš tvrdou vodou

Príliš tvrdá voda môže obmedziť funkčnosť systému a v krátkej dobe viesť ku škodám.

- ▶ Stupeň tvrdosti vody si zistíte v miestnej vodárenskej spoločnosti.
- ▶ Pri rozhodovaní o tom, či sa musí používať voda zmäkčiť, sa riadte smernicou VDI 2035.
- ▶ V návodoch na inštaláciu a údržbu zariadení, z ktorých systém pozostáva, si prečítajte, akú kvalitu musí mať použitá voda.

### 1.4.6 Riziko hmotnej škody spôsobenej mrazom

- ▶ Výrobok neinštalujte v priestoroch ohrozených mrazom.

### 1.4.7 Riziko hmotnej škody spôsobenej nevhodným nástrojom

- ▶ Používajte špecializované nástroje.

## 1.5 Predpisy (smernice, zákony, normy)

- ▶ Dodržujte vnútroštátne predpisy, normy, smernice, nariadenia a zákony.



## 2 Pokyny k dokumentácii

### 2.1 Dodržiavanie súvisiacich platných podkladov a ich uchovávanie

- Dodržiavajte všetky návody určené pre vás, ktoré sú priložené ku komponentom systému.
- Ako prevádzkovateľ si odložte tento návod, a tiež všetky súvisiace platné podklady na ďalšie použitie.

### 2.2 Cieľová skupina

Tento návod na používanie a inštaláciu sa zameriava na prevádzkovateľa a servisného pracovníka.

 Tento symbol označuje kapitoly a existujúce podkapitoly, ktoré sa zameriavajú na samotného servisného pracovníka.

### 2.3 Platnosť návodu

Tento návod platí výlučne pre:

Typové označenie	Číslo výrobku
VIH RW 200/2 B	8000023062

## 3 Opis výrobku



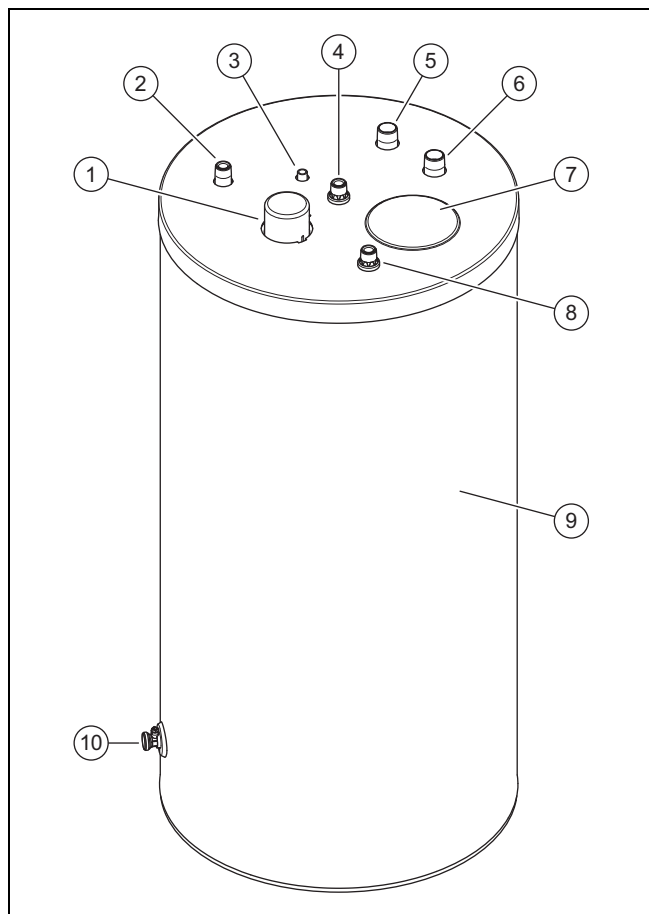



### 3.1 Konštrukcia výrobku



1	Prípojka ochrannej anódy	4	Prípojka teplej vody
2	Prípojka cirkulačného potrubia (voliteľne)	5	Výstup zásobníka
3	Ponorné puzdro snímača teploty	6	Spiatočka zásobníka
		7	Symbole nálepiek

- 8 Prípojka studenej vody
- 10 Vypúšťací ventil
- 9 Tepelná izolácia

### 3.2 Symboly nálepiek

	Prípojka cirkulačného potrubia
	Ponorné puzdro snímača teploty
	Prípojka teplej vody
	Výstup zásobníka
	Spiatočka zásobníka
	Prípojka studenej vody



Výrobok je zásobníkom teplej vody. Zásobník teplej vody je z vonkajšej strany vybavený tepelnou izoláciou. Nádoba zásobníka teplej vody pozostáva zo smaltovanej ocele. Vo vnútri nádoby sa nachádza rúrkový tepelný výmenník, ktorý prenáša teplo. Ako dodatočnú ochranu proti korózii má nádoba ochrannú anódu.



### Voliteľné príslušenstvo

Voliteľne použiteľné(-á) je

- cirkulačné čerpadlo na zvýšenie komfortu teplej vody, predovšetkým na vzdialenejších miestach odberu.
- anóda na cudzí prúd namiesto magnézieovej ochrannej anódy pre prevádzku nenáročnú na údržbu.
- reťazová anóda namiesto ochrannej (tyčovej) anódy, pri nízkej výške stropu.

### 3.3 Údaje na typovom štítku

Údaj na typovom štítku	Význam
Sériové č.	Sériové číslo
VIH RW ...	Typové označenie
VIH	Vaillant, nepriamo vyhrievaný vysokotlakový zásobník vody
RW	okružný, pre tepelné čerpadlo
200	Typ zásobníka
/2	Generácia zariadenia
B	Tepelná izolácia: Basic
EN 12897:2016	Použitá norma
	Zásobník
	Vyhrievacia špirála
V[l]	Menovitý objem
P <sub>s</sub> [bar]	Maximálny prevádzkový tlak
T <sub>max</sub> [°C]	Maximálna prevádzková teplota
A [m <sup>2</sup> ]	Plocha prenosu tepla
P <sub>t</sub> [bar]	Skúšobný tlak
P1	Trvalý výkon
V	Menovitý cirkulačný objemový prietok
Heat loss	Strata v pokojovom stave

Údaj na typovom štítku	Význam
	Prečítajte si návod!
	Čiarový kód so sériovým číslom, 7. až 16. číslica tvoria číslo výrobku

### 3.4 Označenie CE



S označením CE sa dokumentuje, že výrobky podľa vyhlásenie o zhode spĺňajú základné požiadavky nasledujúcich smerníc.

Vyhlásenie o zhode si môžete prezrieť u výrobcu.

## 4 Montáž

### 4.1 Kontrola rozsahu dodávky

- Prekontrolujte úplnosť a neporušenosť rozsahu dodávky.

Počet	Pomenovanie
1	Zásobník teplej vody
1	Hlavica pre prípojku cirkulácie
1	Vrečko s dokumentmi

### 4.2 Kontrola požiadaviek na miesto inštalácie



#### Pozor!

#### Vecné škody spôsobené unikajúcou vodou

V prípade poškodenia môže zo zásobníka uniknúť voda.

- Miesto inštalácie zvoľte tak, aby v prípade poškodenia mohli bezpečne odliť väčšie množstvá vody (napr. cez odtok v podlahe).



#### Pozor!

#### Vecné škody v dôsledku vysokého zaťaženia

Napustený zásobník teplej vody môže kvôli svojej hmotnosti poškodiť podlahu.

- Pri výbere miesta inštalácie zohľadnite hmotnosť napusteného zásobníka teplej vody a nosnosť podlahy.
- V prípade potreby sa postarajte o vhodný základ.

1. Zásobník nainštalujte podľa možnosti v blízkosti zdroja tepla.
2. Dbajte na to, aby bol podklad rovný a stabilný.
3. Miesto inštalácie zvoľte tak, aby bolo možné realizovať účelnú trasu vedenia.
4. Pamätajte na rozmery zariadenia a prípojky.

### 4.3 Rozmery

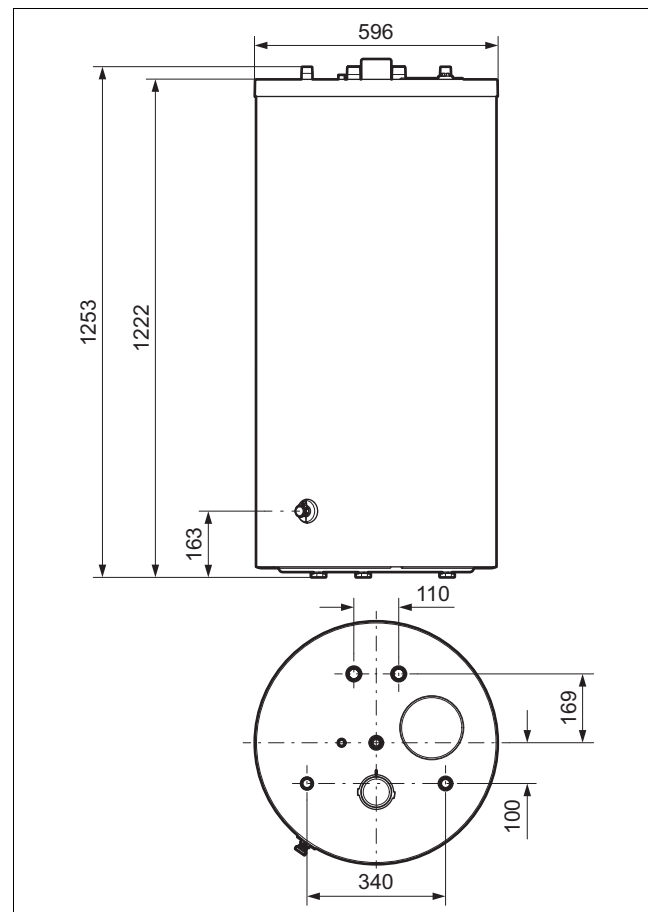

#### 4.4 Dodržiavanie minimálnych odstupov

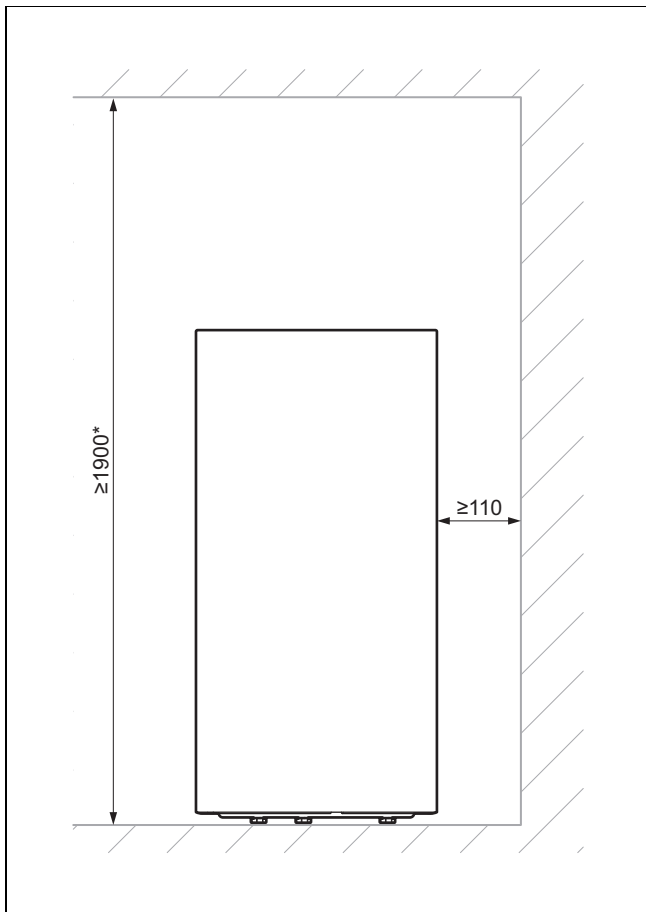

1. Pri inštalácii dbajte na dostatočný odstup od stien a stropu.
  - \* Miera výšky platí pri použití tyčovej (ochrannej) anódy.
2. Pri použití reťazovej anódy: V prípade potreby skráťte reťazovú anódu tak, aby sa články reťaze nedotýkali dna zásobníka.

#### 4.5 Vybalenie a inštalácia zásobníka teplej vody



##### **Pozor!** **Nebezpečenstvo poškodenia závitov**

Nechránené závitov sa môžu počas prepravy poškodiť.

- ▶ Ochranné uzávery závitov odstráňte až na mieste inštalácie.



##### **Pozor!** **Nebezpečenstvo poškodenia pre zásobník**

Ak sa zásobník pri preprave a inštalovaní až príliš naklopí, môže dôjsť k jeho poškodeniu.

- ▶ Zásobník naklápaajte maximálne o 15°.

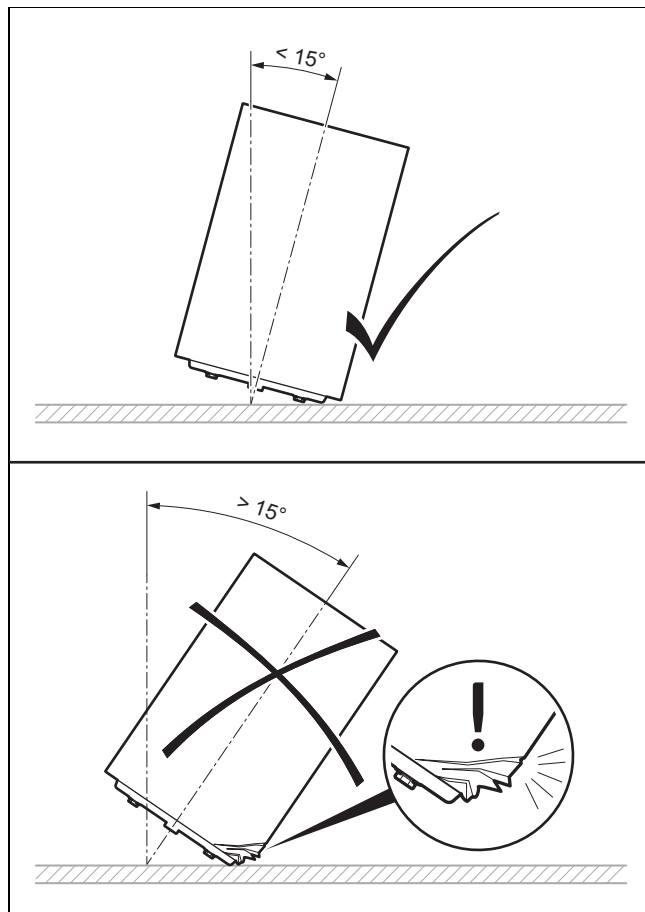

1. Odstráňte obal zásobníka.
2. Na umiestnenie zásobníka na miesto inštalácie využite priehlbiny pre rukoväte na dne obalu.
3. Postavte a nainštalujte zásobník teplej vody na mieste inštalácie. Dodržte rozmery pripojenia. (→ strana 50)
4. Zásobník teplej vody vyrovnajte pomocou dvoch nastavitelných nožičiek tak, aby stál kolmo a neprevrátil sa.

## 5 Inštalácia

### 5.1 Montáž pripojovacích vedení



#### **Výstraha!** **Riziko zdravotných problémov v dôsledku nečistôt v pitnej vode!**

Zvyšky tesnení, nečistoty alebo iné zvyšky v potrubiach môžu zhoršiť kvalitu pitnej vody.

- ▶ Všetky vedenia studenej a teplej vody dôkladne prepláchnite, skôr ako výrobok nainštalujete.

1. Pripojte výstup zásobníka a spätočku zásobníka.
2. Do potrubia studenej vody namontujte poistný ventil.
  - Maximálny prevádzkový tlak: 1 MPa (10 bar)
3. V prípade potreby nainštalujte expanznú nádrž..
4. Vypúšťacie potrubie nainštalujte vo veľkosti vypúšťacieho otvoru poistného ventilu tak, aby sa pri vypúšťaní neohrozili žiadne osoby parou ani horúcou vodou.
5. Vypúšťacie potrubie upevnite voľne nad sifón, ktorý je pripojený na odtok.

- Vzdialenosť medzi vypúšťacím potrubím a sifónom:  $\geq 20$  mm
- Pripojte potrubie studenej vody a potrubie teplej vody (na omietku alebo pod omietku).
  - Nainštalujte cirkulačné potrubie, resp. priloženú uzatváraciu hlavicu.
  - Uistite sa, že zdroj tepla má bezpečnostný obmedzovač teploty.
    - Blokovanie pri maximálnej teplote zdroja tepla:  $\geq 90$  °C

## 5.2 Montáž snímača teploty zásobníka

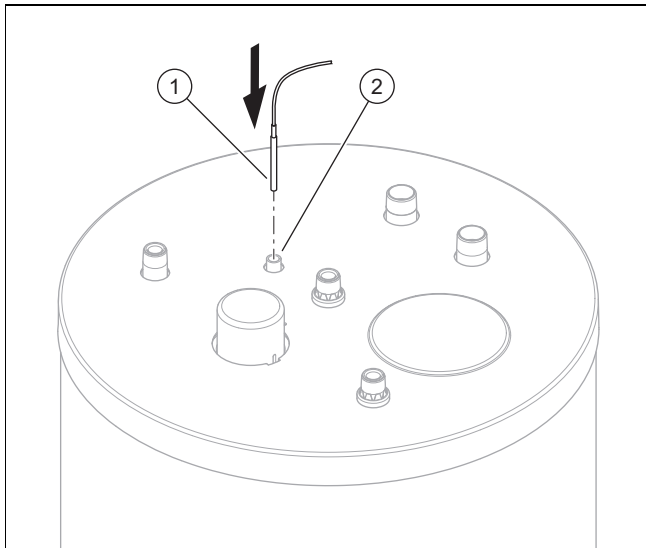

- Snímač teploty zásobníka (1) namontujte tým, že ho zavediete až na doraz do ponorného puzdra (2).
- Snímač teploty zásobníka spojte s tepelným čerpadlom alebo externým regulátorom.



### Upozornenie

Miesto inštalácie príslušnej svorkovnice a označenie svoriek môžete vyhľadať podľa príslušného návodu na inštaláciu tepelného čerpadla.

## 6 Uvedenie do prevádzky

- Naplňte vykurovací okruh.
  - Prihliadajte na návod na inštaláciu tepelného čerpadla.
- Naplňte zásobník.
- Odvzdušnite systém na strane pitnej vody.
- Prekontrolujte tesnosť všetkých spojov rúr.
- Na regulátore nastavte teplotu a časové okná.

## 7 Odovzdanie výrobku prevádzkovateľovi



### Nebezpečenstvo!

### Nebezpečenstvo ohrozenia života spôsobené legionelami!

Legionely sa vyvíjajú pri teplotách pod 60 °C.

- Postarajte sa o to, aby prevádzkovateľ poznal všetky opatrenia na ochranu proti legionelám, aby sa splňali platné zadania k prevencii proti legionelám.

- Prevádzkovateľa poučte o manipulácii so systémom. Zodpovedajte všetky jeho otázky. Obzvlášť ho upozornite na bezpečnostné upozornenia, ktoré musí ako prevádzkovateľ dodržiavať.
- Prevádzkovateľovi vysvetlite umiestnenie a funkciu bezpečnostných zariadení.
- Prevádzkovateľa informujte o potrebe vykonávania údržby systému podľa zadaných intervalov.
- Prevádzkovateľovi odovzdajte všetky jemu určené návody a doklady od zariadenia pre ich úschovu.
- Prevádzkovateľa informujte o možnostiach obmedzenia výstupnej teploty teplej vody, aby sa zabránilo obareniám.

## 8 Odstránenie porúch

### 8.1 Rozpoznanie a odstránenie porúch

Porucha	Možná príčina	Odstránenie
Teplota zásobníka je príliš vysoká.	Snímač teploty zásobníka nie je správne osadený.	Snímač teploty zásobníka umiestnite do správnej polohy.
Teplota zásobníka je príliš nízka.	Nie sú otvorené všetky uzatváracie zariadenia.	Otvorte všetky uzatváracie zariadenia.
Tepelné čerpadlo v krátkych intervaloch zapína a opäť vypína.	Teplota spiatocky cirkulačného potrubia je príliš nízka.	Postarajte sa o to, aby sa teplota spiatocky cirkulačného potrubia nachádzala v primeranom rámci.
	Časy cirkulácie sú nastavené nepriaznivo.	Upravte časy cirkulácie.
Teplota teplej vody klesá príliš rýchlo.	V dôsledku príliš slabej izolácie vznikla mikrocirkulácia.	Zaizolujte rúry.
	Časy cirkulácie sú nastavené nepriaznivo.	Upravte časy cirkulácie.
Teplá voda je hnedá.	Ochranná anóda je nesprávne pripojená.	Vymeňte zásobník teplej vody.

## 8.2 Obstarávanie náhradných dielov

Originálne konštrukčné diely výrobku boli spoločne certifikované v priebehu kontroly zhody prostredníctvom výrobcu. Keď pri údržbe alebo oprave použijete iné, necertifikované alebo neschválené diely, môže to mať za následok, že výrobok už nebude zodpovedať platným normám a zanikne zhoda výrobku.

Dôrazne preto odporúčame používať originálne náhradné diely výrobcu, pretože je tým zaručená bezporuchová a bezpečná prevádzka výrobku. Na získanie informácií o dostupných originálnych náhradných dieloch sa, prosím, obráťte na kontaktnú adresu, ktorá je uvedená na zadnej strane predloženého návodu.

- ▶ Ak pri údržbe alebo oprave potrebujete náhradné diely, potom používajte výhradne náhradné diely schválené pre výrobok.

## 9 Starostlivosť a údržba

### 9.1 Ošetrovanie výrobku

1. Kryt výrobku očistíte pomocou vlhkej handričky a nepatrného množstva mydla bez rozpúšťadiel.
2. Nepoužívajte spreje, prostriedky na drhnutie, prostriedky na preplachovanie, čistiace prostriedky s obsahom rozpúšťadiel a chlóru.

### 9.2 Údržba

Predpokladom pre trvalú prevádzkovú schopnosť a prevádzkovú bezpečnosť, spoľahlivosť a dlhú životnosť výrobku je každoročná údržba výrobku odborným pracovníkom.

### 9.3 Vykonanie údržby na magnéziovej ochrannej anóde

- ▶ Po 2 rokoch od uvedenia zásobníka teplej vody do prevádzky nechajte každý rok vykonať údržbu magnéziovej ochrannej elektródy servisným pracovníkom.

Ak je magnéziová ochranná anóda spotrebovaná na 60 % alebo je v prevádzke 5 rokov, tak odborný servisný pracovník musí magnéziovú ochrannú anódu vymeniť. Ak servisný pracovník zistí pri vymieňaní magnéziovej ochrannej anódy znečistenia v nádobe, potom by ju mal vypláchnuť.

## 10 Údržba

### 10.1 Plán údržby

Údržbové práce	Interval
Vyprázdnenie zásobníka	V prípade potreby:
Vyčistenie vnútra zásobníka (cez revízný otvor, ak je k dispozícii)	V prípade potreby:
Kontrola magnéziovej ochrannej anódy	Ročne po 2 rokoch
Výmena magnéziovej ochrannej anódy	– Po spotrebovaní 60 % – Po 5 rokoch
Kontrola bezchybnej funkcie poistného ventilu	Ročne

## 10.2 Vyprázdnenie zásobníka

1. Vypnite prípravu teplej vody tepelného čerpadla.
2. Zatvorte potrubie studenej vody.
3. Hadicu upevnite na vypúšťací ventil zásobníka.
4. Voľný koniec hadice umiestnite na vhodné miesto odtoku.



### Nebezpečenstvo!

### Nebezpečenstvo obarenia

Horúca voda na miestach odberu teplej vody a mieste odtoku môže viesť ku obareniam.

- ▶ Zabráňte kontaktu s horúcou vodou na miestach odberu teplej vody a mieste odtoku.

5. Otvorte vypúšťací kohút.
6. Otvorte najvyššie položené miesto odberu teplej vody na úplné vypustenie a prevzdušnenie vodovodných potrubí.
7. Čakajte dovtedy, kým voda kompletne nevytečie.
8. Zatvorte miesto odberu teplej vody a vypúšťací kohút.
9. Odoberte hadicu.

### 10.3 Čistenie vnútornej nádoby

1. Vyprázdnite zásobník. (→ strana 53)
2. Vnútornú nádobu očistite opláchnutím.
3. Väčšie cudzie telesá odsajte cez otvor prípojky ochrannej anódy.
4. Prírubu naskrutkovávajte dovtedy, kým už nebude vidieť tesnenie.
5. Opäť nasadte ochranný kryt.

### 10.4 Kontrola magnéziovej ochrannej anódy

1. Vyprázdnite zásobník. (→ strana 53)
2. Odstráňte ochranný kryt a vyskrutkujte prírubu.
3. Pred vybratím ochrannej anódy vyfúkajte cudzie telesá z otvoru tak, aby do zásobníka nič nevpadlo.
4. Vymeňte magnéziovú ochrannú anódu:
  - od odobratia 60 %
  - od doby používania 5 rokov
5. Magnéziovú ochrannú anódu nasadte s novým tesnením.
6. Prírubu naskrutkovávajte dovtedy, kým už nebude vidieť tesnenie.
7. Opäť nasadte ochranný kryt.

### 10.5 Kontrola bezchybnej funkcie poistného ventilu

1. Prekontrolujte bezchybnú funkciu a tesnosť poistného ventilu.
2. Poistný ventil vymeňte, keď už nie je daná bezchybná funkcia alebo tesnosť.

## 11 Vyradenie z prevádzky

1. Vyprázdňte zásobník. (→ strana 53)



### Nebezpečenstvo!

#### Nebezpečenstvo ohrozenia života zásahom elektrickým prúdom!

Na svorkách pripojenia siete L a N je prítomné trvalé napätie:

- ▶ Výrobok odpojte od napätia tým, že vypnete všetky póly všetkých napájaní elektrickým prúdom (elektrické odpojovacie zariadenie s roztvorením kontaktov minimálne 3 mm, napríklad poistku alebo istič vedenia).
- ▶ Vykonajte zaistenie proti opätovnému zapnutiu.
- ▶ Vyčkajte minimálne 3 minúty, kým sa nevybijú kondenzátory.
- ▶ Prekontrolujte stav bez prítomnosti napätia.

2. Demontujte elektrické pripojenie snímača teploty zásobníka a odstráňte ho zo zásobníka.



### Upozornenie

Miesto inštalácie príslušnej svorkovnice a označenie svoriek môžete vyhľadať podľa príslušného návodu na inštaláciu tepelného čerpadla.

3. V prípade potreby uveďte jednotlivé komponenty systému mimo prevádzky podľa príslušných návodov na inštaláciu.

## 12 Recyklácia a likvidácia, obal

### 12.1 Recyklácia a likvidácia

#### Likvidácia obalu

- ▶ Likvidáciu obalu prenechajte, prosím, servisnému pracovníkovi, ktorý zariadenie inštaloval.

#### Likvidácia výrobku



■ Ak je výrobok označený týmto symbolom:

- ▶ Výrobok v tomto prípade nelikvidujte prostredníctvom domového odpadu.
- ▶ Výrobok namiesto toho odovzdajte na zbernom mieste pre staré elektrické alebo elektronické prístroje a zariadenia.

#### Odstránenie osobných údajov

Osobné údaje môžu byť zneužitie neoprávnenými tretími osobami.

Ak výrobok obsahuje osobné údaje:

- ▶ Pred likvidáciou výrobku sa uistite, že na výrobku alebo vo výrobku nie sú žiadne osobné údaje (napr. online prihlasovacie údaje a podobne).

## 12.2 Obal

### 12.2.1 Likvidácia obalu

- ▶ Obal zlikvidujte podľa predpisov.
- ▶ Dodržiavajte všetky relevantné predpisy.

## 13 Záruka a zákaznícky servis

### 13.1 Záruka

Informácie o záruke od výrobcu nájdete v časti Country specifics.

### 13.2 Zákaznícky servis

Kontaktné údaje nášho zákaznického servisu nájdete na zadnej strane alebo na našej internetovej stránke.









## 14 Technické údaje

### 14.1 Technické údaje

VIH RW 200/2 B	
<b>Hmotnosť</b>	
Vlastná hmotnosť	90,4 kg
Hmotnosť (pripravené na prevádzku)	290,2 kg
<b>Hydraulická prípojka</b>	
Prípojka studenej vody	R 3/4"
Prípojka teplej vody	R 3/4"
Prípojka výstupu	R 1"
Prípojka spiatočky	R 1"
Prípojka cirkulácie	R 3/4"
<b>Údaje o výkone zásobníka teplej vody</b>	
Menovitý objem	185 l
Vnútoraná nádoba	oceľ, smaltovaná, s magnéziovou ochrannou anódou
Max. prevádzkový tlak (teplá voda)	1 MPa (10 bar)
Max. prípustná teplota teplej vody	85 °C
Spotreba energie v pohotovostnom režime	1,38 kWh/24 h
Výkon ohrevu podľa normy DIN EN 12897:2016	36 kW
<b>Údaje o výkone vykurovacieho okruhu</b>	
Menovitý objemový prietok vykurovacieho prostriedku	2 m <sup>3</sup> /h
Tlaková strata pri menovitom objemovom prietoku vykurovacieho prostriedku	7,5 kPa (75 mbar)
Max. prevádzkový tlak (vykurovanie)	1 MPa (10 mbar)
Max. teplota na výstupe vykurovacej vody	85 °C
Vykurovacia plocha výmenníka tepla	1,9 m <sup>2</sup>
Vykurovacia voda výmenníka tepla	12,6 l

# Navodila za uporabo in namestitvev

## Vsebina

<b>1</b>	<b>Varnost</b> .....	<b>56</b>	<b>12</b>	<b>Recikliranje in odstranjevanje, embalaža</b> .....	<b>64</b>
1.1	Opozorila, povezana z akcijo.....	56	12.1	Recikliranje in odstranjevanje.....	64
1.2	Namenska uporaba .....	56	12.2	 Embalaža .....	64
1.3	Splošna varnostna navodila .....	56	<b>13</b>	<b>Garancija in servisna služba</b> .....	<b>64</b>
1.4	 Varnost/predpisi .....	57	13.1	Garancija .....	64
1.5	Predpisi (direktive, zakoni, standardi).....	58	13.2	Servisna služba .....	64
<b>2</b>	<b>Napotki k dokumentaciji</b> .....	<b>59</b>	<b>14</b>	<b>Tehnični podatki</b> .....	<b>64</b>
2.1	Upoštevajte in shranite pripadajočo dokumentacijo.....	59	14.1	Tehnični podatki.....	64
2.2	Ciljna skupina .....	59			
2.3	Veljavnost navodil.....	59			
<b>3</b>	<b>Opis izdelka</b> .....	<b>59</b>			
3.1	Zgradba izdelka .....	59			
3.2	Nalepke s simboli.....	59			
3.3	Podatki na tipski tablici .....	59			
3.4	Oznaka CE .....	60			
<b>4</b>	 <b>Montaža</b> .....	<b>60</b>			
4.1	Preverjanje obsega dobave .....	60			
4.2	Preverjanje zahtev za mesto postavitve .....	60			
4.3	Mere.....	60			
4.4	Upoštevanje minimalnih odmikov .....	61			
4.5	Razpakiranje in postavitve zalogovnika tople vode .....	61			
<b>5</b>	 <b>Priklop</b> .....	<b>61</b>			
5.1	Montaža priključne napeljave .....	61			
5.2	Montaža temperaturnega senzorja zalogovnika.....	62			
<b>6</b>	 <b>Zagon</b> .....	<b>62</b>			
<b>7</b>	 <b>Izročitev izdelka uporabniku</b> .....	<b>62</b>			
<b>8</b>	 <b>Odpravljanje motenj</b> .....	<b>62</b>			
8.1	Zaznavanje in odpravljanje motenj .....	62			
8.2	Naročanje nadomestnih delov .....	63			
<b>9</b>	<b>Nega in vzdrževanje</b> .....	<b>63</b>			
9.1	Nega izdelka .....	63			
9.2	Vzdrževanje .....	63			
9.3	Zagotavljanje vzdrževanja magnezijeve zaščitne anode.....	63			
<b>10</b>	 <b>Vzdrževanje</b> .....	<b>63</b>			
10.1	Načrt vzdrževanja .....	63			
10.2	Praznjenje zalogovnika.....	63			
10.3	Čiščenje notranje posode .....	63			
10.4	Preverjanje magnezijeve zaščitne anode.....	63			
10.5	Preverjanje brezhibnega delovanja varnostnega ventila.....	63			
<b>11</b>	 <b>Ustavitev</b> .....	<b>64</b>			

# 1 Varnost

## 1.1 Opozorila, povezana z akcijo

### Klasifikacija opozoril, povezanih z akcijo

Opozorila, ki so povezana z akcijo, se stopnjujejo glede na težavnost možne nevarnosti z naslednjimi opozorilnimi znaki in signalnimi besedami:

### Opozorilni znaki in signalne besede



#### **Nevarnost!**

Neposredna smrtna nevarnost ali nevarnost težkih telesnih poškodb



#### **Nevarnost!**

Smrtna nevarnost zaradi električnega udara



#### **Opozorilo!**

Nevarnost lažjih telesnih poškodb



#### **Previdnost!**

Nevarnost materialne škode ali škode za okolje

## 1.2 Namenska uporaba

V primeru nepravilne ali nenamenske uporabe lahko pride do nevarnosti za življenje in telo uporabnika ali tretjih oseb oz. do poškodbe na izdelku in drugih materialnih sredstvih.

Zalogovnik tople vode je namenjen shranjevanju sanitarne vode, segrete do največ 85 °C, v gospodinjstvih. Izdelek je namenjen vgradnji v sistem za centralno ogrevanje. Izdelek je namenjen za uporabo v kombinaciji s toplotnimi črpalkami, katerih največja zmogljivost prenosa ne sme biti presežena. Največja zmogljivost prenosa je odvisna od hladilnega sredstva.

- R32: 12 kW
- R410a: 12 kW
- R290: 12 kW

Za namensko uporabo je treba:

- upoštevati priložena navodila za uporabo, namestitvev in vzdrževanje za izdelke ter za vse druge komponente sistema
- upoštevati vse pogoje za servisiranje in vzdrževanje, ki so navedeni v navodilih.

Tega izdelka ne smejo uporabljati otroci do 8 leta starosti ter osebe z omejenimi fizičnimi, senzoričnimi ali duševnimi sposobnostmi, ali osebe brez izkušenj in/ali znanja, razen če jih nadzoruje usposobljena oseba ali jih je uspo-

sobljena oseba poučila o varni uporabi izdelka in jih seznanila z možnimi nevarnostmi pri uporabi. Otroci se ne smejo igrati z izdelkom. Otroci ne smejo brez nadzora izvajati postopkov čiščenja in vzdrževanja.

Uporaba izdelka v vozilih, npr. v mobilnih hišicah ali stanovanjskih prikolicah, velja za neustrezno. Kot vozila ne veljajo enote, ki so trajno in fiksno nameščene (tako imenovana nepremična namestitvev).

Namenska uporaba poleg tega vključuje namestitvev v skladu z mednarodnim razredom zaščite (IP).

Vsaka drugačna uporaba od načinov, ki so opisani v prisotnih navodilih, oz. uporaba izven tukaj opisane velja za neustrezno. Vsi drugačni načini uporabe, predvsem v komercialne ali industrijske namene, veljajo za neustrezne.

### **Pozor!**

Vsakršna zloraba je prepovedana.

## 1.3 Splošna varnostna navodila

### 1.3.1 Ciljna skupina

Ta navodila za uporabo in namestitvev so namenjena uporabniku in inštalaterju.

Dela in funkcije, ki jih sme izvajati oz. nastavljanje in inštalater, so označena s simbolom

### 1.3.2 Nevarnost zaradi nezadostne usposobljenosti

Naslednja dela smejo opravljati samo serviserji, ki so ustrezno usposobljeni:

- Montaža
- Demontaža
- Priklop
- Zagon
- Servis in vzdrževanje
- Popravilo
- Ustavitev
- ▶ Postopajte v skladu s sodobnim stanjem tehnologije.

### 1.3.3 Nevarnost zaradi nepravilnega upravljanja

Z napačno uporabo lahko ogrozite sebe in druge ter povzročite materialno škodo.

- 
- ▶ Skrbno preberite ta navodila in vso pripadajočo dokumentacijo, še posebej poglavje "Varnost" in opozorila.
  - ▶ Opravila izvajajte samo tako, kot je opisano v teh navodilih.

### 1.3.4 Možnost materialne škode zaradi zmrzali

- ▶ Zagotovite, da ogrevalni sistem v primeru zmrzali ostane vključen in so vsi prostori nastavljeni na dovolj visoko temperaturo.
- ▶ Če obratovanja ne morete zagotavljati, potem naj ogrevalno napravo izprazni inštalater.

### 1.3.5 Materialna škoda zaradi netesnosti

- ▶ Pazite, da na priključnih ceveh ne prihaja do mehanskih napetosti.
- ▶ Na cevi ne obešajte bremen (npr. oblačil).

### 1.3.6 Nevarnost opeklin ali oparin zaradi vročih delov

Deli izdelka se med delovanjem segrejejo.

- ▶ Ne dotikajte se izdelka in njegovih delov, dokler se ne ohladijo.

### 1.3.7 Smrtna nevarnost zaradi posegov v izdelek ali okolico izdelka

- ▶ V nobenem primeru ne odstranjajte, premoščajte ali blokirajte varnostnih naprav.
- ▶ Na varnostnih napravah ne izvajajte nedovoljenih posegov.
- ▶ Ne poškodujte in ne odstranjajte plomb na sestavnih delih.
- ▶ Nobenih sprememb ne izvajajte:
  - na izdelku
  - na vodih za vodo in elektriko
  - na celotnem sistemu za dimne pline
  - na varnostnem ventilu
  - na odtočnih vodih
  - na gradbeni konstrukciji, ki lahko vpliva na varno delovanje izdelka

### 1.3.8 Obloga v obliki omare

Obloga izdelka v obliki omare je podvržena ustreznim izvedbenim predpisom.

- ▶ Če želite za svoj izdelek oblogo v obliki omare, se obrnite na ustrezno strokovno podjetje. Obloge v nobenem primeru na izdelek ne nameščajte sami.

### 1.3.9 Nevarnost telesnih poškodb in materialne škode zaradi nepravilnega ali opuščene vzdrževanja in popravil

- ▶ Nikoli ne poskušajte sami izvajati vzdrževalnih del ali popravil na vašem izdelku.
- ▶ Motnje in škodo naj takoj odpravi inštalater.
- ▶ Upoštevajte predpisane intervale vzdrževalnih del.

## 1.4 Varnost/predpisi

### 1.4.1 Nevarnost poškodb zaradi velike teže izdelka

Izdelek tehta več kot 50 kg.

- ▶ Izdelek naj transportirata vsaj dve osebi.
- ▶ Uporabljajte ustrezne priprave za transport in dvigovanje glede na oceno nevarnosti.
- ▶ Uporabljajte ustrezno osebno zaščitno opremo: rokavice, zaščitno obutev, zaščitna očala, čelado.

### 1.4.2 Nevarnost opeklin ali oparin zaradi vročih sestavnih delov

- ▶ Dela na teh sestavnih delih izvajajte samo, ko so že ohlajeni.

### 1.4.3 Nevarnost oparin

Temperatura na izhodu na točilnih mestih je lahko do 85 °C.

- ▶ Namestite termostatski mešalni ventil za omejevanje temperature na izhodu na točilnih mestih.

### 1.4.4 Nevarnost poškodb

Pri vsakem segrevanju tople vode v zalogovniku se prostornina vode poveča.

- ▶ V napeljavo tople vode namestite varnostni ventil.
- ▶ Namestite napeljavo za odzračevanje.
- ▶ Napeljavo za odzračevanje položite do primerne odtočne mesta.

### 1.4.5 Materialna škoda zaradi pretrde vode

Pretrda voda lahko vpliva na tehnično uporabnost sistema in v kratkem času povzroči poškodbe.

- ▶ Pri lokalnem podjetju za oskrbo z vodo se pozanimajte glede stopnje trdote vode.



- ▶ Pri odločitvi, ali je treba uporabljeno vodo zmečati, si pomagajte z direktivo VDI 2035.
- ▶ V navodilih za namestitev in vzdrževanje naprav, iz katerih je sestavljen sistem, preberite, kakšne kakovosti mora biti uporabljena voda.

#### **1.4.6 Možnost materialne škode zaradi zmrzali**

- ▶ Izdelek namestite samo v prostorih, ki jih ne ogroža zmrzal.

#### **1.4.7 Nevarnost stvarne škode zaradi neustreznega orodja**

- ▶ Uporabljajte strokovno orodje.

### **1.5 Predpisi (direktive, zakoni, standardi)**

- ▶ Upoštevajte nacionalne predpise, standarde, direktive, uredbe in zakone.



## 2 Napotki k dokumentaciji

### 2.1 Upoštevajte in shranite pripadajočo dokumentacijo

- ▶ Obvezno upoštevajte vsa vam namenjena navodila za uporabo, ki so priložena komponentam sistema.
- ▶ Kot uporabnik shranite ta navodila in vso pripadajočo dokumentacijo, da bodo na razpolago za nadaljnjo uporabo.

### 2.2 Ciljna skupina

Ta navodila za uporabo in namestitev so namenjena uporabniku in inštalaterju.

 Ta simbol označuje poglavja in podpoglavja, ki so namenjena izključno inštalaterjem.

### 2.3 Veljavnost navodil

Ta navodila veljajo izključno za:

Oznaka tipa	Številka artikla
VIH RW 200/2 B	8000023062

## 3 Opis izdelka



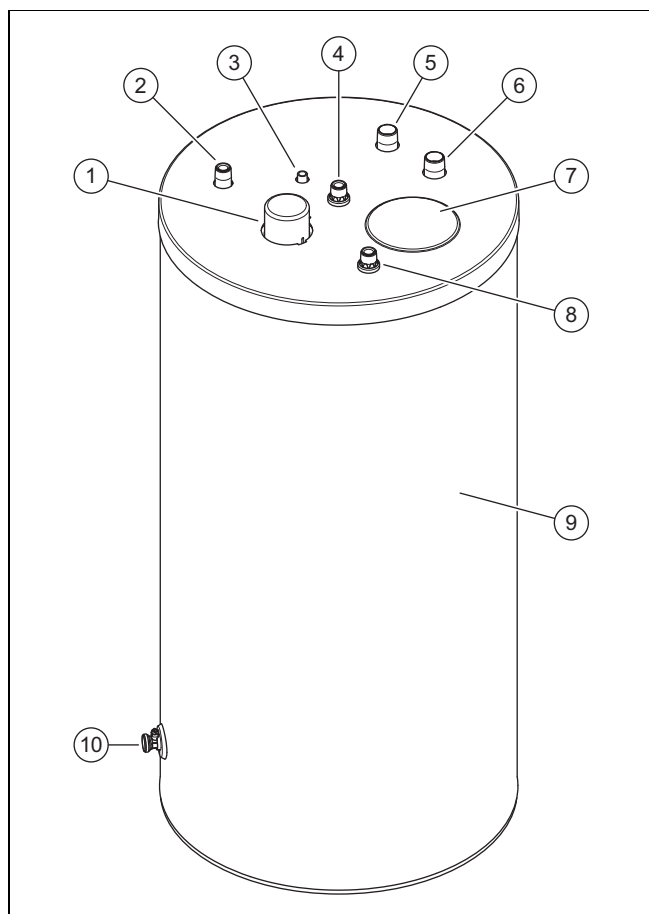



### 3.1 Zgradba izdelka



- |   |                                      |   |                          |
|---|--------------------------------------|---|--------------------------|
| 1 | Priključek zaščitne anode            | 4 | Priključek za toplo vodo |
| 2 | Priključek za obtočni vod (opcijsko) | 5 | Dvižni vod zalogovnika   |
| 3 | Temperaturni senzor                  | 6 | Povratni vod zalogovnika |
|   |                                      | 7 | Simboli na nalepkah      |

- |   |                           |    |                    |
|---|---------------------------|----|--------------------|
| 8 | Priključek za hladno vodo | 10 | Pipa za praznjenje |
| 9 | Toplotna izolacija        |    |                    |

### 3.2 Nalepke s simboli

	Priključek cirkulacijskega voda
	Temperaturni senzor
	Priključek za toplo vodo
	Dvižni vod zalogovnika
	Povratni vod zalogovnika
	Priključek za hladno vodo



Izdelek je zalogovnik tople vode. Zunanost zalogovnika tople vode je toplotno izolirana. Zunanost zalogovnika tople vode je izdelana iz emajliranega jekla. V notranjosti posode so spiralne cevi, ki prenašajo toploto. Posoda je opremljena z zaščitno anodo kot dodatno zaščito pred korozijo.



### Opcijska oprema

Opcijsko sta na voljo tudi

- cirkulacijska črpalka za povečanje udobja pri pripravi tople vode, predvsem pri oddaljenih točilnih mestih in
- zunanja tokovna anoda namesto magnezijeve zaščitne anode za delovanje brez vzdrževanja.
- Zaporedno vezane anode namesto palične anode, pri nizkem stropu.

### 3.3 Podatki na tipski tablici

Podatek na tipski tablici	Pomen
Serijska št.	Serijska številka
VIH RW ...	Oznaka tipa
VIH	Vaillant, posredno ogrevan visokotlačni zalogovnik
RW	okrogel, za toplotno črpalko
200	Tip zalogovnika
/2	Generacija naprave
B	Toplotna izolacija: Basic
EN 12897:2016	Uporabljen standard
	Vsebnik
	Grelna spirala
V[l]	Nazivna prostornina
P <sub>s</sub> [bar]	največji obratovalni tlak
T <sub>max</sub> [°C]	največja temperatura delovanja
A [m <sup>2</sup> ]	Površina prenosa toplote
Pt [bar]	Preskusni tlak
P1	Trajna moč
V	Nazivni volumenski pretok krogotoka
Heat loss	Izguba med mirovanjem

Podatek na tipski tablici	Pomen
	Preberite navodila!
	Črtna koda s serijsko številko, 7. do 16. mesto sestavljajo številko artikla

### 3.4 Oznaka CE



Oznaka CE potrjuje, da izdelki izpolnjujejo osnovne zahteve veljavnih direktiv v skladu z izjavo o skladnosti.

Izjavo o skladnosti si lahko ogledate pri proizvajalcu.

## 4 Montaža

### 4.1 Preverjanje obsega dobave

- ▶ Preverite, ali je obseg dobave popoln in so vsi deli nepoškodovani.

Število	Oznaka
1	Zalogovnik tople vode
1	Pokrov za obtočni priključek
1	Torba z dokumenti

### 4.2 Preverjanje zahtev za mesto postavitve



#### Previdnost!

#### Materialna škoda zaradi iztekanja vode

V primeru poškodbe lahko iz vsebnika izteka voda.

- ▶ Mesto namestitve izberite tako, da lahko v primeru poškodbe varno odteče večja količina vode (npr. talni odtok).



#### Previdnost!

#### Materialna škoda zaradi visoke obremenitve

Napolnjen vsebnik tople vode lahko zaradi lastne teže poškoduje tla.

- ▶ Pri izbiri mesta namestitve upoštevajte težo napolnjenega vmesnika tople vode in nosilnost tal.
- ▶ Po potrebi poskrbite za primeren temelj.

1. Zalogovnik namestite čim bliže ogrevalni napravi.
2. Pazite, da je podlaga ravna in stabilna.
3. Mesto postavitve izberite tako, da boste lahko izvedli smotno napeljavo.
4. Upoštevajte mere naprave in priključkov.

### 4.3 Mere

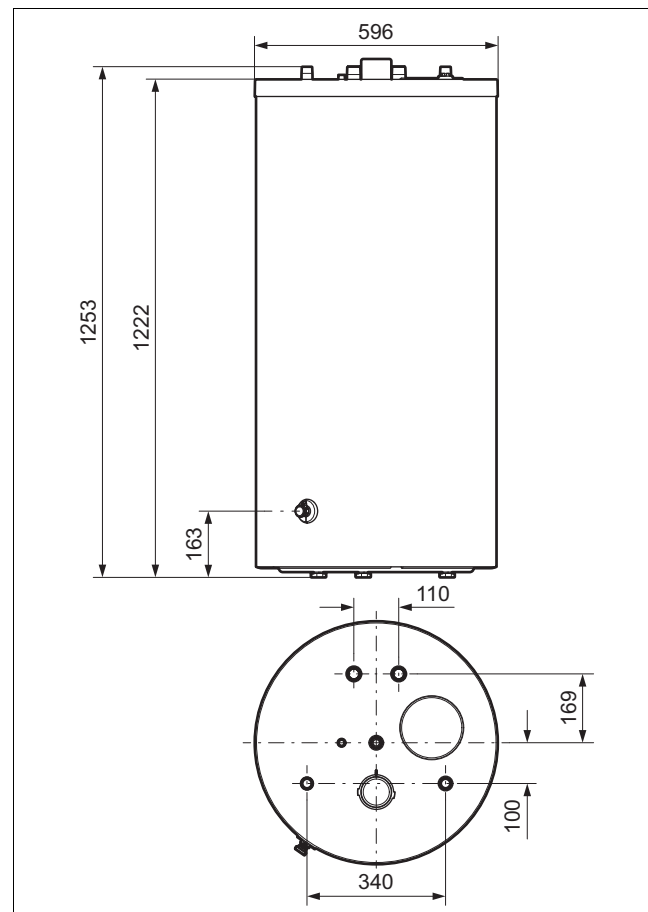

#### 4.4 Upoštevanje minimalnih odmikov

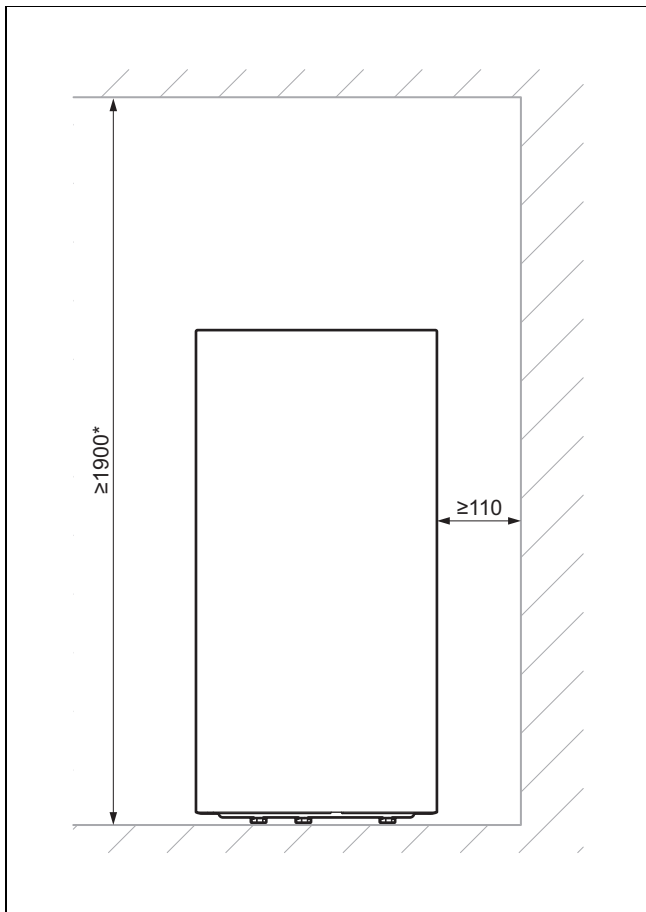

1. Pri namestitvi pazite na zadosten odmik od sten in stropa.
  - \* Višina velja pri uporabi palične anode.
2. Pri uporabi zaporedno vezane anode: po potrebi skrajšajte zaporedno vezano anodo tako, da se členi ne dotikajo dna zalogovnika.

#### 4.5 Razpakiranje in postavitve zalogovnika tople vode



##### Previdnost!

##### Nevarnost poškodbe navojev

Nezaščiteni navoji se pri transportu lahko poškodujejo.

- ▶ Zaščitne kape odstranite z navojev šele na mestu namestitve.



##### Previdnost!

##### Nevarnost poškodbe zalogovnika

Če se zalogovnik pri transportu in postavitvi prekomerno nagiba, se lahko poškoduje.

- ▶ Zalogovnik nagnite za največ 15°.

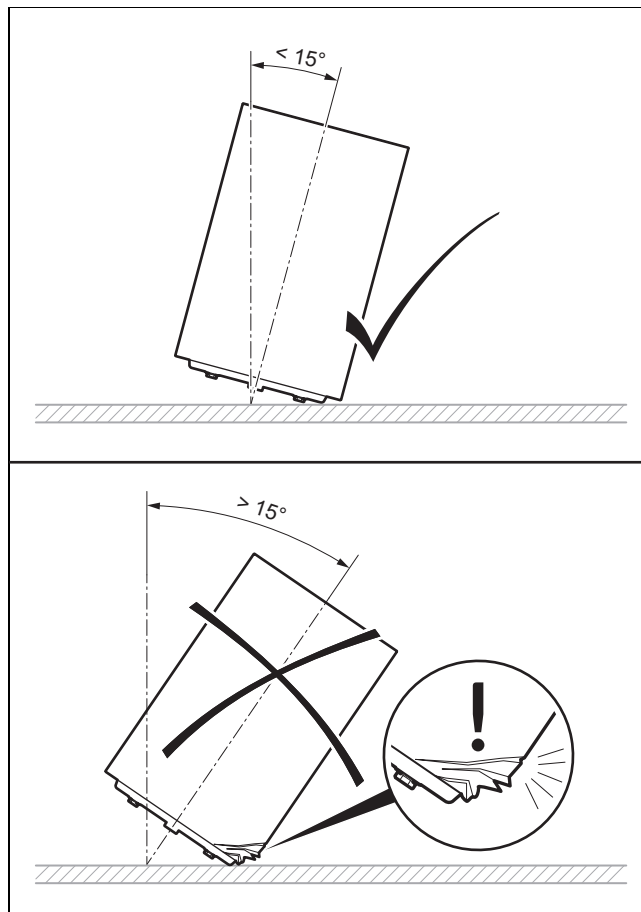

1. Odstranite embalažo zalogovnika.
2. Za postavitev zalogovnika tople vode na mestu postavitve uporabite držala za prijem na dnu obloge.
3. Zalogovnik tople vode postavite na mestu postavitve. Upoštevajte mere priključka. (→ stran 60)
4. S pomočjo treh prilagodljivih nožic postavite zalogovnik tople vode tako, da bo nameščen navpično in se ne bo nagibal.

## 5 Priklop

### 5.1 Montaža priključne napeljave



##### Opozorilo!

##### Nevarnost ogroženosti zdravja zaradi nečistoč v sanitarni vodi!

Ostanki tesnil, umazanija ali drugi ostanki v cevovodih lahko poslabšajo kakovost sanitarne vode.

- ▶ Pred namestitvijo izdelka je treba vse napeljave hladne in tople vode temeljito izprati.

1. Priključite dvižni in povratni vod zalogovnika.
2. Montirajte varnostni ventil v napeljavo za hladno vodo.

- Največji obratovalni tlak: 1 MPa (10 bar)
3. Po potrebi namestite raztezno posodo.
  4. Namestite napeljavo za odzračevanje v velikosti izhodne odprtine varnostnega ventila, da pri izpuščanju preprečite nevarnosti za ljudi zaradi pare ali vroče vode.
  5. Prosto pritrdite napeljavo za odzračevanje nad sifon, ki je priključen na odtok.
    - Razdalja med napeljavo za odzračevanje in sifonom:  $\geq 20$  mm
  6. Priključite napeljavo za hladno in toplo vodo (nadometno ali podometno).
  7. Namestite obtočni vod oz. priložen zaporni pokrovček.
  8. Prepričajte se, da je vir toplote opremljen s termičnim varovalom.
    - Zapora pri maksimalni temperaturi ogrevalne naprave:  $\geq 90$  °C

## 5.2 Montaža temperaturnega senzorja zalogovnika

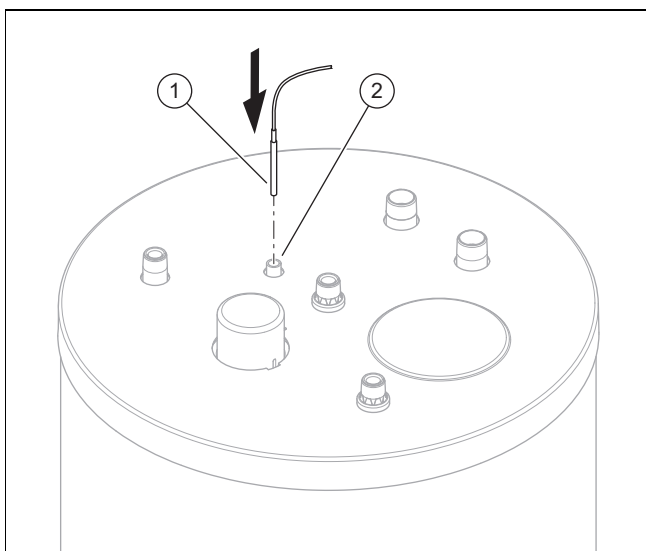

1. Montirajte temperaturni senzor zalogovnika (1) tako, da ga do prislonu potisnete v potopno cevko (2).
2. Priključite kabel temperaturnega senzorja zalogovnika na toplotno črpalko ali zunanji regulator.



### Navodilo

Mesto postavitve priključne letve in oznaka letve sta navedena v ustreznih navodilih za namestitev toplotne črpalke.

## 6 Zagon

1. Napolnite ogrevalni krogotok.
  - Upoštevajte navodila za namestitev toplotne črpalke.
2. Napolnite zalogovnik.
3. Odzračite sistem prek krogotoka za sanitarno vodo.
4. Preverite tesnjenje cevni spojev.
5. Na regulatorju nastavite temperaturo in časovni interval.

## 7 Izročitev izdelka uporabniku



### Nevarnost!

#### Smrtna nevarnost zaradi legionele!

Legionela se razvija pri temperaturah pod 60 °C.

- Za izpolnjevanje veljavnih predpisov za preprečevanje legionele poskrbite, da uporabnik pozna vse ukrepe za zaščito pred legionelo.

1. Upravljavca seznanite z načini upravljanja sistema. Odgovorite na vsa njegova vprašanja. Upravljavca še posebej opozorite na varnostna navodila, ki jih mora upoštevati.
2. Upravljavcu pokažite položaj in razložite delovanje varnostnih naprav.
3. Upravljavca seznanite z nujno potrebnim vzdrževanjem sistema v skladu s predpisanimi časovnimi intervali.
4. Uporabniku izročite vsa njemu namenjena navodila in druge dokumente naprave, da jih shrani.
5. Uporabnika seznanite z možnostmi za omejitev izhodne temperature tople vode, da preprečite oparine.

## 8 Odpravljanje motenj

### 8.1 Zaznavanje in odpravljanje motenj

Motnja	Mogoči vzroki	Odpravljanje
Temperatura zalogovnika je previsoka.	Temperaturni senzor zalogovnika ni pravilno nameščen.	Pravilno namestite temperaturni senzor zalogovnika.
Temperatura zalogovnika je prenizka.	Nekatere zaporne naprave so zaprte.	Odpriete vse zaporne naprave.
Na mestu za točenje vode ni tlaka.	Temperatura povratnega voda v obtočnem vodu je prenizka.	Poskrbite, da bo temperatura povratnega voda v obtočnem vodu v ustreznem območju.
	Časi obtok niso določeni optimalno.	Prilagodite čase obtoka.
Toplotna črpalka se v kratkem času vklopi in ponovno izklopi.	Nezadostna izolacija je povzročila mikrocirkulacijo.	Izolirajte cevi.
	Časi obtok niso določeni optimalno.	Prilagodite čase obtoka.
Temperatura tople vode se prehitro zniža.	Zaščitna anoda je napačno priključena.	Zamenjajte zalogovnik tople vode.
Topla voda je rjava.		

## 8.2 Naročanje nadomestnih delov

Proizvajalec je med postopkom preverjanja skladnosti certificiral originalne nadomestne dele izdelka. Če pri vzdrževanju ali popravilu uporabite druge dele, ki niso certificirani oz. odobreni, se lahko zgodi, da izdelek ne ustreza več veljavnim standardom in zato preneha veljati skladnost izdelka.

Priporočamo uporabo originalnih nadomestnih delov proizvajalca, saj je na ta način zagotovljeno nemoteno in varno delovanje izdelka. Informacije o razpoložljivih originalnih nadomestnih delih lahko dobite na kontaktnem naslovu, ki je naveden na zadnji strani navodil za uporabo.

- ▶ Če pri vzdrževanju ali popravilu potrebujete nadomestne dele, uporabite samo za izdelek odobrene nadomestne dele.

## 9 Nega in vzdrževanje

### 9.1 Nega izdelka

1. Oblogo čistite z vlažno krpo in nekaj mila brez topila.
2. Ne uporabljajte razpršil, abrazivnih čistilnih sredstev, sredstev za pomivanje oz. čistil, ki vsebujejo topila ali klor.

### 9.2 Vzdrževanje

Pogoj za trajno pripravljenost za delovanje, varno in zanesljivo delovanje ter dolgo življenjsko dobo je letno vzdrževanje izdelka, ki ga izvaja inštalater.

### 9.3 Zagotavljanje vzdrževanja magnezijeve zaščitne anode

- ▶ Po 2 letih od zagona poskrbite za vsakoletni vzdrževalni pregled magnezijeve zaščitne anode s strani inštalaterja.

Ko obraba magnezijeve zaščitne anode doseže 60 % ali ko magnezijeva zaščitna anoda deluje 5 let, jo mora inštalater zamenjati. Če inštalater med menjavo magnezijeve zaščitne anode naleti na umazanijo v posodi, mora posodo sprati.

## 10 Vzdrževanje

### 10.1 Načrt vzdrževanja

Vzdrževalna dela	Interval
Praznjenje zalogovnika	Po potrebi
Čiščenje notranje posode (če je na voljo skozi revizijsko odprtino)	Po potrebi
Preverjanje magnezijeve zaščitne anode	Letno po 2 letih
Zamenjava magnezijeve zaščitne anode	– Po 60-odstotni obrabi – Po 5 letih
Preverjanje brezhibnega delovanja varnostnega ventila	Letno

## 10.2 Praznjenje zalogovnika

1. Izklopite pripravo tople vode toplotne črpalke.
2. Zaprite napeljavo hladne vode.
3. Pritrdite cev na pipo za praznjenje zalogovnika.
4. Prosti konec cevi speljite v ustrezno odtočno mesto.



### **Nevarnost!**

### **Nevarnost oparin**

Vroča voda na mestih za točenje tople vode in na odtočnem mestu lahko povzroči oparino.

- ▶ Preprečite stik z vročo vodo na mestih za točenje tople vode in na odtočnem mestu.

5. Odprite pipo za praznjenje.
6. Za popolno praznjenje in prezračevanje cevi za vodo odprite toplo vodo na najvišje ležečem mestu za točenje vode.
7. Počakajte, da se voda popolnoma odteče.
8. Zaprite mesto za točenje tople vode in ventil za praznjenje.
9. Snemite cev.

### 10.3 Čiščenje notranje posode

1. Izpraznite zalogovnik. (→ stran 63)
2. Očistite notranjo posodo z izpiranjem.
3. Skozi odprtino priključka zaščitne anode posesajte večje tujke.
4. Privijte prirobnico tako, da tesnilo ni več vidno.
5. Namestite zaščitni pokrovček.

### 10.4 Preverjanje magnezijeve zaščitne anode

1. Izpraznite zalogovnik. (→ stran 63)
2. Odstranite zaščitni pokrovček in odvijte prirobnico.
3. Preden odstranite zaščitno anodo, iz odprtine izpihajte vse tujke, da ne zaidejo v zalogovnik.
4. Magnezijevo zaščitno anodo zamenjajte:
  - ko obraba doseže 60 % ali
  - po 5 letih uporabe.
5. Vstavite magnezijevo zaščitno anodo z novim tesnilom.
6. Privijte prirobnico tako, da tesnilo ni več vidno.
7. Namestite zaščitni pokrovček.

### 10.5 Preverjanje brezhibnega delovanja varnostnega ventila

1. Preverite, da varnostni ventil brezhibno deluje in tesni.
2. Če varnostni ventil ne deluje ali tesni pravilno, ga zamenjajte.

## 11 Ustavitev

1. Izpraznite zalogovnik. (→ stran 63)



### **Nevarnost!**

#### **Smrtna nevarnost zaradi električnega udara!**

Sponki omrežnega priključka L in N sta stalno pod napetostjo:

- ▶ Z izklopom vseh električnih napajanj iz vseh polov poskrbite, da izdelek ni pod napetostjo (električna ločilna naprava z najmanj 3 mm razdalje med kontakti, npr. varovalka ali zaščitno stikalo napeljave).
- ▶ Izdelek zavarujte pred ponovnim vklopom.
- ▶ Počakajte vsaj 3 min, da se kondenzatorji izpraznijo.
- ▶ Preverite, da ni prisotne napetosti.

2. Demontirajte električni priključek temperaturnega senzorja zalogovnika in ga odstranite iz zalgoovnika.



### **Navodilo**

Mesto postavitve priključne letve in oznaka letve sta navedena v ustreznih navodilih za namestitvev toplotne črpalke.

3. Posamezne komponente sistema po potrebi izklopite v skladu z ustreznimi navodili za namestitvev.

## 12 Recikliranje in odstranjevanje, embalaža

### 12.1 Recikliranje in odstranjevanje

#### **Odstranjevanje embalaže**

- ▶ Za odstranjevanje transportne embalaže naj poskrbi inštalater, ki je namestil izdelek.

#### **Odstranjevanje izdelka**



■ Če je izdelek označen s tem znakom:

- ▶ V tem primeru izdelek ne sodi med gospodinjske odpadke.
- ▶ Namesto tega izdelek odpeljite na zbirno mesto za odslužene električne ali elektronske naprave.

#### **Brisanje osebnih podatkov**

Nepooblaščen tretje osebe lahko zlorabijo osebne podatke.

Če izdelek vsebuje osebne podatke:

- ▶ Preden zavržete izdelek, poskrbite, da na izdelku in v njem (npr. podatki za spletno prijavo ipd.) ni osebnih podatkov.

## 12.2 Embalaža

### 12.2.1 Odstranjevanje embalaže

- ▶ Poskrbite za pravilno odstranitev embalaže.
- ▶ Upoštevajte vse ustrezne predpise.

## 13 Garancija in servisna služba

### 13.1 Garancija

Informacije o garanciji proizvajalca najdete pod Country specifics.

### 13.2 Servisna služba

Kontaktne podatke naše servisne službe so navedeni na zadnji strani ali na naši spletni strani.







## 14 Tehnični podatki

### 14.1 Tehnični podatki

VIH RW 200/2 B	
<b>Masa</b>	
Neto teža	90,4 kg
Teža (izdelek je pripravljen za uporabo)	290,2 kg
<b>Hidravlični priključek</b>	
Priključek za hladno vodo	R 3/4"
Priključek za toplo vodo	R 3/4"
Priključek dviznega voda	R 1"
Priključek povratnega voda	R 1"
Cirkulacijski priključek	R 3/4"
<b>Podatki o zmogljivosti zalogovnika tople vode</b>	
Nazivna prostornina	185 l
Notranja posoda	Jeklo, emajlirano, z magnezijevo zaščitno anodo
Maks. obratovalni tlak (topla voda)	1 MPa (10 bar)
Maks. dovoljena temperatura tople vode	85 °C
Poraba energije v pripravljenosti	1,38 kWh/24 h
Moč segrevanja v skladu z DIN EN 12897:2016	36 kW
<b>Podatki o moči ogrevalnega krogotoka</b>	
Nazivni volumenski pretok ogrevalnega sredstva	2 m <sup>3</sup> /h
Izguba tlaka pri nazivnem volumenskem pretoku ogrevalnega sredstva	7,5 kPa (75 mbar)
Maks. obratovalni tlak (ogrevanje)	1 MPa (10 mbar)
Maks. izhodna temperatura ogrevalne vode	85 °C
Ogrevalna površina toplotnega izmenjevalnika	1,9 m <sup>2</sup>
Ogrevalna voda toplotnega izmenjevalnika	12,6 l

# Uputstva za rad i instalaciju

## Sadržaj

<b>1</b>	<b>Bezbednost</b> .....	<b>66</b>
1.1	Upozoravajuće napomene prema vrsti radnje.....	66
1.2	Pravilno korišćenje.....	66
1.3	Opšte sigurnosne napomene .....	66
1.4	 Sigurnost/propisi.....	67
1.5	Propisi (smernice, zakoni, standardi) .....	68
<b>2</b>	<b>Napomene uz dokumentaciju</b> .....	<b>69</b>
2.1	Poštujte i čuvajte važeću dokumentaciju.....	69
2.2	Ciljna grupa.....	69
2.3	Oblast važenja uputstava .....	69
<b>3</b>	<b>Opis proizvoda</b> .....	<b>69</b>
3.1	Struktura proizvoda.....	69
3.2	Simboli na nalepnici.....	69
3.3	Podaci na tipskoj pločici.....	69
3.4	CE-oznaka .....	70
<b>4</b>	 <b>Montaža</b> .....	<b>70</b>
4.1	Provera obima isporuke.....	70
4.2	Ispitati zahteve u pogledu mesta postavljanja .....	70
4.3	Dimenzije .....	70
4.4	Voditi računa o minimalnim razmacima .....	71
4.5	Raspakivanje i postavljanje rezervoara za toplu vodu .....	71
<b>5</b>	 <b>Instalacija</b> .....	<b>71</b>
5.1	Montiranje priključnih kablova .....	71
5.2	Montaža senzora temperature rezervoara .....	72
<b>6</b>	 <b>Puštanje u rad</b> .....	<b>72</b>
<b>7</b>	 <b>Predati proizvod korisniku</b> .....	<b>72</b>
<b>8</b>	 <b>Otklanjanje smetnji</b> .....	<b>72</b>
8.1	Detekcija i otklanjanje smetnji .....	72
8.2	Nabavka rezervnih delova .....	73
<b>9</b>	<b>Nega i održavanje</b> .....	<b>73</b>
9.1	Nega proizvoda.....	73
9.2	Održavanje .....	73
9.3	Održavajte magnezijumsku zaštitnu anodu .....	73
<b>10</b>	 <b>Održavanje</b> .....	<b>73</b>
10.1	Plan održavanja.....	73
10.2	Pražnjenje rezervoara.....	73
10.3	Čišćenje unutrašnjeg suda .....	73
10.4	Provera magnezijumske zaštitne anode.....	73
10.5	Proverite ispravnu funkciju sigurnosnog ventila .....	74
<b>11</b>	 <b>Puštanje van pogona</b> .....	<b>74</b>
<b>12</b>	<b>Reciklaža i odlaganje otpada, pakovanje</b> .....	<b>74</b>
12.1	Reciklaža i odlaganje otpada.....	74
12.2	 Pakovanje.....	74

<b>13</b>	<b>Garancija i servisna služba za korisnike</b> .....	<b>74</b>
13.1	Garancija .....	74
13.2	Služba za korisnike.....	74
<b>14</b>	<b>Tehnički podaci</b> .....	<b>74</b>
14.1	Tehnički podaci.....	74

## 1 Bezbednost

### 1.1 Upozoravajuće napomene prema vrsti radnje

#### Klasifikacija upozorenja koja se odnose na određenu aktivnost

Upozoravajuće napomene prema vrsti radnje su uz pomoć znaka upozorenja i signalnih reči klasifikovane u pogledu stepena ozbiljnosti moguće opasnosti:

#### Znakovi upozorenja i signalne reči



##### Opasnost!

Neposredna opasnost po život ili opasnost od teških povreda ljudi



##### Opasnost!

Opasnost po život zbog strujnog udara



##### Upozorenje!

Opasnost od lakih povreda ljudi



##### Oprez!

Rizik od materijalne štete ili štete po životnu sredinu

### 1.2 Pravilno korišćenje

Pri nepravilnoj ili nenamenskoj upotrebi mogu nastati opasnosti po zdravlje i život operatera postrojenja ili trećih lica, odn. do narušavanja kvaliteta proizvoda i drugih materijalnih vrednosti.

Rezervoar za toplu vodu je razvijen za snabdevanje domaćinstava sanitarnom vodom maksimalne temperature do 85 °C. Proizvod je namenjen za to da se integriše u postrojenje za centralno grejanje. Proizvod je predviđen za kombinaciju sa toplotnim pumpama čija maksimalna snaga prenosa ne sme da se prekorači. Maksimalna snaga prenosa zavisi od rashladnog sredstva.

- R32: 12 kW
- R410a: 12 kW
- R290: 12 kW

Namenska upotreba obuhvata:

- Obratite pažnju na priloženo uputstvo za upotrebu, instalaciju i održavanje proizvoda, kao i svih ostalih komponenti sistema
- pridržavanje svih uslova za inspekciju i održavanje navedenih u uputstvima.

Ovaj proizvod mogu da koriste deca od 8 godina i naviše kao i lica sa smanjenim psihič-

kim, senzornim ili mentalnim sposobnostima ili nedostatkom iskustva i znanja, ukoliko su pod nadzorom ili su vezano za sigurnu upotrebu proizvoda podučeni i razumeju opasnosti koje iz toga mogu da nastanu. Deca ne smeju da se igraju sa proizvodom. Čišćenje i korisničko održavanje ne smeju da vrše deca bez nadzora.

Upotreba proizvoda u vozilima, kao npr. u mobilnim domovima ili kamp prikolicama, smatra se nenamenskom. Vozilima se ne smatraju jedinice koje su instalirane trajno i na određenom mestu (tzv. instalacija vezana za mesto).

Upotreba u skladu sa odredbama osim toga obuhvata instalaciju prema IP šifri.

Upotreba koja se razlikuje od one opisane u ovom uputstvu ili upotreba koja izlazi izvan okvira ovde opisane upotrebe, smatraće se nenamenskom. Nenamenska je i svaka neposredna komercijalna i industrijska upotreba.

#### Pažnja!

Svaka zloupotreba je zabranjena.

### 1.3 Opšte sigurnosne napomene

#### 1.3.1 Ciljna grupa

Ovo uputstvo za rad i instalaciju je namenjeno korisniku i serviseru.

Rad i funkcije, koje mogu da se izvrše odnosno podese samo od strane servisera, označene su simbolom

#### 1.3.2 Opasnost zbog nedovoljne kvalifikacije

Sledeće radove smeju da obavljaju isključivo serviseri koji su za to dovoljno kvalifikovani:

- Montaža
- Demontaža
- Instalacija
- Puštanje u rad
- Inspekcija i održavanje
- Popravka
- Stavljanje van pogona
- ▶ Postupajte u skladu sa aktuelnim stanjem tehnike.

### 1.3.3 Opasnost od pogrešnog rukovanja

Zbog pogrešnog rukovanja možete sami sebi da naškodite i da prouzrokuje materijalnu štetu.

- ▶ Pažljivo pročitajte priloženo uputstvo i sva važeća dokumenta, naročito poglavlje „Sigurnost” i upozoravajuće napomene.
- ▶ Sprovedite aktivnosti samo kao što su opisane u priloženom uputstvu za rad.

### 1.3.4 Rizik od materijalne štete zbog mraza

- ▶ Uverite se da postrojenje za grejanje u slučaju mraza u svakom slučaju ostane u režimu rada i da su sve prostorije temperirane na odgovarajući način.
- ▶ Ako niste obezbedili postrojenje za slučaj mraza, onda instalater mora da isprazni postrojenje za grejanje.

### 1.3.5 Materijalna oštećenja usled propuštanja

- ▶ Vodite računa da na priključnim cevima ne dođe do mehaničkog naprezanja.
- ▶ Nemojte kačiti terete na cevovode (npr. odeću).

### 1.3.6 Opasnost od sagorevanja ili opekotina zbog vrelih delova

Delovi proizvoda postaju vreli tokom rada.

- ▶ Nemojte dodirivati proizvod i njegove delove dok se ne ohlade.

### 1.3.7 Opasnost po život zbog promena na proizvodu ili u okruženju proizvoda

- ▶ Ne uklanjajte, ne premošćavajte i ne blokirajte ni u kom slučaju sigurnosne uređaje.
- ▶ Nemojte da prepodešavate sigurnosne uređaje.
- ▶ Nemojte da uništavate niti uklanjate plombe komponenata.
- ▶ Nemojte preduzimati nikakve promene:
  - na proizvodu
  - na dovodima za vodu i struju
  - na celokupnom sistemu za odvod dimnih gasova
  - na sigurnosnom ventilu
  - na odvodnim cevima
  - na zadatim konstrukcionim detaljima, koji mogu da imaju uticaj na sigurnost u radu proizvoda

### 1.3.8 Oplata u obliku ormara

Oplata proizvoda u obliku ormara mora da ispunjava odgovarajuće propise u pogledu izvedbe.

- ▶ Ako za proizvod želite oplatu u obliku ormara, obratite se ovlašćenom servisu. Ni u kom slučaju nemojte svojevorno da pravite oplatu za proizvod.

### 1.3.9 Opasnost od povrede i rizik od materijalne štete zbog nestručnog ili neizvršenog održavanja i popravke

- ▶ Nemojte nikada sami da pokušavate da sprovedite radove na održavanju ili popravke na Vašem proizvodu.
- ▶ Neka smetnje i oštećenja odmah ukloni instalater.
- ▶ Pridržavajte se zadatih intervala održavanja.

## 1.4 Sigurnost/propisi

### 1.4.1 Opasnost od povreda zbog velike težine proizvoda

Proizvod je težak preko 50 kg.

- ▶ Proizvod transportujte najmanje uz pomoć dve osobe.
- ▶ Koristite odgovarajuća transportna i podizna sredstva, u skladu sa procenom opasnosti.
- ▶ Upotrebljavajte lična zaštitna sredstva: rukavice, zaštitne cipele, zaštitne naočare, zaštitni šlem.

### 1.4.2 Opasnost od opekotina usled vrelih delova

- ▶ Rad na delovima počnite tek kada se oni ohlade.

### 1.4.3 Opasnost od oparivanja

Izlazna temperatura na mestu istakanja može da iznosi do 85 °C.

- ▶ Montirajte termostatski mešač radi ograničavanja izlazne temperature na mestima istakanja.

### 1.4.4 Opasnost od povreda

Prilikom svakog grejanja tople vode u rezervoaru povećava se zapremina vode.

- ▶ Instalirajte sigurnosni ventil u vod za toplu vodu.



- ▶ Instalirajte odušni vod.
- ▶ Sprovedite odušni vod do odgovarajućeg mesta oticanja.

#### **1.4.5 Materijalna šteta usled previše tvrde vode**

Previše tvrda voda može negativno da utiče na funkcionalnost sistema i da u kratkom roku dovede do oštećenja.

- ▶ Informišite se kod lokalnog preduzeća za vodosnabdevanje o stepenu tvrdoće vode.
- ▶ Prilikom odluke, da li se upotrebljena voda mora omekšati, pridržavajte se smernice VDI 2035.
- ▶ U uputstvima za instalaciju i održavanje uređaja koji čine sistem pogledajte koji kvalitet mora imati voda koja se koristi.

#### **1.4.6 Rizik od materijalne štete zbog mraza**

- ▶ Nemojte da instalirate proizvod u prostorije gde postoji opasnost od mraza.

#### **1.4.7 Rizik od materijalne štete zbog neadekvatnog alata**

- ▶ Koristite odgovarajući alat.

### **1.5 Propisi (smernice, zakoni, standardi)**

- ▶ Poštujte nacionalne propise, standarde, regulative, uredbe i zakone.



## 2 Napomene uz dokumentaciju

### 2.1 Poštujte i čuvajte važeću dokumentaciju

- ▶ Obavezno se pridržavajte svih predviđenih uputstava, koja su priložena komponentama postrojenja.
- ▶ Kao korisnik sačuvajte ovo uputstvo, kao i svu važeću dokumentaciju radi kasnijeg korišćenja.

### 2.2 Ciljna grupa

Ovo uputstvo za rad i instalaciju je namenjeno korisniku i serviseru.

 Ovaj simbol obeležava poglavlja i postojeća potpoglavlja koja su namenjena serviseru.

### 2.3 Oblast važenja uputstava

Ovo uputstvo važi isključivo za:

Oznaka tipa	Broj artikla
VIH RW 200/2 B	8000023062

## 3 Opis proizvoda



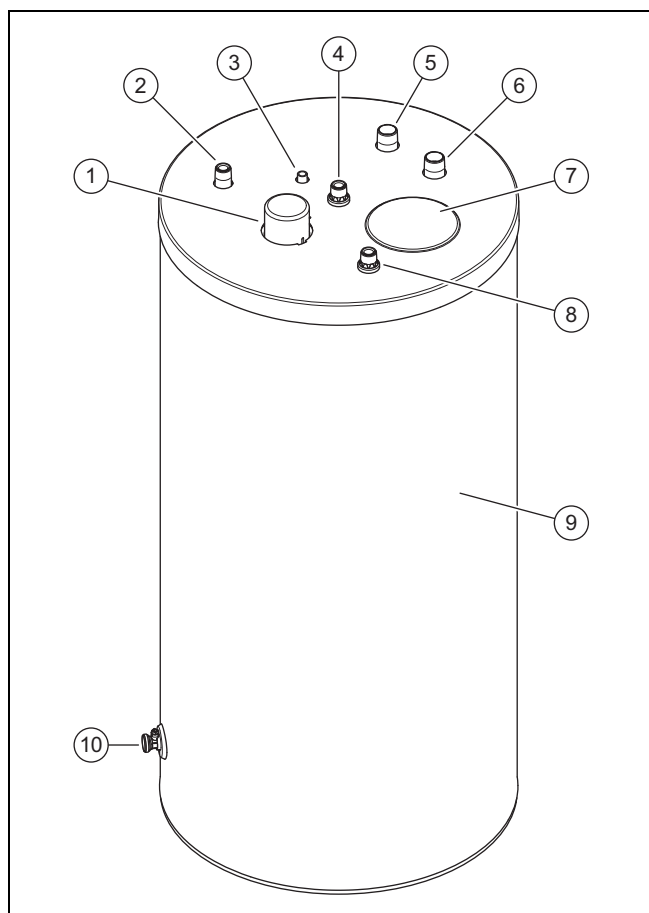



### 3.1 Struktura proizvoda



- |   |   |   |                          |
|---|---|---|--------------------------|
| 1 | Priključak zaštitne anode                   | 4 | Priključak za toplu vodu |
| 2 | Priključak cirkulacionog cevovoda (opciono) | 5 | Polazni vod rezervoara   |
| 3 | Potapajuća čaura temperaturnog senzora      | 6 | Povratni vod rezervoara  |
|   |   | 7 | Simboli na nalepnici     |

- |   |                           |    |                       |
|---|---------------------------|----|-----------------------|
| 8 | Priključak za hladnu vodu | 10 | Slavina za pražnjenje |
| 9 | Toplotna izolacija        |    |                       |

### 3.2 Simboli na nalepnici

	Priključak za cirkulacioni vod
	Potapajuća čaura temperaturnog senzora
	Priključak za toplu vodu
	Polazni vod rezervoara
	Povratni vod rezervoara
	Priključak za hladnu vodu



Proizvod je rezervoar za toplu vodu. Rezervoar za toplu vodu spolja je opremljen toplotnom izolacijom. Sud rezervoara za toplu vodu sastoji se od emajliranog čelika. U unutrašnjosti suda nalaze se spletovi cevi, koji prenose toplotu. Kao dodatnu zaštitu od korozije sud ima zaštitnu anodu.

### Opcioni pribor

Opciono se može ugraditi

- Cirkulaciona pumpa za povećanje komfora kod tople vode, pre svega na jako udaljenim mestima istakanja.
- Zaštitna anoda umesto magnezijumske zaštitne anoda za rad bez mnogo održavanja.
- Lančana anoda umesto štapne anode, kod male visine plafona.

### 3.3 Podaci na tipskoj pločici

Podatak na tipskoj pločici	Značenje
Serijski br.	Serijski broj
VIH RW ...	Oznaka tipa
VIH	Vaillant, rezervoar za komprimovani vazduh sa indirektnim grejanjem
RW	okrugli, za toplotnu pumpu
200	Tip rezervoara
/2	Generacija uređaja
B	Toplotna izolacija: Basic
EN 12897:2016	Srodna norma
	Rezervoar
	Grejna spirala
V[l]	Nominalna zapremina
P <sub>s</sub> [bar]	Maksimalan radni pritisak
T <sub>maks.</sub> [°C]	maksimalna radna temperatura
A [m <sup>2</sup> ]	Površina za prenos toplote
Pt [bar]	Ispitni pritisak
P1	Konstantna snaga
V	Nominalna cirkulacija protoka
Heat loss	Gubitak u stanju mirovanja



#### 4.4 Voditi računa o minimalnim razmacima

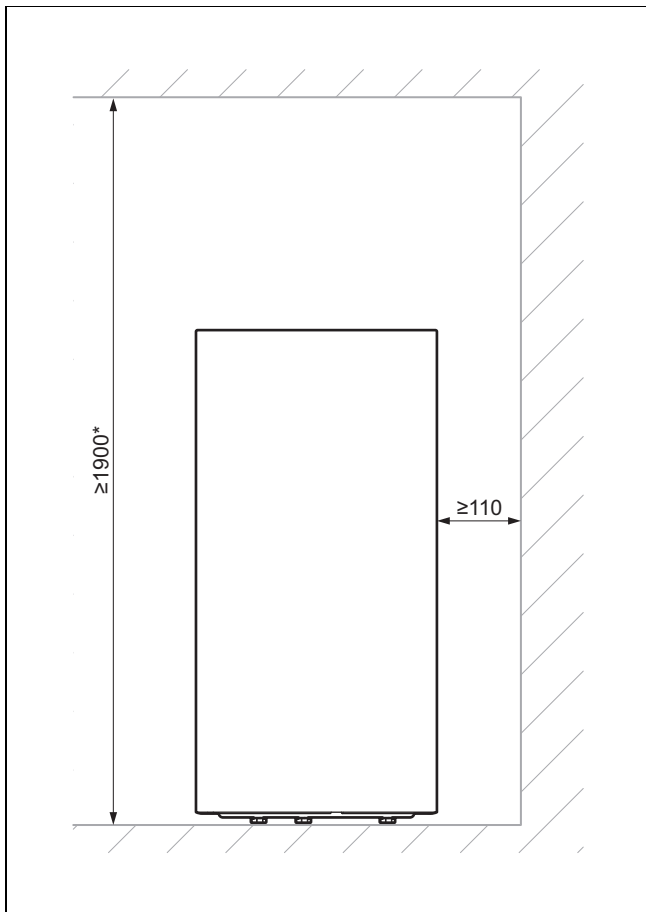

1. Prilikom postavljanja vodite računa o dovoljnom razmaku od zidova i pokrivača.
  - \* Dimenzija visine važi za upotrebu štapne anode.
2. Ako koristite lančanu anodu: Ako je potrebno, skratite lančanu anodu, da karike ne bi dodirivale dno rezervoara.

#### 4.5 Raspakivanje i postavljanje rezervoara za toplu vodu



##### Oprez!

##### Opasnost od oštećenja za navoje

Prilikom transporta može doći do oštećenja nezaštićenih navoja.

- ▶ Zaštitne kapice za navoje skinite tek na mestu za instalaciju.



##### Oprez!

##### Opasnost od oštećenja za rezervoar

Ako se rezervoar prilikom transporta i postavljanja previše nagne, onda može da se ošteti.

- ▶ Rezervoar maksimalno nagnite 15°.

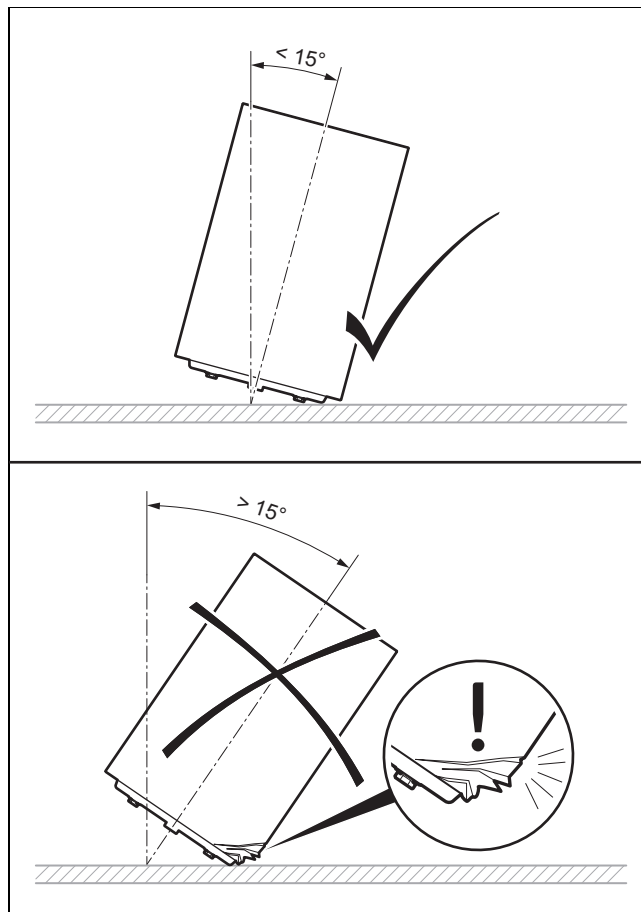

1. Uklonite ambalažu rezervoara.
2. Da biste postavili rezervoar za toplu vodu na mesto postavljanja koristite drške na dnu oplata.
3. Postavite rezervoar za toplu vodu na mesto za postavljanje. Vodite računa o priključnim merama. (→ strana 70)
4. Rezervoar za toplu vodu pomoću tri podesive stopice rezervoara nameštite tako da stoji vertikalno i ne naginje se.

## 5 Instalacija

### 5.1 Montiranje priključnih kablova



##### Upozorenje!

##### Opasnost od štetnih uticaja na zdravlje usled kontaminacije vode za piće!

Ostaci zaptivanja, prljavština ili druge materije u cevovodima mogu pogoršati kvalitet vode za piće.

- ▶ Temeljno isperite sve vodove za hladnu i toplu vodu pre nego što instalirate proizvod.

1. Priključite polazni vod rezervoara u povratni vod rezervoara.
2. Montirajte sigurnosni ventil u cev za hladnu vodu.

- Maksimalan radni pritisak: 1 MPa (10 bar)
3. Po potrebi instalirajte ekspanzionu posudu.
  4. Instalirajte odušni vod veličine izlaznog otvora sigurnosnog ventila, tako da ljudi ne budu ugroženi usled pare ili vrele vode.
  5. Pričvrstite odušni vod slobodno iznad sifona koji je pričvršćen na odvodu.
    - Razmak odušnog voda od sifona:  $\geq 20$  mm
  6. Priključite vod za hladnu vodu i za toplu vodu (nadogradnja ili ugradnja).
  7. Instalirajte cirkulacioni cevovod odn. priloženu kapicu za zatvaranje.
  8. Uverite se da izvor toplote ima sigurnosni ograničavač temperature.
    - Zabavljanje na maksimalnoj temperaturi generatora toplote:  $\geq 90$  °C

## 5.2 Montaža senzora temperature rezervoara

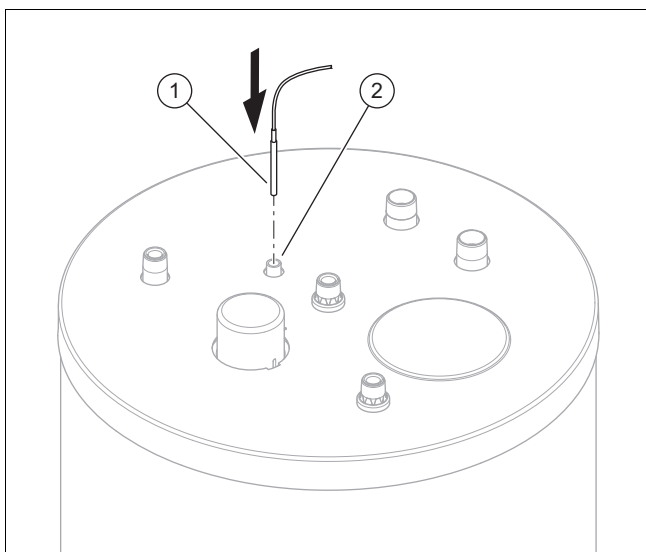

1. Montirajte senzor temperature rezervoara (1), tako što ćete ga ubaciti do kraja u potapajuću čauru (2).
2. Uspostavite ožičenje senzora temperature rezervoara sa toplotnom pumpom ili eksternim regulatorom.



### Napomena

Mesto postavljanja steznog bloka i oznaka stezaljki možete da pogledate u odgovarajućem uputstvu za instalaciju toplotne pumpe.

## 6 Puštanje u rad

1. Napunite krug grejanja.
  - Obratite pažnju na uputstvo za instalaciju toplotne pumpe.
2. Napunite rezervoar.
3. Odražite postrojenje sa strane za pijaću vodu.
4. Proverite nepropusnost svih spojeva cevi.
5. Podesite temperaturu i vremenski rok na regulatoru.

## 7 Predati proizvod korisniku



### Opasnost!

#### Opasnost po život od legionele!

Legionele se razvijaju na temperaturama ispod 60 °C.

- Pobrinite se za to da operater poznaje sve mere za zaštitu od legionele, kako bi ispunio sve važeće zadate parametre za profilaksu od legionele.

1. Informišite korisnika o rukovanju sistemom. Odgovorite na sva njegova pitanja. Posebno ukažite na sigurnosno uputstvo o kome korisnik mora da vodi računa.
2. Objasnite operateru položaj i funkciju sigurnosnih uređaja.
3. Obavestite operatera o neophodnosti održavanja postrojenja u skladu sa zadatim intervalima.
4. Predajte korisniku sva njemu namenjena uputstva i dokumentaciju uređaja na čuvanje.
5. Informišite operatera o mogućnostima da ograniči temperaturu na ispustu za toplu vodu, kako bi sprečio oparenja.

## 8 Otklanjanje smetnji

### 8.1 Detekcija i otklanjanje smetnji

Smetnja	Mogući uzrok	otklanjanje
Temperatura rezervoara je previsoka.	Senzor temperature rezervoara nije postavljen ispravno.	Postavite senzor temperature rezervoara ispravno.
Temperatura rezervoara je preniska.	Nisu otvoreni svi zaporni sistemi.	Otvorite sve zaporne sisteme.
Toplotna pumpa se u kratkoj promeni uključuje i ponovo isključuje.	Temperatura povratnog voda cirkulacionog voda je preniska.	Pobrinite se za to da se temperatura povratnog voda cirkulacionog voda nalazi u primerenom okviru.
	Vremena cirkulacije nisu podešena povoljno.	Prilagodite vremena cirkulacije.
Temperatura tople vode opada prebrzo.	Usled nedovoljne izolacije je došlo do mikrocirkulacije.	Izolirajte cevi.
	Vremena cirkulacije nisu podešena povoljno.	Prilagodite vremena cirkulacije.
Topla voda je smeđa.	Zaštitna anoda je pogrešno priključena.	Zamenite rezervoar za toplu vodu.

## 8.2 Nabavka rezervnih delova

Originalni sastavni delovi proizvoda su takođe sertifikovani od strane proizvođača u okviru ispitivanja usklađenosti. Ako prilikom održavanja ili popravke upotrebite druge delove koji nisu sertifikovani ili odobreni, može se desiti da proizvod više ne odgovara važećim standardima i da zbog toga prestaje da važi usklađenost proizvoda.

Preporučujemo upotrebu originalnih rezervnih delova proizvođača, jer je na taj način zagarantovano ispravno i bezbedno funkcionisanje proizvoda. Da biste dobili informacije o dostupnosti originalnih rezervnih delova, obratite se na adresu za kontakt koja se nalazi na poleđini ovog uputstva.

- ▶ Ako su vam prilikom održavanja ili servisa potrebni rezervni delovi, koristite isključivo rezervne delove koji su odobreni za dati proizvod.

## 9 Nega i održavanje

### 9.1 Nega proizvoda

1. Čistite oplatu vlažnom krpom i sa nešto sapuna bez razređivača.
2. Nemojte da koristite sprejeve, abrazivna sredstva, sredstva za ispiranje, sredstva za čišćenje koja sadrže razređivače ili hlor.

### 9.2 Održavanje

Pretpostavka za trajnu spremnost za rad i bezbednost rada, pouzdanost i dug vek trajanja proizvoda, je godišnja inspekcija proizvoda od strane servisera.

### 9.3 Održavajte magnezijumsku zaštitnu anodu

- ▶ Neka instalater posle 2 godine od puštanja u rad rezervoara za toplu vodu godišnje održava magnezijumsku zaštitnu anodu.

Ako je magnezijumska zaštitna anoda potrošena do 60% ili se koristi duže od 5 godina, onda serviser mora da zameni magnezijumsku zaštitnu anodu. Ako se prilikom zamene magnezijumske zaštitne anode u sudu utvrde nečistoće, onda instalater treba da ispere sud.

## 10 Održavanje

### 10.1 Plan održavanja

Radovi održavanja	Interval
Pražnjenje rezervoara	Po potrebi
Čišćenje unutrašnjeg suda (ako postoji, iznad revizionog otvora)	Po potrebi
Provera magnezijumske zaštitne anode	Godišnje posle 2 godine
Zamena magnezijumske zaštitne anode	– Nakon 60% potrošnje – Posle 5 godina
Proverite ispravnu funkciju sigurnosnog ventila	godišnje

## 10.2 Pražnjenje rezervoara

1. Isključite pripremu tople vode toplotne pumpe.
2. Zatvorite cev za hladnu vodu.
3. Pričvrstite crevo na slavinu za pražnjenje rezervoara.
4. Slobodan kraj creva stavite na adekvatno mesto za isticanje.



### Opasnost!

#### Opasnost od oparivanja

Vrela voda na mestima za točenje tople vode i mestu ispusta može da dovede do oparenja.

- ▶ Izbegavajte kontakt sa vrelom vodom na mestima za točenje tople vode i na mestu ispusta.

5. Otvorite slavinu za pražnjenje.
6. Otvorite najviše postavljeno mesto za točenje tople vode radi pražnjenja bez ostatka i ventilacije cevi za vodu.
7. Sačekajte dok voda potpuno oteče.
8. Zatvorite mesto za točenje tople vode i slavinu za pražnjenje.
9. Skinite crevo.

### 10.3 Čišćenje unutrašnjeg suda

1. Ispraznite rezervoar. (→ strana 73)
2. Ispiranjem očistite unutrašnji sud.
3. Usisajte veća strana tela kroz otvor priključka zaštitne anode.
4. Zavrnite prirubnicu tako da se zaptivka zaptivača više ne vidi.
5. Ponovo stavite zaštitnu kapicu.

### 10.4 Provera magnezijumske zaštitne anode

1. Ispraznite rezervoar. (→ strana 73)
2. Uklonite zaštitnu kapicu i izvadite prirubnicu.
3. Pre vađenja zaštitne anode izduvajte strana tela iz otvora, kako biste osigurali da ništa ne proдре u rezervoar.
4. Zamenite magnezijumsku zaštitnu anodu:
  - od 60% razgradnje
  - od 5 godina upotrebe
5. Postavite novu magnezijumsku zaštitnu anodu za paljenje sa novim zaptivačem.
6. Zavrnite prirubnicu tako da se zaptivka zaptivača više ne vidi.
7. Ponovo stavite zaštitnu kapicu.

## 10.5 Proverite ispravnu funkciju sigurnosnog ventila

1. Proverite ispravnu funkciju i nepropusnost sigurnosnog ventila.
2. Ako nema ispravne funkcije ili nepropisnosti, zamenite sigurnosni ventil.

## 11 Puštanje van pogona

1. Ispraznite rezervoar. (→ strana 73)



### Opasnost!

#### Opasnost po život zbog strujnog udara!

Na stezaljkama za priključivanje na električnu mrežu L i N postoji trajni napon:

- ▶ Isključite proizvod sa napona, tako što ćete da isključite sva napajanja strujom sa svih polova (električni separator sa najmanje 3 mm zazora za kontakt, npr. osigurač ili zaštitni prekidač napajanja).
- ▶ Osigurajte od ponovnog uključivanja.
- ▶ Sačekajte najmanje 3 minuta, dok se kondenzatori ne isprazne.
- ▶ Proverite, da li postoji napon.

2. Demontirajte električni priključak senzora temperature rezervoara i izvadite ga iz rezervoara.



### Napomena

Mesto postavljanja steznog bloka i oznaka stezaljki možete da pogledate u odgovarajućem uputstvu za instalaciju toplotne pumpe.

3. Stavite pojedinačne komponente sistema van pogona u skladu sa odgovarajućim uputstvima za instalaciju.

## 12 Reciklaža i odlaganje otpada, pakovanje

### 12.1 Reciklaža i odlaganje otpada

#### Odlaganje pakovanja

- ▶ Prepustite odlaganje pakovanja instalateru koji je instalirao proizvod.

#### Odložite proizvod



■ Ako je proizvod obeležen ovim znakom:

- ▶ U tom slučaju proizvod nemojte da odložite na kućni otpad.
- ▶ Umesto toga proizvod predajte na sabirno mesto za električne i elektronske stare uređaje.

#### Brisanje ličnih podataka

Neovlašćena treća lica mogu da zloupotrebe lične podatke.

Ako proizvod sadrži lične podatke:

- ▶ Pre odlaganja proizvoda u otpad, uverite se da na i u proizvodu ne nalaze lični podaci (npr. podaci za online prijavu i slično).

## 12.2 Pakovanje

### 12.2.1 Odlaganje pakovanja

- ▶ Propisno odložite pakovanje.
- ▶ Vodite računa o svim relevantnim propisima.

## 13 Garancija i servisna služba za korisnike

### 13.1 Garancija

Informacije o garanciji proizvođača pronaći ćete u Country specifics.

### 13.2 Služba za korisnike

Podatke za kontakt naše servisne službe za korisnike ćete pronaći na poledini ili na našoj veb stranici.









## 14 Tehnički podaci

### 14.1 Tehnički podaci

VIH RW 200/2 B	
<b>Težina</b>	
Sopstvena težina	90,4 kg
Težina (spreman za rad)	290,2 kg
<b>Hidraulični priključak</b>	
Priključak za hladnu vodu	R 3/4 "
Priključak za toplu vodu	R 3/4 "
Priključak polaznog voda	R 1 "
Priključak povratnog voda	R 1 "
Cirkulacioni priključak	R 3/4 "
<b>Podaci o kapacitetu rezervoara za toplu vodu</b>	
Nazivni sadržaj	185 l
Unutrašnji sud	Čelik, emajliran, sa magnezijumskom zaštitnom anodom
Maks. radni pritisak (topla voda)	1 MPa (10 bar)
Maks. temperatura tople vode	85 °C
Potrošnja energije u stanju pripravnosti	1,38 kWh/24 h
Vreme zagrevanja prema DIN EN 12897:2016	36 kW
<b>Podaci o snazi grejnog kruga</b>	
Nominalni zapreminski protok	2 m <sup>3</sup> /h
Gubitak pritiska kod nominalnog zapreminskog protoka grejnog tela	7,5 kPa (75 mbar)
Maks. radni pritisak (grejanje)	1 MPa (10 mbar)
Maks. temperatura polaznog voda vrele vode	85 °C
Grejna površina izmenjivača toplote	1,9 m <sup>2</sup>
Vrela voda izmenjivača toplote	12,6 l

# Kullanma ve montaj kılavuzu

## İçindekiler

<b>1</b>	<b>Emniyet</b> .....	<b>76</b>	<b>12</b>	<b>Geri dönüşüm ve imha etme, ambalaj</b> .....	<b>84</b>
1.1	İşlemlerle ilgili uyarı bilgileri .....	76	12.1	Geri dönüşüm ve atıkların yok edilmesi.....	84
1.2	Amacına uygun kullanım .....	76	12.2	 Ambalaj .....	84
1.3	Genel emniyet uyarıları.....	76	<b>13</b>	<b>Garanti ve müşteri hizmetleri</b> .....	<b>84</b>
1.4	 Emniyet/Yönetmelikler .....	77	13.1	Garanti .....	84
1.5	Yönetmelikler (direktifler, kanunlar, standartlar).....	78	13.2	Müşteri hizmetleri.....	84
<b>2</b>	<b>Doküman ile ilgili uyarılar</b> .....	<b>79</b>	<b>14</b>	<b>Teknik veriler</b> .....	<b>84</b>
2.1	ilave dokümanların dikkate alınması ve muhafaza edilmesi.....	79	14.1	Teknik veriler .....	84
2.2	Hedef grup .....	79			
2.3	Kılavuzun geçerliliği .....	79			
<b>3</b>	<b>Ürünün tanımı</b> .....	<b>79</b>			
3.1	Ürünün yapısı .....	79			
3.2	Semboller Etiketler.....	79			
3.3	Cihaz tip etiketi üzerindeki bilgiler .....	79			
3.4	CE işareti .....	80			
<b>4</b>	 <b>Montaj</b> .....	<b>80</b>			
4.1	Teslimat kapsamının kontrolü.....	80			
4.2	Montaj yerine yönelik taleplerin kontrol edilmesi.....	80			
4.3	Ölçüler .....	80			
4.4	Asgari mesafelerin dikkate alınması.....	81			
4.5	Sıcak su boylerinin ambalajından çıkarılması ve kurulması .....	81			
<b>5</b>	 <b>Kurulum</b> .....	<b>81</b>			
5.1	Bağlantı hatlarının monte edilmesi .....	81			
5.2	Boylar sıcaklık sensörünün monte edilmesi .....	82			
<b>6</b>	 <b>Devreye alma</b> .....	<b>82</b>			
<b>7</b>	 <b>Ürünün kullanıcıya teslim edilmesi</b> .....	<b>82</b>			
<b>8</b>	 <b>Arıza giderme</b> .....	<b>82</b>			
8.1	Arızaların tespit edilmesi ve giderilmesi .....	82			
8.2	Yedek parça temini .....	83			
<b>9</b>	<b>Temizlik ve bakım</b> .....	<b>83</b>			
9.1	Ürünün bakımı .....	83			
9.2	Bakım.....	83			
9.3	Magnezyum koruma anodunun bakımının yapılması .....	83			
<b>10</b>	 <b>Bakım</b> .....	<b>83</b>			
10.1	Bakım planı .....	83			
10.2	Boyların boşaltılması.....	83			
10.3	İç haznenin temizlenmesi .....	83			
10.4	Magnezyum koruma anodu kontrolü .....	83			
10.5	Emniyet ventilinin hatasız fonksiyon kontrolü .....	83			
<b>11</b>	 <b>Devre dışı bırakma</b> .....	<b>84</b>			

# 1 Emniyet

## 1.1 İşlemlerle ilgili uyarı bilgileri

**İşlemlerle ilgili uyarı bilgilerinin sınıflandırılması**  
İşlemlerle ilgili uyarı bilgileri, aşağıda gösterildiği gibi tehlikenin ağırlığına bağlı olarak uyarı işaretleri ve uyarı metinleriyle sınıflandırılmıştır:

### Uyarı işaretleri ve uyarı metinleri



#### **Tehlike!**

Ölüm tehlikesi veya ağır yaralanma tehlikesi



#### **Tehlike!**

Elektrik çarpması nedeniyle ölüm tehlikesi



#### **Uyarı!**

Hafif yaralanma tehlikesi



#### **Dikkat!**

Maddi hasar veya çevreye zarar verme tehlikesi

## 1.2 Amacına uygun kullanım

Yanlış veya amacına uygun olmayan şekilde kullanılması durumunda; yaşamsal tehlike arz edebilir, üründe veya çevresinde maddi hasarlar meydana gelebilir.

Sıcak su boyleri, konutlarda maksimum 85 °C'ye kadar ısıtılan kullanma suyunu hazırlamak amacıyla geliştirilmiştir. Ürün, bir merkezi ısıtma sistemine entegre edilmek üzere tasarlanmıştır. Bu ürün, maksimum aktarım performansının aşılması gereken ısı pompalarıyla birlikte kullanılmak üzere tasarlanmıştır. Maksimum aktarım performansı, ilgili soğutucu akışkana bağlıdır.

- R32: 12 kW
- R410a: 12 kW
- R290: 12 kW

Amacına uygun kullanım arasında yer alanlar:

- ürün ve sistemin diğer bileşenleri ile birlikte verilen kullanım, montaj ve bakım kılavuzlarının dikkate alınması
- Kılavuzlarda yer alan tüm kontrol ve bakım şartlarının yerine getirilmesidir.

Bu ürün 8 yaş ve üzerindeki çocuklar ve fiziksel, algılama veya ruhsal yetenekleri sınırlı olan veya cihaz hakkında yeterince tecrübesi ve bilgisi olmayan kişiler tarafından, an-

cak bir kişi tarafından denetlenirlerse veya cihazın nasıl kullanıldığına ve oluşabilecek tehlikelere dair talimatlar aldılarsa, kullanılabilir. Çocuklar ürünle oynamamalıdır. Temizleme ve kullanıcı bakımı, denetlenmeyen çocuklar tarafından yapılmamalıdır.

Ürünün örneğin portatif evlerde veya karavanlarda kullanılması amacına uygun değildir.. Sürekli bir yere bağlı olan sabit birimler araç değildir (yani sabit montaj).

Amacına uygun kullanım ayrıca IP koduna uygun kurulumu da kapsamaktadır.

Bu kılavuzda tarif edilenin dışında bir kullanım veya bunu aşan bir kullanım amacına uygun değildir. Her türlü doğrudan ticari ve endüstriyel kullanım da amacına uygun kullanım değildir.

### **Dikkat!**

Her türlü kötü amaçlı kullanım yasaktır.

## 1.3 Genel emniyet uyarıları

### 1.3.1 Hedef grup

Bu kullanma ve montaj kılavuzu, kullanıcılar ve yetkili servisler için hazırlanmıştır.

Sadece yetkili servis tarafından gerçekleştirilebilecek veya ayarlanabilecek iş ve fonksiyonlar  sembolü ile gösterilir.

### 1.3.2 Yetersiz nitelik nedeniyle tehlike

Aşağıdaki çalışmalar sadece yetkili servisler tarafından yapılmalıdır:

- Montaj
- Sökme
- Kurulum
- Devreye alma
- Kontrol ve bakım
- Tamir
- Ürünün devre dışı bırakılması
- ▶ Güncel teknoloji seviyesine uygun hareket edin.

### 1.3.3 Yanlış kullanım nedeniyle tehlike

Yanlış kullanım nedeniyle kendiniz ve diğer kişiler tehlike altında kalabilir ve maddi hasarlar söz konusu olabilir.

- ▶ Mevcut kılavuzu ve tüm ilave dokümanları dikkatlice okuyun, özellikle "Emniyet" bölümünü ve uyarı notlarını.



- ▶ Sadece mevcut kullanma kılavuzunda belirtilen çalışmaları yapın.

### 1.3.4 Donma nedeniyle maddi hasar tehlikesi

- ▶ Soğuk kış günlerinde ısıtma sisteminizin çalışır konumda olmasını ve odaların yeterli ısıya sahip olmasını sağlayınız.
- ▶ Sistemin ısıtılmasını sağlayamıyorsanız, yetkili servisin ısıtma sistemini boşaltmasını sağlayın.

### 1.3.5 Sızıntılar nedeniyle maddi hasarlar

- ▶ Bağlantı borularında mekanik gerilmelerin oluşmamasına dikkat edin.
- ▶ Boru tesisatına yükler asmayın (örn. giysi).

### 1.3.6 Sıcak parçalar nedeniyle yanma veya haşlanma tehlikesi

Ürünün parçaları işletim sırasında ısınır.

- ▶ Ürüne ve ilgili parçalarına sadece bunlar soğuduktan sonra temas edin.

### 1.3.7 Üründeki ve ürün çevresindeki değişiklikler nedeniyle ölüm tehlikesi

- ▶ Güvenlik tertibatlarını kesinlikle çıkarmayın, köprülemeyin veya bloke etmeyin.
- ▶ Güvenlik tertibatlarında değişiklik yapmayın.
- ▶ Parçaların contalarını bozmayın veya çıkarmayın.
- ▶ Aşağıdakiler üzerinde değişiklik yapılamaz:
  - Üründe
  - Su ve elektrik bağlantı hatlarında
  - Tüm atık gaz sisteminde
  - Emniyet ventilinde
  - Gider borularında
  - Ürünün çalışma güvenliğini etkileyebilecek yapı elemanlarında

### 1.3.8 Dolap gibi kaplama

Ürünün dolap gibi bir kaplama içine alınması ilgili uygulama talimatlarına tabidir.

- ▶ Ürününüz dolap gibi bir kaplama içine alınmasını istiyorsanız, teknik servise başvurun. Ürünü kesinlikle tek başınıza kaplama içine almayın.

### 1.3.9 Yanlış veya yapılmayan bakım ve onarım nedeniyle yaralanma ve maddi hasar tehlikesi

- ▶ Hiçbir şekilde kendi başınıza üründe bakım çalışmaları veya onarım gerçekleştirmeyin.
- ▶ Arızaların ve hasarların hemen yetkili bir teknik servis tarafından giderilmesini sağlayın.
- ▶ Öngörülen bakım aralıklarına uyun.

## 1.4 Emniyet/Yönetmelikler

### 1.4.1 Yüksek ürün ağırlığı nedeniyle yaralanma tehlikesi

Ürün ağırlığı 50 kg'den fazladır.

- ▶ Ürünü en az iki kişiyle taşıyın.
- ▶ Olası tehlike değerlendirmesine uygun nakliye ve kaldırma aparatları kullanın.
- ▶ Uygun kişisel koruyucu donanım kullanın: Koruyucu eldiven, koruyucu ayakkabı, koruyucu gözlük, koruyucu kask.

### 1.4.2 Sıcak parçalar nedeniyle yanma veya haşlanma tehlikesi

- ▶ Ancak bu parçalar soğuduktan sonra çalışmaya başlayın.

### 1.4.3 Haşlanma tehlikesi

Musluklardaki akma sıcaklığı 85 °C'ye kadar çıkabilir.

- ▶ Akma sıcaklığını sınırlamak için musluğa bir termostatik karıştırıcı monte edin.

### 1.4.4 Yaralanma tehlikesi

Sıcak suyun boylerde her ısıtılmasında su hacmi büyür.

- ▶ Sıcak su borusuna bir emniyet ventili monte edin.
- ▶ Bir üfleme borusu monte edin.
- ▶ Drenaj hortumunu uygun bir gider bağlantısına bağlayın.

### 1.4.5 Çok sert su nedeniyle maddi hasarlar

Çok sert su, sistemin/tesisatın işlevselliğini olumsuz etkileyebilir ve kısa sürede hasarlara yol açabilir.

- ▶ Suyun sertlik derecesini, yerel su dağıtım şirketinden öğrenin.
- ▶ Su sertliğinin giderilip giderilmemesine dair kararınızı VDI 2035 direktifine göre verin.





- ▶ Sistemi/tesisatı meydana getiren cihazların montaj ve bakım kılavuzlarından, kullanılan suyun hangi kalitelere sahip olması gerektiğini öğrenin.

#### **1.4.6 Donma sonucu maddi hasar tehlikesi**

- ▶ Ürünü donma tehlikesi bulunan mekanlara monte etmeyin.

#### **1.4.7 Uygun olmayan alet nedeniyle maddi hasar tehlikesi**

- ▶ Uygun bir alet kullanın.

#### **1.5 Yönetmelikler (direktifler, kanunlar, standartlar)**

- ▶ Ulusal yönetmelikleri, standartları, direktifleri, düzenlemeleri ve kanunları dikkate alın.



## 2 Doküman ile ilgili uyarılar

### 2.1 ilave dokümanların dikkate alınması ve muhafaza edilmesi

- Sistem/tesisat bileşenleri için öngörölmüş kılavuzları mutlaka dikkate alın.
- Kullanıcı olarak bu kılavuzu ve ayrıca tüm diđer ilave dokümanları daha sonra kullanmak üzere saklayın.

### 2.2 Hedef grup

Bu kullanma ve montaj kılavuzu, kullanıcılar ve yetkili servisler için hazırlanmıştır.

 Bu sembol, yalnızca yetkili servislere yönelik bölümleri ve mevcut alt bölümleri belirtir.

### 2.3 Kılavuzun geçerliliđi

Bu kılavuz sadece aşağıdaki ürünler için geçerlidir:

Tip bilgisi	Ürün numarası
VIH RW 200/2 B	8000023062

## 3 Ürünün tanımı



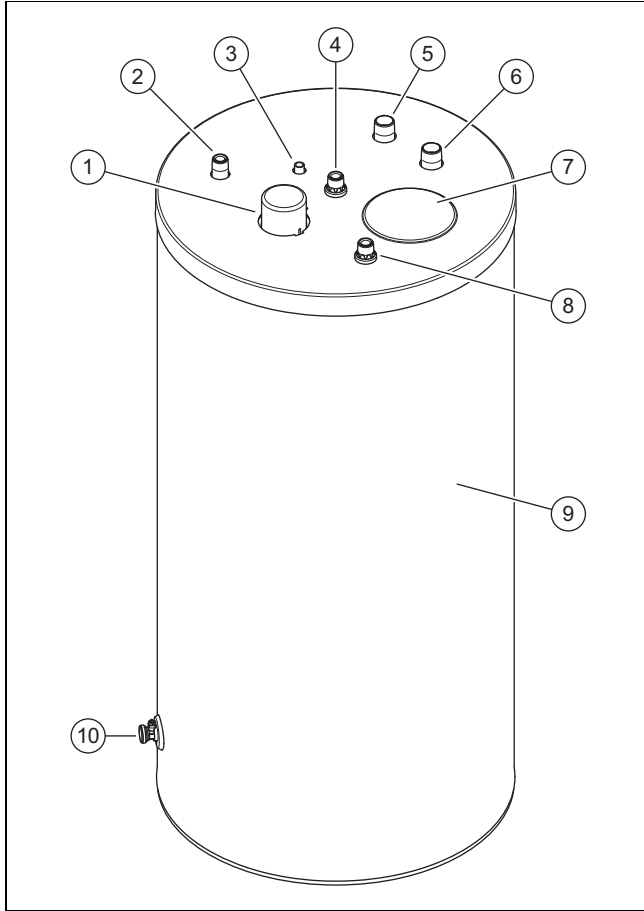



### 3.1 Ürünün yapısı



- |   |  |   |                       |
|---|--|---|-----------------------|
| 1 | Koruma anodu bağlantısı                      | 4 | Sıcak su bağlantısı   |
| 2 | Resirkülasyon devresi bağlantısı (opsiyonel) | 5 | Boyerler gidiş borusu |
| 3 | Sıcaklık sensörü daldırma sensör kovani      | 6 | Boyerler dönüş borusu |
|   |  | 7 | Etiketler Semboller   |

- |   |                     |    |                 |
|---|---------------------|----|-----------------|
| 8 | Soğuk su bağlantısı | 10 | Boşaltma vanası |
| 9 | Isı yalıtımı        |    |                 |

### 3.2 Semboller Etiketler

	Resirkülasyon devresi bağlantısı
	Sıcaklık sensörü daldırma sensör kovani
	Sıcak su bağlantısı
	Boyerler gidiş borusu
	Boyerler dönüş borusu
	Soğuk su bağlantısı



Bu ürün bir sıcak su boyleridir. Sıcak su boyleri dışta bir ısı yalıtımı ile donatılmıştır. Sıcak su boyleri tankı emaye çeliktir. Tankın içinde ısıyı aktaran serpantinler bulunmaktadır. Ek korozyon koruması olarak tank bir koruma anoduna sahiptir.

### Opsiyonel aksesuarlar

Opsiyonel olarak kullanılabilir:

- Özellikle uzaktaki musluklarda sıcak su konforunu artırmak için bir resirkülasyon pompası.
- Daha az bakım işlemi için magnezyum koruma anodu yerine harici akım koruma anodu.
- Alçak tavan yükseklikleri söz konusu olduğunda, çubuk anot yerine zincir anot tercih edilmelidir.

### 3.3 Cihaz tip etiketi üzerindeki bilgiler

Tip etiketi üzerindeki bilgiler	Anlamı
Seri no.	Seri numarası
VIH RW ...	Tip bilgisi
VIH	Vaillant, dolaylı olarak ısıtılan yüksek basınçlı boyler
RW	Yuvarlak, ısı pompası için
200	Boyerler tipi
/2	Cihaz jenerasyonu
B	İzolasyon: Temel
EN 12897:2016	Uygulanan standart
	Boyerler
	Isıtma rezistansı
V[l]	Nominal hacim
P <sub>s</sub> [bar]	Maksimum işletme basıncı
T <sub>max</sub> [°C]	Maksimum işletme sıcaklığı
A [m <sup>2</sup> ]	Isı aktarma yüzeyi
Pt [bar]	Kontrol basıncı
P1	Sürekli güç
V	Nominal sirkülasyon debisi
Isı kaybı	Bekleme durumundaki kayıp
	Kılavuzu okuyun!

Tip etiketi üzerindeki bilgiler	Anlamı
	Seri numaralı barkod, 7 ila 16 arasındaki rakamlar ürün numarasını belirtmektedir

### 3.4 CE işareti



CE işareti, ürünlerin uygunluk beyanları doğrultusunda geçerli yönetmeliklerin esas taleplerini yerine getirdiğini belgeledir.

Uygunluk açıklaması için üreticiye danışılabilir.

## 4 Montaj

### 4.1 Teslimat kapsamının kontrolü

► Teslimat kapsamının eksik olup olmadığını kontrol edin.

Adet	Açıklama
1	Sıcak su boyleri
1	Sirkülasyon bağlantısı için kapak
1	Doküman çantası

### 4.2 Montaj yerine yönelik taleplerin kontrol edilmesi



#### Dikkat!

#### Dışarı akan su nedeniyle maddi hasarlar

Hasar durumunda boylerden su çıkabilir.

- Montaj yerini, hasar durumunda büyük su miktarları güvenli akıp gidebilecek şekilde seçin (örn. gider).



#### Dikkat!

#### Aşırı yük nedeniyle maddi hasarlar

Dolu sıcak su boyleri, ağırlığı nedeniyle tabana zarar verebilir.

- Montaj yeri seçiminde dolu sıcak su boylerinin ağırlığını ve tabanın taşıma kapasitesini dikkate alın.
- Uygun bir zemin olmasını sağlayın.

1. Boyleri mümkün olduğunca ısı üreticisinin yanına monte edin.
2. Zeminin düz ve stabil olmasını sağlayın.
3. Montaj yerini, hatlar amacına uygun dönebilecek şekilde seçin.
4. Cihazın ve bağlantıların ölçülerine dikkat edin.

## 4.3 Ölçüler

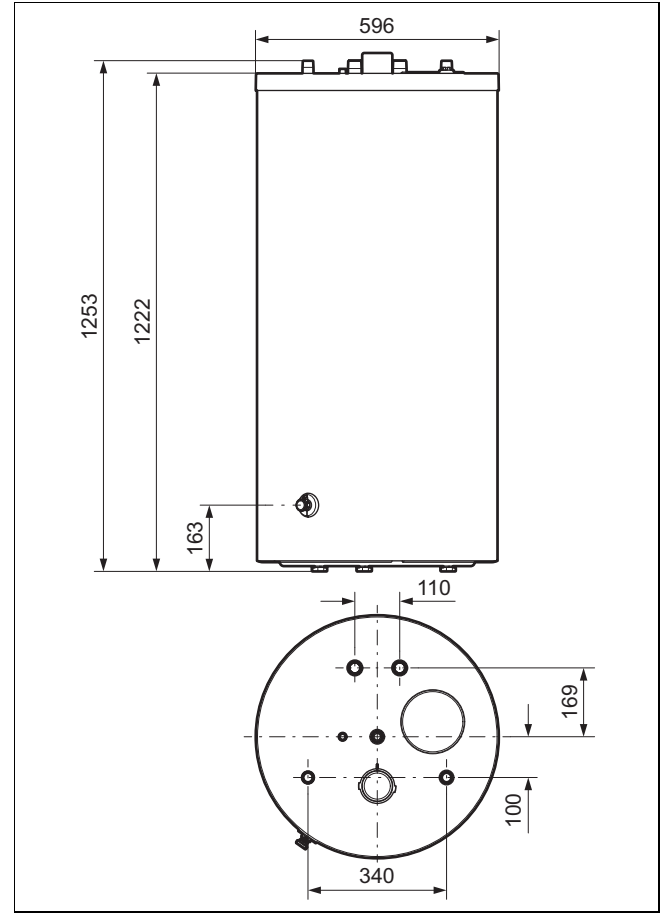

#### 4.4 Asgari mesafelerin dikkate alınması

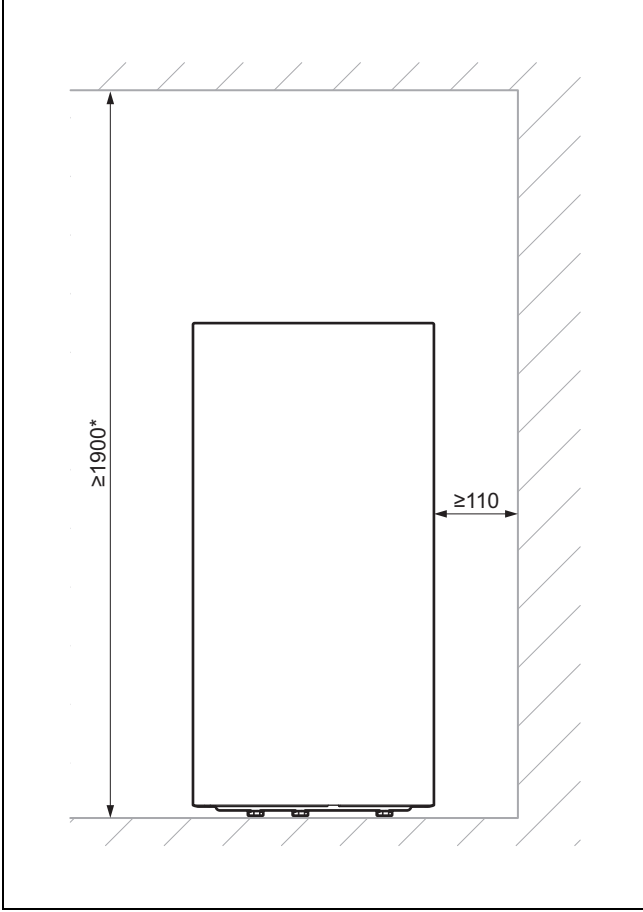

1. Montaj sırasında duvarlara ve tavana yeterli mesafenin bırakılmasına dikkat edin.
  - \* Yükseklik ölçümü çubuk anot kullanımında geçerlidir.
2. Zincir anot kullanımında : Gerekirse zincir anodunu depolama tankının zeminine temasını engellemek amacıyla zincir anodu kısaltın.

#### 4.5 Sıcak su boilerinin ambalajından çıkarılması ve kurulması



##### Dikkat!

##### Bağlantılar için hasar tehlikesi

Korunmayan bağlantı yerleri nakliye sırasında hasar görebilir.

- Bağlantı koruma kapaklarını ancak montaj yerinde çıkarın.



##### Dikkat!

##### Boyerler için hasar tehlikesi

Boyerler taşıma ve kurulum sırasında çok fazla yatırılırsa, hasar görebilir.

- Boyerleri maksimum 15° yatırın.

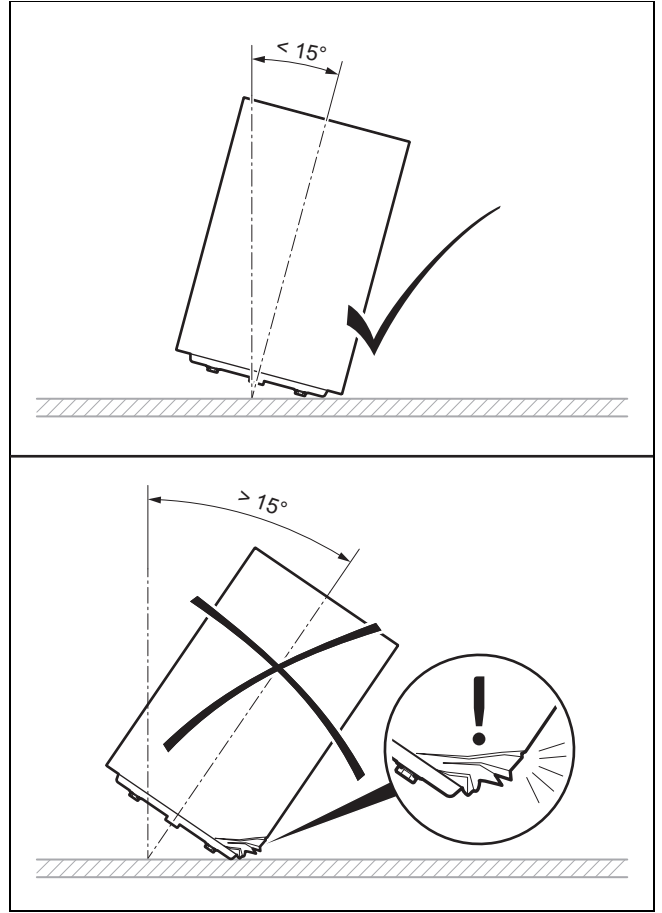

1. Boylerin ambalajını çıkarın.
2. Sıcak su boilerini montaj yerine kurun, muhafaza tabanındaki tutma yerlerini kullanın.
3. Sıcak su boilerini montaj yerine kurun. Bağlantı ölçülerini dikkate alın. (→ sayfa 80)
4. Sıcak su boilerini, ayarlanabilen üç boyer ayağı yardımıyla, dikey duracak ve devrilmeyecek şekilde hizalayın.

## 5 Kurulum

### 5.1 Bağlantı hatlarının monte edilmesi



##### Uyarı!

##### Kullanım suundaki pislikler nedeniyle sağlık için tehlike!

Boru tesisatındaki conta artıkları, pislikler ve diğer artıklar kullanım suyu kalitesini kötüleştirebilir.

- Ürünü kurmadan önce soğuk ve sıcak su hatlarını iyice yıkayın.

1. Boyler devresi gidişini ve boyer devresi dönüşünü bağlayın.
2. Soğuk su boru devresine bir emniyet ventili monte edin.

- Maksimum çalışma basıncı: 1 MPa (10 bar)
3. Gerekirse bir genişleme tankı monte edin.
  4. Emniyet ventilinin çıkış açıklığı büyüklüğünde bir drenaj hortumu monte edin, bu şekilde dışarı üfleme sırasında hiç kimse buhar veya sıcak su nedeniyle tehlikeye maruz kalmaz.
  5. Üfleme borusunu, gidere bağlı olan bir sifonun üzerine sabitleyin.
    - Üfleme borusu ile sifon arasındaki mesafe:  $\geq 20$  mm
  6. Soğuk su ve sıcak su borusunu bağlayın (sıva üstü veya sıva altı).
  7. Bir resirkülasyon devresi veya birlikte verilen kapağı monte edin.
  8. Isı kaynağının bir emniyet termostatına sahip olduğundan emin olun.
    - Isı üreticisini maksimum sıcaklıkta kilitleme:  $\geq 90$  °C

## 5.2 Boyler sıcaklık sensörünün monte edilmesi

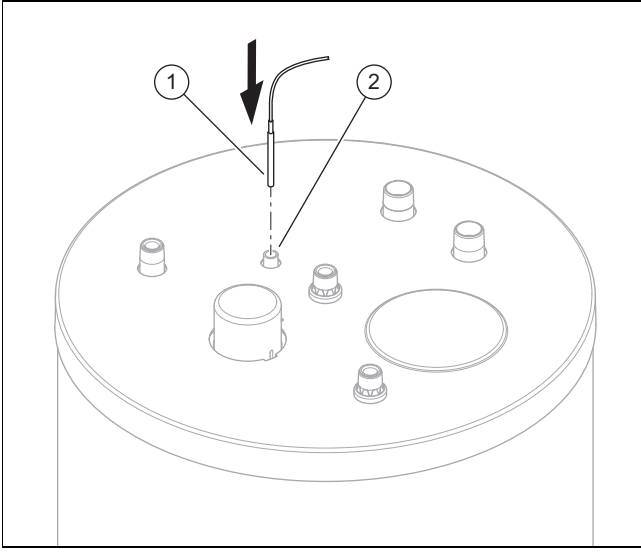

1. Boyler sıcaklık sensörünü (1), sonuna kadar daldırma sensör kovana (2) yerleştirerek monte edin.
2. Boyler sıcaklık sensörünü, ısı pompasına veya harici bir reglere bağlayın.



### Bilgi

İlgili terminal bloğunun montaj yeri ve terminal tanımı için ısı pompasının ilgili montaj kılavuzuna bakabilirsiniz.

## 6 Devreye alma

1. Isıtma devresini doldurun.
  - Isı pompasının montaj kılavuzlarını dikkate alın.
2. Boyleri doldurun.
3. Sistemin su tarafında havasını alın.
4. Tüm boru bağlantılarının sızdırmazlık kontrolünü yapın.
5. Reglerde sıcaklık ve zaman dilimini ayarlayın.

## 7 Ürünün kullanıcıya teslim edilmesi



### Tehlike!

### Lejyonerler nedeniyle yaşam tehlikesi!

Lejyonerler 60 °C altındaki sıcaklıklarda çoğalırlar.

- Lejyoner önleme için kullanıcının, lejyoner önleme ile ilgili tüm tedbirleri öğrenmesini sağlayın.

1. Kullanıcıya sistemin nasıl kullanılacağını gösterin. Sorularını cevaplayın. Kullanıcıyı, özellikle uyması gereken emniyet uyarılarına karşı uyarın.
2. Kullanıcıyı güvenlik tertibatlarının konumu ve işlevi hakkında bilgilendirin.
3. Kullanıcıyı, sistem bakımının öngörülen aralıklarla yapılması gerektiği konusunda bilgilendirin.
4. Kullanıcıyı kendisi için öngörülmüş olan tüm kılavuzları ve cihaz evraklarını muhafaza edilmek üzere teslim edin.
5. Kullanıcıyı, haşlanmaların önlenmesi için sıcak su akma sıcaklığını sınırlama imkanları hakkında bilgilendirin.

## 8 Arıza giderme

### 8.1 Arızaların tespit edilmesi ve giderilmesi

Arıza	Nedeni	Giderilmesi
Boyer sıcaklığı çok yüksek.	Boyer sıcaklık sensörü doğru oturmuyor.	Boyer sıcaklık sensörünü doğru konumlandırın.
Boyer sıcaklığı çok düşük.		
Muslukta su basıncı yok.	Tüm kapatma düzenekleri açık değil.	Tüm kapatma düzeneklerini açın.
Isı pompası kısa aralıklarla açılıyor ve tekrar kapanıyor.	Resirkülasyon devresinin kalorifer dönüş suyu sıcaklığı çok düşük.	Resirkülasyon devresinin kalorifer dönüş suyu sıcaklığının uygun bir aralıkta olmasını sağlayın.
	Dolaşım sürelerinin uygun olmayan biçimde ayarlandığı tespit edilmiştir.	Dolaşım sürelerini ayarlayın.
Kullanım suyu sıcaklığı çok hızlı düşüyor.	Yetersiz yalıtım nedeniyle mikro sirkülasyon ortaya çıktı.	Boruları yalıtın.
	Dolaşım sürelerinin uygun olmayan biçimde ayarlandığı tespit edilmiştir.	Dolaşım sürelerini ayarlayın.
Sıcak su kahverengi.	Koruma anodu yanlış bağlanmış.	Sıcak su boylelerini değiştirin.

## 8.2 Yedek parça temini

Ürünün orijinal parçaları üretici tarafından uyumluluk kontrolü ile sertifikalandırılmıştır. Bakım veya onarım için başka, sertifikasız veya onaylanmamış parçaların kullanılması halinde bu, ürünün geçerli standartlara uymamasına ve dolayısıyla ürünün uygunluğunu geçersiz kılmasına neden olabilir.

Ürünün sorunsuz ve güvenli işletimi için üreticinin orijinal yedek parçalarının kullanılmasını öneriyoruz. Mevcut orijinal yedek parçalarla ilgili bilgileri, bu kılavuzun arka yüzünde bulunan iletişim adresinden temin edebilirsiniz.

- Bakım veya tamir sırasında yedek parça kullanımı gerekiyorsa, sadece ürün için izin verilen yedek parçaları kullanın.

## 9 Temizlik ve bakım

### 9.1 Ürünün bakımı

1. Kapağı nemli bir bez ve çözücü madde içermeyen sabunla temizleyin.
2. Herhangi bir sprey, aşındırıcı, deterjan veya solvent ya da klor içeren temizlik maddesi kullanmayın.

### 9.2 Bakım

Ürünün bir yetkili servis tarafından yıllık bakımı, ürünün işletime kalıcı hazırlığı ve emniyeti, güvenilirliği ve uzun ömrü için ön koşuldur.

### 9.3 Magnezyum koruma anodunun bakımının yapılması

- Sıcak su boilerini devreye aldıktan 2 yıl sonra magnezyum koruma anodunun her yıl yetkili bayi tarafından bakımının yapılmasını sağlayın.

Magnezyum koruma anodu %60 oranında tükenmiş ise veya 5 yıldır kullanılıyorsa, yetkili servis magnezyum koruma anodunu değiştirmelidir. Magnezyum koruma anodunun değişimi sırasında haznede kir tespit edilirse, yetkili bayi hazneyi yıkamalıdır.

## 10 Bakım

### 10.1 Bakım planı

Bakım çalışmaları	Aralık
Boylerin boşaltılması	Gerektiğinde
İç haznenin temizlenmesi (varsa temizleme kapağı üzerinden)	Gerektiğinde
Magnezyum koruma anodu kontrolü	2 yıl sonra yıllık
Magnezyum koruma anodunun değiştirilmesi	- %60 tüketimden sonra - 5 yıl sonra
Emniyet ventilinin hatasız fonksiyon kontrolü	Yılda bir

## 10.2 Boylerin boşaltılması

1. Isı pompasının sıcak su hazırlama ünitesini kapatın.
2. Soğuk su boru devresini kapatın.
3. Boylerin boşaltma vanasına bir hortum bağlayın.
4. Hortumun boşa duran ucunu uygun bir gider bağlantısına bağlayın.



### Tehlike!

### Haşlanma tehlikesi

Sıcak su musluklarındaki ve gider bağlantısındaki sıcak su, haşlanmalara yol açabilir.

- Sıcak su musluklarındaki ve gider bağlantısındaki sıcak su ile teması önleyin.

5. Boşaltma vanasını açın.
6. Su hatlarını tamamen boşaltmak ve havasını almak için yukarıda yer alan sıcak su musluğunu açın.
7. Suyun tamamen akmasını bekleyin.
8. Sıcak su musluğunu ve boşaltma vanasını kapatın.
9. Hortumu çıkarın.

### 10.3 İç haznenin temizlenmesi

1. Boyleri boşaltın. (→ sayfa 83)
2. İç hazneyi yıkayarak temizleyin.
3. Koruma anodu bağlantısının açıklığından büyük yabancı maddeleri vakumlayın.
4. Conta görünmeyene kadar flanşı vidalayın.
5. Koruyucu kapağı tekrar takın.

### 10.4 Magnezyum koruma anodu kontrolü

1. Boyleri boşaltın. (→ sayfa 83)
2. Koruyucu kapağı çıkarın ve flanşı sökün.
3. Koruma anodunu çıkarmadan önce, yabancı maddeleri açıklıktan dışarı üfleyin, böylece boylere hiçbir şey düşmez.
4. Magnezyum koruma anodunu değiştirin:
  - % 60'ının tüketilmesinden sonra
  - 5 yıllık kullanımdan sonra
5. Yeni magnezyum koruma anodunu yeni bir conta ile tekrar yerleştirin.
6. Conta görünmeyene kadar flanşı vidalayın.
7. Koruyucu kapağı tekrar takın.

### 10.5 Emniyet ventilinin hatasız fonksiyon kontrolü

1. Emniyet ventilini hatasız fonksiyon ve sızdırmazlık açısından kontrol edin.
2. Düzgün çalışmıyorsa veya sızdırmaz değilse, emniyet ventilini değiştirin.

## 11 Devre dışı bırakma

1. Boyleri boşaltın. (→ sayfa 83)



### Tehlike!

### Elektrik çarpması nedeniyle ölüm tehlikesi!

L ve N şebeke bağlantı klemenslerinde gerilim vardır:

- ▶ Tüm elektrik beslemesini bütün kutuplardan kapatarak ürünü yüksüz konuma getirin (en az 3 mm kontak açıklığı olan elektrikli ayırma donanımı üzerinden, örn. sigorta veya devre koruma şalteri).
- ▶ Tekrar açılmaya karşı emniyete alın.
- ▶ Kondansatörler boşalana kadar en az 3 dakika bekleyin.
- ▶ Gerilim olmamasını kontrol edin.

2. Boyler sıcaklık sensörünün elektrik bağlantısı kesilerek, sensör boylerden çıkarılmalıdır.



### Bilgi

İlgili terminal bloğunun montaj yeri ve terminal tanımı için ısı pompasının ilgili montaj kılavuzuna bakabilirsiniz.

3. Gerekirse sistemin/tesisatın münferit bileşenlerini ilgili montaj kılavuzlarına göre devre dışı bırakın.

## 12 Geri dönüşüm ve imha etme, ambalaj

### 12.1 Geri dönüşüm ve atıkların yok edilmesi

#### Ambalaj atıklarının yok edilmesi

- ▶ Ambalajın yok edilmesini ürünün montajını gerçekleştiren yetkili servise bırakın.

#### Ürünün imha edilmesi



■ Ürün bu işaretle işaretlenmişse:

- ▶ Bu durumda, ürünü ev çöpüne atmayın.
- ▶ Bunun yerine ürünü elektrikli ve elektronik eski cihazların geri dönüştürüldüğü bir toplama merkezine verin.

#### Kişisel verilerin silinmesi

Kişisel veriler yetkisiz üçüncü şahıslar tarafından kötüye kullanılabilir.

Ürün kişisel veriler içeriyorsa:

- ▶ Ürünü atmadan önce, ürün üzerinde veya içinde kişisel olarak tanımlanabilir hiçbir bilgi bulunmadığından emin olun (ör n. çevrimiçi oturum açma verileri veya benzeri).

## 12.2 Ambalaj

### 12.2.1 Ambalaj atıklarının yok edilmesi

- ▶ Ambalajı usulüne uygun imha edin.
- ▶ Geçerli tüm talimatları dikkate alın.

## 13 Garanti ve müşteri hizmetleri

### 13.1 Garanti

Üreticinin garantisi ile ilgili bilgiler için bkz. Country specifics.

### 13.2 Müşteri hizmetleri

Müşteri hizmetlerimizin iletişim bilgilerini arka sayfada veya web sayfamızda bulabilirsiniz.









## 14 Teknik veriler

### 14.1 Teknik veriler

VIH RW 200/2 B	
<b>Ağırlık</b>	
Özkütle	90,4 kg
Ağırlık (işletime hazır)	290,2 kg
<b>Hidrolik bağlantı</b>	
Soğuk su bağlantısı	R 3/4 "
Sıcak su bağlantısı	R 3/4 "
Gidiş devresi bağlantısı	R 1 "
Dönüş devresi bağlantısı	R 1 "
Resirkülasyon bağlantısı	R 3/4 "
<b>Sıcak su boyleri performans verileri</b>	
Nominal kapasite	185 l
İç hazne	Çelik, emaye, magnezyum koruma anotlu
maks. çalışma basıncı (sıcak su)	1 MPa (10 bar)
maks. izin verilen kullanma suyu sıcaklığı	85 °C
Bekleme konumunda enerji tüketimi	1,38 kWh/24sa
DIN EN 12897:2016'ye göre ısıtma performansı	36 kW
<b>Isıtma devresi performans verileri</b>	
Nominal ısıtıcı akışkan debisi	2 m <sup>3</sup> /sa
Nominal ısıtıcı akışkan debisinde basınç kaybı	7,5 kPa (75 mbar)
maks. çalışma basıncı (ısıtma)	1 MPa (10 mbar)
maks. kalorifer suyu gidiş sıcaklığı	85 °C
Eşanjörün ısıtıcı yüzeyi	1,9 m <sup>2</sup>
Eşanjörün kalorifer suyu hacmi	12,6 l

# Посібник з експлуатації та встановлення

## Зміст

<b>1</b>	<b>Безпека</b> .....	<b>86</b>
1.1	Застережні вказівки за типом дій.....	86
1.2	Використання за призначенням.....	86
1.3	Загальні вказівки з безпеки.....	86
1.4	 Безпека/приписи.....	88
1.5	Приписи (директиви, закони, стандарти).....	88
<b>2</b>	<b>Вказівки до документації</b> .....	<b>89</b>
2.1	Зберігайте спільно діючу документацію та дотримуйтеся її вимог.....	89
2.2	Цільова група.....	89
2.3	Сфера застосування посібника.....	89
<b>3</b>	<b>Опис виробу</b> .....	<b>89</b>
3.1	Конструкція виробу.....	89
3.2	Символи, наклейки.....	89
3.3	Інформація на паспортній табличці.....	89
3.4	Маркування CE.....	90
<b>4</b>	 <b>Монтаж</b> .....	<b>90</b>
4.1	Перевірка комплекту поставки.....	90
4.2	Перевірка вимог до місця встановлення.....	90
4.3	Габарити.....	90
4.4	Дотримання мінімальних відстаней.....	91
4.5	Виймання накопичувача гарячої води з упаковки та його встановлення.....	91
<b>5</b>	 <b>Встановлення</b> .....	<b>91</b>
5.1	Монтаж трубопроводів підключення.....	91
5.2	Монтаж датчика температури накопичувача.....	92
<b>6</b>	 <b>Введення в експлуатацію</b> .....	<b>92</b>
<b>7</b>	 <b>Передача виробу користувачу</b> .....	<b>92</b>
<b>8</b>	 <b>Усунення несправностей</b> .....	<b>92</b>
8.1	Виявлення та усунення несправностей.....	92
8.2	Придбання запасних частин.....	93
<b>9</b>	<b>Догляд і технічне обслуговування</b> .....	<b>93</b>
9.1	Догляд за виробом.....	93
9.2	Технічне обслуговування.....	93
9.3	Доручення технічного обслуговування магнієвого захисного анода.....	93
<b>10</b>	 <b>Технічне обслуговування</b> .....	<b>93</b>
10.1	План технічного обслуговування.....	93
10.2	Спорожнення накопичувача.....	93
10.3	Очищення внутрішнього резервуара.....	94
10.4	Перевірка магнієвого захисного анода.....	94
10.5	Перевірка належної роботи запобіжного клапана.....	94
<b>11</b>	 <b>Виведення з експлуатації</b> .....	<b>94</b>

<b>12</b>	<b>Вторинна переробка та утилізація, пакування</b> .....	<b>94</b>
12.1	Вторинна переробка та утилізація.....	94
12.2	 Пакування.....	94
<b>13</b>	<b>Гарантія та сервісна служба</b> .....	<b>94</b>
13.1	Гарантія.....	94
13.2	Сервісна служба.....	94
<b>14</b>	<b>Технічні характеристики</b> .....	<b>95</b>
14.1	Технічні характеристики.....	95

# 1 Безпека

## 1.1 Застережні вказівки за типом дій

### Класифікація застережних вказівок за типом дій

Застережні вказівки за типом дій класифіковані наступним чином: застережними знаками і сигнальними словами щодо ступеня можливої небезпеки, на яку вони вказують:

#### Застережні знаки та сигнальні слова



##### **Небезпека!**

Безпосередня небезпека для життя або небезпека тяжкого травмування



##### **Небезпека!**

Небезпека для життя внаслідок ураження електричним струмом



##### **Попередження!**

Небезпека легкого травмування



##### **Обережно!**

Вірогідність матеріальних збитків або завдання шкоди навколишньому середовищу

## 1.2 Використання за призначенням

При неналежному використанні або використанні не за призначенням може виникати небезпека для здоров'я та життя користувача або третіх осіб, а також небезпека завдання шкоди виробу та іншим матеріальним цінностям.

Накопичувач гарячої води розроблено, щоб у побуті готувати санітарну воду, розігріту макс. до 85 °С. Виріб може вбудовуватись в систему центральної опалювальної установки. Виріб розрахований на поєднання з тепловими насосами, максимальну потужність передачі яких не можна перевищувати. Максимальна потужність передачі залежить від хладагента.

- R32: 12 кВт
- R410a: 12 кВт
- R290: 12 кВт

До використання за призначенням належить:

- дотримання вимог посібників, що входять до комплекту поставки, з експлуатації, встановлення та технічного обслу-

говування виробу, а також - інших деталей та вузлів установки

- дотримання всіх наведених в посібниках умов огляду та технічного обслуговування.

Експлуатація цього виробу можлива дітьми віком понад 8 років, а також - особами з обмеженими фізичними, сенсорними або розумовими здібностями або з недостатнім досвідом та знаннями лише за умови нагляду за ними або після проходження ними інструктажу з безпечного використання виробу та ознайомлення з факторами пов'язаної з цим небезпеки. Дітям забороняється гратися з виробом. Дітям забороняється виконувати без нагляду миття та проведення робіт з технічного обслуговування, що виконуються користувачем.

Використання виробу на автомобілях, наприклад, пересувних будинках або житлових автомобілях, вважається використанням не за призначенням. Не вважаються транспортними засобами одиниці, що стаціонарно встановлюються на тривалий період (так зване стаціонарне встановлення).

До використання за призначенням, поміж іншого, належить і виконання встановлення у відповідності до вимог коду IP.

Інше, ніж описане в цьому посібнику використання, або використання, що виходить за межі описаного, вважається використанням не за призначенням. Використанням не за призначенням вважається також будь-яке безпосередньо комерційне та промислове використання.

#### **Увага!**

Будь-яке неналежне використання заборонено.

## 1.3 Загальні вказівки з безпеки

### 1.3.1 Цільова група

Цей посібник з експлуатації та встановлення призначений для користувача і спеціаліста.

Роботи і функції, які дозволяється виконувати лише спеціалісту, позначені символом .

### 1.3.2 Небезпека у випадку недостатньої кваліфікації спеціаліста

Наступні роботи дозволяється виконувати тільки спеціально навченому кваліфікованому спеціалістові:

- Монтаж
- Демонтаж
- Встановлення
- Введення в експлуатацію
- Огляд та технічне обслуговування
- Ремонт
- Виведення з експлуатації
- ▶ Дійте з урахуванням сучасного технічного рівня.

### 1.3.3 Небезпека через неправильне керування

Через неправильне керування ви можете створити небезпечну ситуацію для себе та інших людей і спричините матеріальні збитки.

- ▶ Уважно прочитайте цей посібник та всю спільно діючу документацію, зокрема главу "Безпека" та застерігаючі вказівки.
- ▶ Проводьте лише такі заходи, що передбачені даною інструкцією з експлуатації.

### 1.3.4 Небезпека матеріальних збитків, викликаних морозом

- ▶ Забезпечте постійну роботу опалювальної установки в морозні періоди і достатнє прогрівання всіх приміщень.
- ▶ Якщо неможливо забезпечити роботу опалювальної установки, доручіть спеціалісту спорозити її.

### 1.3.5 Матеріальні збитки внаслідок порушення герметичності

- ▶ Слідкуйте, щоб на з'єднувальних трубах не виникало жодних механічних напружень.
- ▶ Не навішуйте на трубопроводи жодних вантажів (наприклад одяг).

### 1.3.6 Небезпека опіків та ошпарювання гарячими деталями

Частини виробу нагріваються під час роботи.

- ▶ Не торкайтеся виробу та його частин, поки вони не охолонуть.

### 1.3.7 Небезпека для життя в результаті виконання робіт з виробом

- ▶ В жодному разі не знімайте та не блокуйте захисні пристосування і не дійте в обхід них.
- ▶ Не виводьте з ладу жодні захисні пристосування.
- ▶ Не порушуйте та не знімайте пломбування вузлів.
- ▶ Не виконуйте жодних конструктивних змін:
  - на виробі,
  - на лініях підведення води та струму
  - на всій системі випуску відпрацьованих газів
  - на запобіжному клапані
  - на стічному трубопроводі
  - на елементах будівельних конструкцій, що можуть впливати на експлуатаційну безпеку виробу

### 1.3.8 Шафоподібна обшивка

Шафоподібна обшивка виробу підпадає під дію спеціальних виконавчих постанов.

- ▶ Якщо вам потрібна шафоподібна обшивка для виробу, зверніться до спеціалізованого підприємства. У жодному разі не виготовляйте обшивку виробу самовільно.

### 1.3.9 Небезпека травм і матеріальних збитків у результаті неправильного або пропущеного технічного обслуговування та ремонту.

- ▶ Ніколи не намагайтесь виконати роботи з ремонту та технічного обслуговування свого виробу власними силами.
- ▶ Негайно доручіть спеціалісту усунути несправності та пошкодження.
- ▶ Дотримуйтесь вказаних інтервалів технічного обслуговування.



## 1.4 Безпека/приписи

### 1.4.1 Небезпека травмування через велику вагу виробу

Виріб важить понад 50 кг.

- ▶ Транспортуйте виріб щонайменше вдвох.
- ▶ Використовуйте придатні засоби транспортування і піднімання, відповідно до вашої оцінки ризиків.
- ▶ Використовуйте придатні засоби особистого захисту: захисні рукавиці, захисне взуття, окуляри, каску.

### 1.4.2 Небезпека опіків та ошпарювання гарячими деталями

- ▶ Починайте роботу з деталями лише тоді, коли вони охолонуть.

### 1.4.3 Небезпека ошпарювання

Температура води на точках відбору може сягати до 85°C.

- ▶ Змонтуйте термостатний змішувач для обмеження температури води на точках відбору.

### 1.4.4 Небезпека травм

Під час кожного нагрівання гарячої води в накопичувачі відбувається збільшення її об'єму.

- ▶ Встановіть на трубопровід гарячої води запобіжний клапан.
- ▶ Встановіть випускний канал.
- ▶ Прокладіть випускний канал до придатного місця стоку.

### 1.4.5 Матеріальні збитки через занадто високу жорсткість води

Занадто жорстка вода може негативно вплинути на функціональній придатності установки і швидко призвести до пошкоджень.

- ▶ У місцевій організації з водопостачання дізнайтесь значення ступеню жорсткості води.
- ▶ Приймаючи рішення про необхідність пом'якшення використовуваної води, дотримуйтесь рекомендацій VDI 2035.
- ▶ Прочитайте про якість використовуваної води в посібниках зі встановлення та

технічного обслуговування приладів, з яких складається установка.

### 1.4.6 Небезпека матеріальних збитків, викликаних морозом

- ▶ Встановлюйте прилад лише в захищених від морозу приміщеннях.

### 1.4.7 Небезпека матеріальних збитків внаслідок використання неналежного інструмента

- ▶ Використовуйте належний інструмент.

## 1.5 Приписи (директиви, закони, стандарти)

- ▶ Дотримуйтеся вимог внутрішньодержавних приписів, стандартів, директив, розпоряджень та законів.



## 2 Вказівки до документації

### 2.1 Зберігайте спільно діючу документацію та дотримуйтеся її вимог

- ▶ Дотримуйтеся вимог всіх посібників з експлуатації, що додаються до вузлів установки.
- ▶ Зберігайте як користувач цей посібник та всю спільно діючу документацію для подальшого використання.

### 2.2 Цільова група

Цей посібник з експлуатації та встановлення призначений для користувача і спеціаліста.

 Цей символ позначає розділ та підрозділ, що призначений лише для спеціаліста.

### 2.3 Сфера застосування посібника

Дія цього посібника розповсюджується винятково на:

Позначення типу	Артикульний номер
VIH RW 200/2 B	8000023062

## 3 Опис виробу



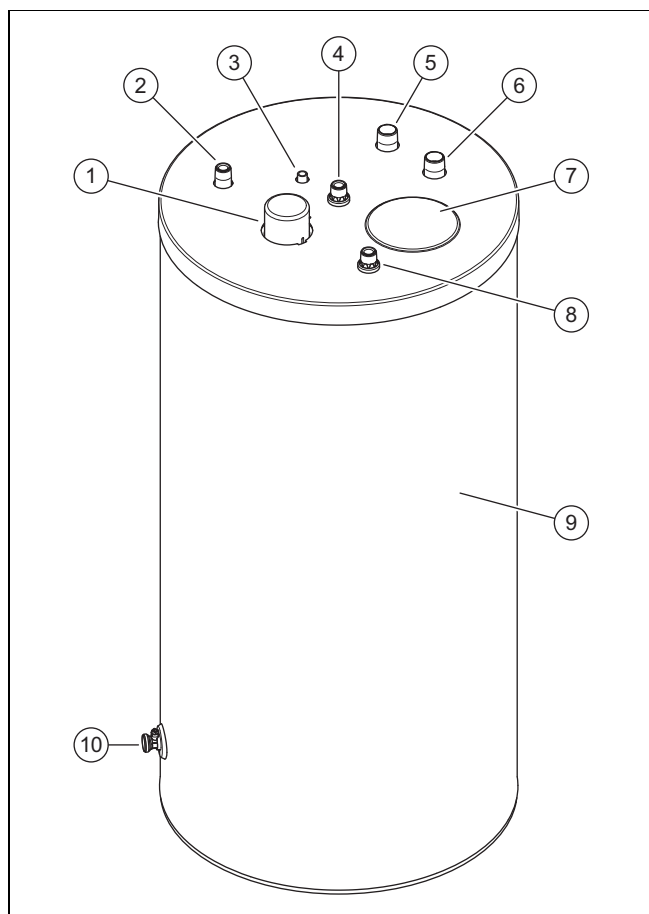



### 3.1 Конструкція виробу



- |   |                               |
|---|-------------------------------|
| 1 Підключення захисного анода                     | 4 Підключення гарячої води    |
| 2 Підключення циркуляційного трубопроводу (опція) | 5 Лінія подачі накопичувача   |
| 3 Погружна гільза датчика температури             | 6 Зворотна лінія накопичувача |

- |                             |                 |
|-----------------------------|-----------------|
| 7 Наклейки, символи         | 9 Теплоізоляція |
| 8 Підключення холодної води | 10 Зливний кран |

### 3.2 Символи, наклейки

	Підключення лінії рециркуляції
	Погружна гільза датчика температури
	Підключення гарячої води
	Лінія подачі накопичувача
	Зворотна лінія накопичувача
	Підключення холодної води



Виріб є накопичувачем гарячої води. Зовні накопичувач гарячої води має теплоізоляцію. Резервуар накопичувача гарячої води виготовлений з емальованої сталі. Всередині резервуара знаходяться змійовики, що здійснюють теплообмін. У якості додаткового захисту від корозії резервуар оснащено захисним анодом.



### Додаткове приладдя

Додатково використовується

- Циркуляційний насос для підвищення зручності використання гарячої води, перш за все - на віддалених точках відбору.
- Анод паразитних струмів замість магнієвого захисного аноду для експлуатації без техобслуговування.
- Ланцюговий анод замість стрижневого анода, при незначній висоті стелі.

### 3.3 Інформація на паспортній табличці

Дані на паспортній табличці	Значення
Серійний №	Серійний номер
VIH RW ...	Позначення типу
VIH	Vaillant, накопичувачі високого тиску з опосередкованим нагріванням
RW	круглий, для теплового насоса
200	тип накопичувача
/2	Покоління приладу
B	Теплоізоляція: Basic
EN 12897:2016	Застосований стандарт
	Накопичувач
	Нагрівальна спіраль
V [л]	номінальний об'єм
P <sub>s</sub> [бар]	Максимальний робочий тиск
T <sub>макс.</sub> [°C]	Максимальна робоча температура
A [м <sup>2</sup> ]	Площа теплопередачі
P <sub>t</sub> [бар]	Випробувальний тиск
P1	Потужність тривалого режиму роботи

Дані на паспортній таблиці	Значення
В	Номінальна об'ємна витрата циркуляції
Втрати тепла	Втрата в стані простою
	Ознайомитись з посібником!
	Штрих-код з серійним номером, Цифри від 7 до 16 формують артикульний номер

### 3.4 Маркування CE



Маркування CE документально підтверджує відповідність виробів згідно з Декларацією про відповідність основним вимогам діючих директив.

Декларацію про відповідність можна проглянути у виробника.

## 4 Монтаж

### 4.1 Перевірка комплекту поставки

- ▶ Перевірте комплектність обсягу поставки та відсутність пошкоджень.

Кількість	Назва
1	Накопичувач гарячої води
1	Заглушка для підключення лінії рециркуляції
1	Пакунок з документами

### 4.2 Перевірка вимог до місця встановлення



#### Обережно!

#### Матеріальні збитки в результаті витoku води

У випадку пошкодження вода може витекти з накопичувача.

- ▶ Вибирайте місце встановлення таким чином, щоб у випадку пошкодження забезпечувалась можливість безпечного стікання великої кількості води (наприклад, через стік у підлозі).



#### Обережно!

#### Матеріальні збитки з-за великого навантаження

Наповнений накопичувач гарячої води своєю вагою може пошкодити підлогу.

- ▶ При виборі місця встановлення врахуйте вагу наповненого накопичувача гарячої води та несучу здатність підлоги.
- ▶ За необхідності спорудіть відповідний фундамент.

1. Встановіть накопичувач якомога ближче до теплогенератора.
2. Переконайтесь, що основа рівна і стійка.
3. Вибирайте місце встановлення таким чином, щоб до нього можна було доцільно підвести трубопроводи.
4. Враховуйте габарити приладу і розміри підключень.

### 4.3 Габарити

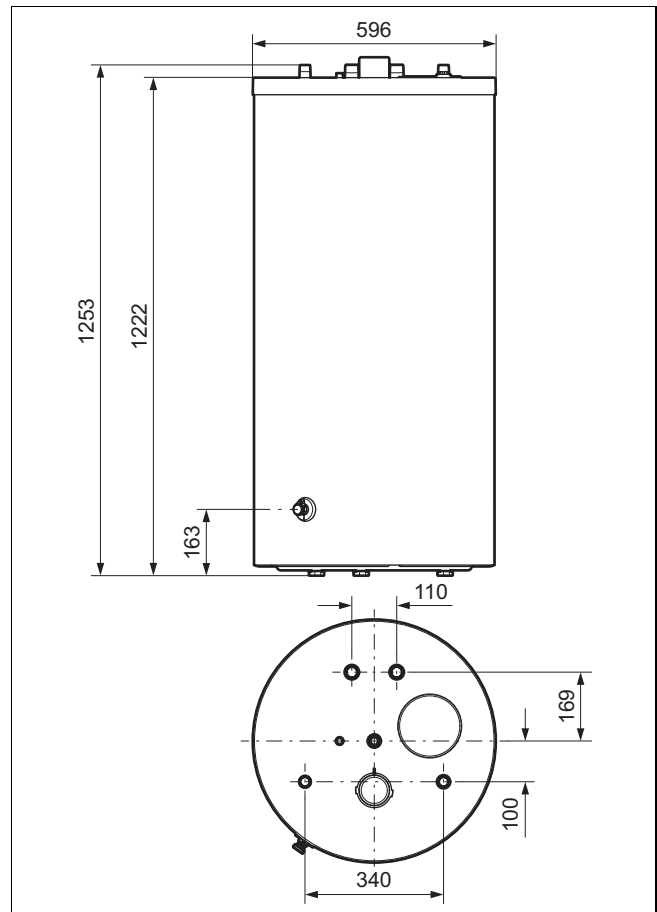

#### 4.4 Дотримання мінімальних відстаней

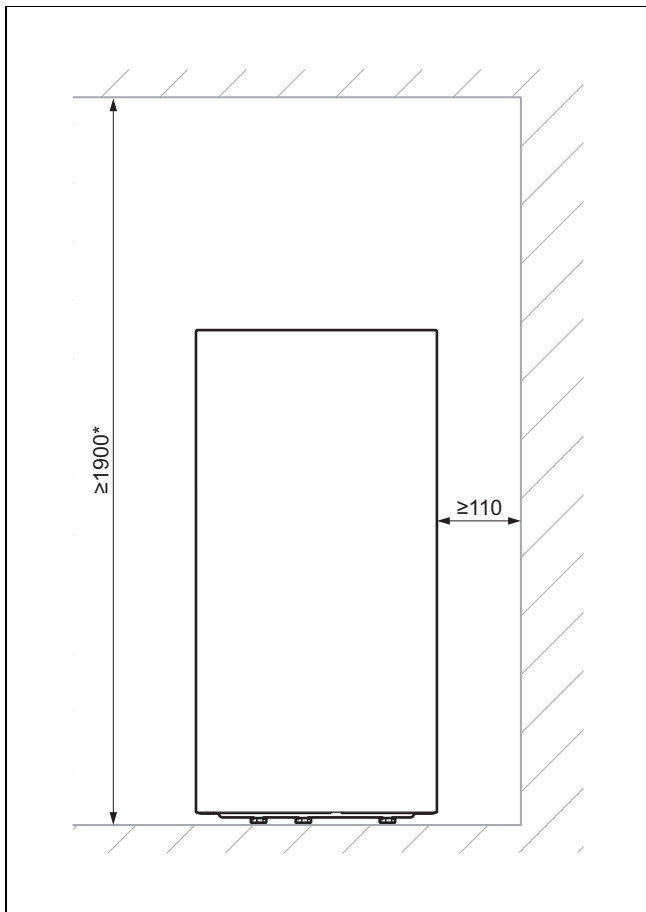

1. Під час встановлення витримуйте достатні відстані до стін та до стелі.
  - \* Розмір по висоті застосовується при використанні стрижневого анода.
2. При використанні ланцюгового анода: вкоротіть при потребі ланцюговий анод, щоб ланки ланцюга не торкалися дна накопичувача.

#### 4.5 Виймання накопичувача гарячої води з упаковки та його встановлення



##### **Обережно!** **Небезпека пошкодження різьби**

Під час транспортування можливе пошкодження незахищених різьб.

- ▶ Знімайте захисні ковпачки різьби вже на місці встановлення.



##### **Обережно!** **Небезпека пошкодження накопичувача**

Якщо накопичувач занадто сильно нахилити під час транспортування і установки, він може пошкодитися.

- ▶ Нахиляйте накопичувач максимум на 15°.

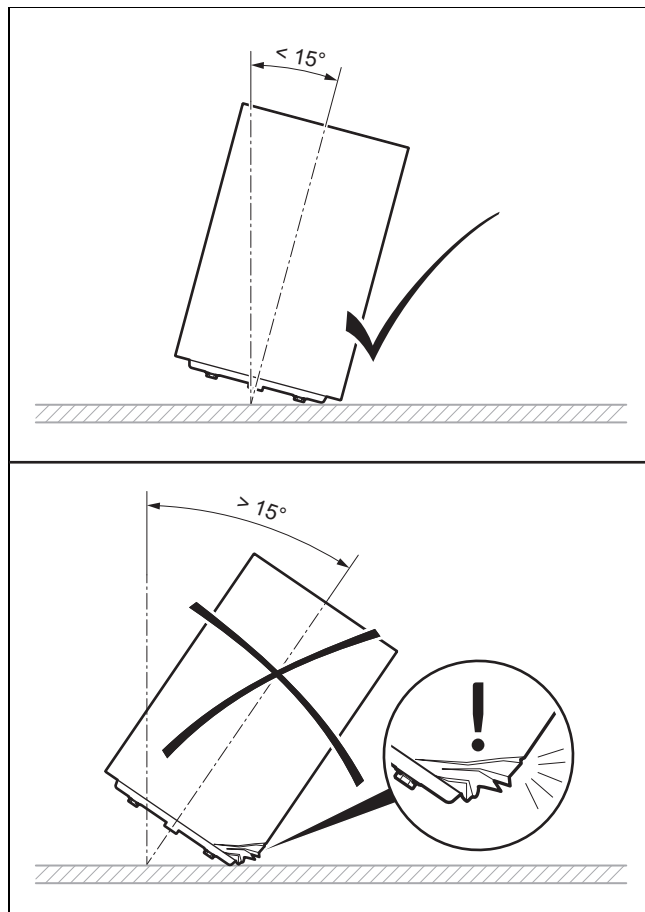

1. Приберіть упаковку накопичувача.
2. Для встановлення накопичувача гарячої води на місці встановлення скористайтеся потайними ручками на дузі обшивки.
3. Встановіть накопичувач гарячої води на місці встановлення. Враховуйте розміри підключення. (→ сторінка 90)
4. Встановіть накопичувач гарячої води за допомогою трьох регульованих ніжок накопичувача так, щоб він стояв вертикально і не перекинувся.

## 5 Встановлення

### 5.1 Монтаж трубопроводів підключення



##### **Попередження!** **Небезпека негативного впливу на здоров'я забрудненої питної води!**

Залишки ущільнювача, бруд або інший осад у трубопроводі можуть погіршити якість питної води.

- ▶ Перед встановленням виробу ретельно промийте всі трубопроводи холодної та гарячої води.

1. Підключіть лінію подачі накопичувача та зворотну лінію накопичувача.
2. Змонтуйте запобіжний клапан в трубопроводі холодної води.

- Максимальний робочий тиск: 1 МПа (10 бар)
3. Встановіть при потребі розширювальний бак.
  4. Встановіть випускний канал розміром, що відповідає випускному отвору запобіжного клапана, таким чином, щоб викиди пари або гарячої води не створювали нікому загрози.
  5. Закріпіть випускний канал таким чином, щоб він вільно звисав над сифоном, підключеним до стоку.
    - Відстань від випускного каналу до сифону:  $\geq 20$  мм
  6. Підключіть трубопроводи холодної та гарячої води (відкритого прокладання або приховані під штукатуркою).
  7. Встановіть циркуляційний трубопровід або заглушку, що входить до комплекту.
  8. Переконайтеся, що джерело тепла має запобіжний обмежувач температури.
    - Блокування при максимальній температурі теплогенератора:  $\geq 90$  °C

## 5.2 Монтаж датчика температури накопичувача

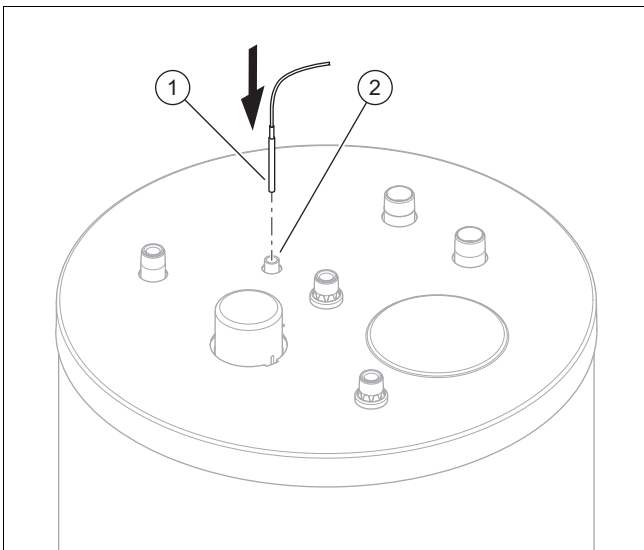

1. Монтуйте датчик температури накопичувача (1), для цього введіть його до упору в погрузну гільзу (2).
2. З'єднайте проводом датчик температури накопичувача з тепловим насосом або зовнішнім регулятором.



### Вказівка

Місце встановлення конкретної клемної колодки та позначення клем описані у відповідних посібниках зі встановлення теплового насоса.

## 6 Введення в експлуатацію

1. Наповніть опалювальний контур.
  - Враховуйте для цього посібник зі встановлення теплового насоса.
2. Наповніть накопичувач.
3. Видаліть повітря з контуру питної води установки.
4. Перевірте всі з'єднання труб на герметичність.
5. Налаштуйте температуру та часове вікно на регуляторі.

## 7 Передача виробу користувачу



### Небезпека!

### Небезпека для життя через легіонели!

Розмноження легіонел відбувається при температурі нижче 60°C.

- Переконайтеся, що користувачу відомі всі заходи із термічної дезінфекції і що він може виконувати всі діючі вимоги з профілактики розвитку легіонел.

1. Поясніть користувачу порядок поводження з установкою. Дайте відповідь на всі його питання. Особливо зверніть увагу користувача на вказівки з безпеки, яких він повинен дотримуватися.
2. Поясніть користувачу розташування та принцип роботи захисних пристосувань.
3. Поясніть користувачу необхідність технічного обслуговування установки із зазначеною періодичністю.
4. Передайте користувачеві всі призначені для нього посібники та документацію на прилад.
5. Поясніть користувачу можливості обмеження температури гарячої води на виході для запобігання опарюванню.

## 8 Усунення несправностей

### 8.1 Виявлення та усунення несправностей

Несправність	Можлива причина	Усунення
Температура в накопичувачі занадто висока.	Неправильне положення датчика температури накопичувача.	Встановіть датчик температури накопичувача в правильне положення.
Температура в накопичувачі занадто низька.	Відкриті не всі ізолятори.	Відкрийте всі ізолятори.
Відсутність тиску води на точці відбору.	Протягом короткого часу тепловий насос вмикається і знову вимикається.	Слідкуйте, щоб температура зворотної лінії циркуляційного трубопроводу знаходилась у відповідних межах.

Несправність	Можлива причина	Усунення
Протягом короткого часу тепловий насос вмикається і знову вимикається.	Час циркуляції налаштований неправильно.	Відрегулюйте час циркуляції.
Температура гарячої води знижується занадто швидко.	Через недостатню ізоляцію виникла мікроциркуляція.	Встановіть ізоляцію труб.
	Час циркуляції налаштований неправильно.	Відрегулюйте час циркуляції.
Гаряча вода коричнева.	Захисний анод неправильно підключений.	Замініть накопичувач гарячої води.

## 8.2 Придбання запасних частин

Оригінальні деталі виробу пройшли сертифікацію виробником у ході перевірки на відповідність установленим вимогам. Застосування інших, не сертифікованих або не рекомендованих запчастин під час технічного обслуговування або ремонту може призвести до втрати виробами відповідності встановленим вимогам і чинним стандартам.

Ми наполегливо рекомендуємо застосовувати виключно оригінальні запасні частини від виробника з метою забезпечення безперебійну та безпечну роботу виробу. Докладнішу інформацію щодо доступних оригінальних запасних частин можна отримати за контактною адресою, вказаною на задній сторінці цього посібника.

- Якщо для виконання технічного обслуговування або ремонту потрібні запасні частини, використовуйте виключно рекомендовані запасні частини для цього виробу.

## 9 Догляд і технічне обслуговування

### 9.1 Догляд за виробом

1. Очистіть обшивку вологою ганчіркою з невеликою кількістю мила, що не містить розчинників.
2. Не використовуйте аерозолі, абразивні засоби, мийні засоби, та засоби для чищення, що містять розчинники або хлор.

### 9.2 Технічне обслуговування

Передумовою для тривалої експлуатаційної готовності, безпеки, надійності та тривалого терміну служби є щорічне технічне обслуговування виробу кваліфікованим спеціалістом.

### 9.3 Доручення технічного обслуговування магнієвого захисного анода

- Через 2 роки після введення в експлуатацію накопичувача гарячої води щорічно доручайте спеціалісту виконувати технічне обслуговування магнієвого захисного анода.

Коли ступінь зношення магнієвого захисного анода досягне 60 %, або через 5 років експлуатації спеціаліст повинен його замінити. Якщо при заміні магнієвого захисного анода спеціаліст виявить в резервуарі забруднення, він повинен промити резервуар.

## 10 Технічне обслуговування

### 10.1 План технічного обслуговування

Роботи з технічного обслуговування	Інтервал
Спорожнення накопичувача	За необхідності
Очищення внутрішньої ємності (якщо є, через ревізійний отвір)	За необхідності
Перевірка магнієвого захисного анода	Щорічно через 2 роки
Заміна магнієвого захисного анода	– Після 60% зношення – Через 5 років
Перевірка належної роботи запобіжного клапана	Щорічно

### 10.2 Спорожнення накопичувача

1. Вимкніть функцію теплового насоса з приготування гарячої води.
2. Перекрийте трубопровід холодної води.
3. Надіньте шланг на зливний кран накопичувача.
4. Вставте інший кінець шланга у відповідний стік.



#### Небезпека!

#### Небезпека ошпарювання

Гаряча вода в точках відбору гарячої води та стоку може спричинити ошпарювання.

- Уникайте контакту з гарячою водою в точках відбору гарячої води та стоку.

5. Відкрийте зливний кран.
6. Для повного видалення води з водопровідних труб і заповнення їх повітрям відкрийте кран розташованої в найвищому місці точки відбору гарячої води.
7. Почекайте, поки стече вода без залишку.
8. Перекрийте кран точки відбору гарячої води і зливний кран.
9. Зніміть шланг.

### 10.3 Очищення внутрішнього резервуара

1. Спорожніть накопичувач. (→ сторінка 93)
2. Промийте внутрішній резервуар.
3. Видаліть крупні сторонні предмети через отвір підключення захисного анода.
4. Вкрутіть фланець, доки більше не буде видно ущільнення.
5. Установіть знову захисний ковпачок.

### 10.4 Перевірка магнієвого захисного анода

1. Спорожніть накопичувач. (→ сторінка 93)
2. Зніміть захисний ковпачок і викрутіть фланець.
3. Перед вийманням захисного анода видаліть сторонні предмети з отвору, щоб переконатися, що нічого не потрапить в накопичувач.
4. Замініть магнієвий захисний анод:
  - після зношення на 60 %
  - через 5 років використання
5. Встановіть магнієвий захисний анод з новим ущільненням.
6. Вкрутіть фланець, доки більше не буде видно ущільнення.
7. Установіть знову захисний ковпачок.

### 10.5 Перевірка належної роботи запобіжного клапана

1. Переконайтеся у належній роботі та герметичності запобіжного клапана.
2. Замініть запобіжний клапан, якщо не гарантується безпомилкова робота або герметичність.

## 11 Виведення з експлуатації

1. Спорожніть накопичувач. (→ сторінка 93)



#### Небезпека!

#### Небезпека для життя внаслідок ураження електричним струмом!

На клеммах підключення до мережі L та N присутня постійна напруга:

- ▶ Знеструмте виріб. Це означає від'єднання від усіх джерел електричного живлення (за допомогою електричного розділювального пристрою із зазором контактів не менше 3 мм, наприклад запобіжника або лінійного захисного автомата).
- ▶ Унеможливіть повторне увімкнення.
- ▶ Почекайте не менше 3 хвилин, поки не розрядяться конденсатори.
- ▶ Переконайтеся у відсутності напруги.

2. Демонтуйте електричне підключення датчика температури накопичувача і видаліть його з накопичувача.



#### Вказівка

Місце встановлення конкретної клемної колодки та позначення клем описані у відповідних посібниках зі встановлення теплового насосу.

3. За необхідності виведіть окремі вузли установки з експлуатації згідно з відповідними посібниками зі встановлення.

## 12 Вторинна переробка та утилізація, пакування

### 12.1 Вторинна переробка та утилізація

#### Утилізація упаковки

- ▶ Доручіть утилізацію упаковки спеціалісту, який встановив виріб.

#### Утилізація виробу



■ Якщо виріб позначений таким знаком:

- ▶ У цьому випадку забороняється утилізувати виріб разом із побутовими відходами.
- ▶ Замість цього здайте виріб до пункту прийому старих електричних або електронних приладів.

#### Видалення персональних даних

Персональні дані можуть бути використані несанкціоновано третіми особами.

Якщо виріб містить персональні дані:

- ▶ Перед утилізацією переконайтеся, що на виробі або у виробі немає персональних даних (наприклад, даних для входу до Інтернету або аналогічних даних).

### 12.2 Пакування

#### 12.2.1 Утилізація упаковки

- ▶ Здійснюйте утилізацію упаковки належним чином.
- ▶ Дотримуйтеся відповідних приписів.

## 13 Гарантія та сервісна служба

### 13.1 Гарантія

Інформація щодо гарантії виробника знаходиться в Country specifics.

### 13.2 Сервісна служба

Контактну інформацію нашої сервісної служби Ви знайдете на зворотній стороні або на нашому веб-сайті.

## 14 Технічні характеристики

### 14.1 Технічні характеристики

VIH RW 200/2 B	
<b>Вага</b>	
Власна вага	90,4 кг
Вага (в готовому до експлуатації стані)	290,2 кг
<b>Гідравлічне підключення</b>	
Підключення холодної води	R 3/4 "
Підключення гарячої води	R 3/4 "
Підключення лінії подачі	R 1 "
Підключення зворотної лінії	R 1 "
Підключення лінії рециркуляції	R 3/4 "
<b>Характеристики потужності накопичувача гарячої води</b>	
Номінальна місткість	185 л
Внутрішній резервуар	Сталь, емальована, з магнієвим захисним анодом
макс. робочий тиск (гарячої води)	1 МПа (10 бар)
макс. допустима температура гарячої води	85 °С
Споживання енергії в стані готовності	1,38 кВт•год/24 год
Потужність опалення відповідно до DIN EN 12897:2016	36 кВт
<b>Характеристики потужності опалювального контуру</b>	
Номінальна об'ємна витрата теплоносія	2 м <sup>3</sup> /год
Втрата тиску при номінальній об'ємній витраті теплоносія	7,5 кПа (75 мбар)
Макс. робочий тиск (опалення)	1 МПа (10 мбар)
Макс. температура лінії подачі води системи опалення	85 °С
Площа нагріву теплообмінника	1,9 м <sup>2</sup>
Кількість води системи опалення в теплообміннику	12,6 л

## Country specifics

### 1 BG, Bulgaria

#### 1.1 Гаранция

Информации за гаранцията на производителя можете да получите на посочения на задната страна адрес за контакт.

#### 1.2 Сервиз

Данни за контакт за нашия сервиз ще намерите на посочения на задната страна адрес или на [www.vaillant.bg](http://www.vaillant.bg).

### 2 CZ, Czech Republic

#### 2.1 Záruka

Informace o záruce výrobce obdržíte na kontaktní adrese na zadní straně.

#### 2.2 Servis

Opravy a pravidelnou údržbu výrobku smí provádět pouze smluvní servisní firma s příslušným oprávněním. Seznam autorizovaných firem je přiložen u výrobku, popř. uveden na internetové adrese [www.vaillant.cz](http://www.vaillant.cz).

### 3 GR, Greece

#### 3.1 Εγγύηση

Πληροφορίες για την εγγύηση κατασκευαστή μπορείτε να λάβετε από την αναφερόμενη διεύθυνση επικοινωνίας στην πίσω πλευρά.

#### 3.2 Εξυπηρέτηση Πελατών

Προσοχή!

Η τοποθέτηση και ρύθμιση της συσκευής σας κατά την έναρξη λειτουργίας πρέπει να γίνεται μόνο από έναν εξουσιοδοτημένο τεχνικό ο οποίος είναι υπεύθυνος για την τήρηση των προδιαγραφών, κανόνων και κατευθυντηρίων γραμμών, που ισχύουν.

### 4 HR, Croatia

#### 4.1 Recikliranje i zbrinjavanje otpada

Napomene o zakonu o održivom gospodarenju otpadom i uredbi o starim električnim i elektroničkim uređajima možete pronaći na Vaillantovoj internetskoj stranici [www.vaillant.hr](http://www.vaillant.hr).

### 4.2 Tvorničko jamstvo

Tvorničko jamstvo vrijedi 2 godine uz predočenje računa s datumom kupnje i ovjerenom potvrdom o jamstvu i to počevši od dana prodaje na malo. Korisnik je dužan obvezno poštivati uvjete navedene u jamstvenom listu.

### 4.3 Servisna služba

Korisnik je dužan pozvati ovlaštenu servisnu službu za prvo puštanje uređaja u pogon i ovjeru jamstvenog lista. U protivnom tvorničko jamstvo nije važeće. Sve eventualne popravke na uređaju smije obavljati isključivo ovlaštenu servisnu službu. Popis ovlaštenih servisa moguće je dobiti na prodajnim mjestima ili u Predstavništvu tvrtke:

#### Vaillant d.o.o.

Heinzelova 60

10000 Zagreb

Hrvatska

Tel. 01 6188 670

Tel. 01 6188 671

Tel. 01 6064 380

Tehnički odjel 01 6188 673

[info@vaillant.hr](mailto:info@vaillant.hr)

[www.vaillant.hr](http://www.vaillant.hr)

### 5 RS, Serbia

#### 5.1 Fabrička garancija

Fabrička garancija važi 2 godine uz račun sa datumom kupovine i overenim garantnim listom i to počevši od dana prodaje na malo. Korisnik je dužan da obavezno poštuje uslove navedene u garantnom listu.

#### 5.2 Servisna služba

Korisnik je dužan da pozove ovlašćenu servisnu službu za prvo puštanje uređaja u pogon i overu garantnog lista. U protivnom fabrička garancija nije važeća. Sve eventualne popravke na uređaju sme obavljati isključivo ovlašćenu servisnu službu.

Popis ovlašćenih servisa moguće je dobiti na prodajnim mjestima ili u Predstavništvu firme Vaillant GmbH, Radnička 59, Beograd ili na Internet stranici: [www.vaillant.rs](http://www.vaillant.rs)

### 6 SI, Slovenia

#### 6.1 Garancija

Garancija velja pod pogoji, ki so navedeni v garancijskem listu. Uporabnik je dolžan upoštevati pogoje navedene v garancijskem listu.

## 6.2 Servisna služba

Uporabnik je za prvi zagon naprave in potrditev garancijskega lista dolžan poklicati pooblaščenega Vaillant servisa. V nasprotnem primeru garancija ne velja. Vsa eventualna popravila na aparatu lahko izvaja izključno Vaillant servis.

Popis pooblaščenih serviserjev lahko dobite na Zastopstvu Vaillant v Sloveniji:

### Vaillant d.o.o.

Dolenjska c. 242 b  
1000 Ljubljana  
Slovenija  
Tel. 01 28093 40  
Tel. 01 28093 42  
Tel. 01 28093 46  
Tehnični oddelek 01 28093 45  
Fax 01 28093 44  
info@vaillant.si  
www.vaillant.si

## 7 SK, Slovakia

### 7.1 Záruka

Na informácie týkajúce sa záruky výrobcu sa spýtajte na kontaktnej adrese uvedenej na zadnej strane.

### 7.2 Servisná služba zákazníkom

Služby zákazníkom sú poskytované po celom Slovensku. Zoznam servisných partnerov je uvedený na internetovej stránke [www.vaillant.sk](http://www.vaillant.sk).

Zákaznícka linka: +42134 6966 128

## 8 TR, Türkiye

### 8.1 Garanti

Bu tip cihazların, Ticaret Bakanlığınca tespit edilen kullanım ömrü 10 yıldır.

Üretici garantisi hakkında daha fazla bilgiyi arka sayfadaki ilgili iletişim adresinden bulabilirsiniz.

### 8.2 Montaj bilgileri

Ürünün montajı ile ilgili gerekli bilgiler aşağıda açıklanmıştır.

1. Bu ürün sadece, Vaillant yetkili satıcılarının uzman tesisatçıları tarafından monte edilmelidir. Montajın mevcut talimatlara, kurallara ve direktiflere uygun olmasından bu uzman tesisatçı sorumludur.  
Ürünün tamir ve bakımı Vaillant teknik servisi tarafından yapılmalıdır.
2. Ürünün montajı ile ilgili bilgi ve şemalar, bu kılavuz ile birlikte verilen montaj kılavuzunun "Montaj" bölümünde verilmiştir.
3. Ürünün teknik bilgileri, bu kılavuz ile birlikte verilen montaj kılavuzunun "Teknik bilgiler" bölümünde verilmiştir.

## 8.3 Tüketici bilgisi

### Tüketicinin seçimlik hakları

1. Malın ayıplı olduğunun anlaşılması durumunda tüketici;
  - 1.1 Satılanı geri vermeye hazır olduğunu bildirerek sözleşmeden dönme,
  - 1.2 Satılanı alıkoyup ayıp oranında satış bedelinden indirim isteme,
  - 1.3 Aşırı bir masraf gerektirmediği takdirde, bütün masrafları satıcıya ait olmak üzere satılanın ücretsiz onarılmasını isteme,
  - 1.4 İmkân varsa, satılanın ayıpsız bir misli ile değiştirilmesini isteme, seçimlik haklarından birini kullanabilir. Satıcı, tüketicinin tercih ettiği bu talebi yerine getirmekle yükümlüdür.
2. Ücretsiz onarım veya malın ayıpsız misli ile değiştirilmesi hakları üretici veya ithalatçıya karşı da kullanılabilir.  
Bu fıkradaki hakların yerine getirilmesi konusunda satıcı, üretici ve ithalatçı müteselsilen sorumludur. Üretici veya ithalatçı, malın kendisi tarafından piyasaya sürülmesinden sonra ayıbın doğduğunu ispat ettiği takdirde sorumlu tutulmaz.
3. Ücretsiz onarım veya malın ayıpsız misli ile değiştirilmesinin satıcı için orantısız güçlükleri beraberinde getirecek olması hâlinde tüketici, sözleşmeden dönme veya ayıp oranında bedelden indirim haklarından birini kullanabilir. Orantısızlığın tayininde malın ayıpsız değeri, ayıbın önemi ve diğer seçimlik haklara başvurmamanın tüketici açısından sorun teşkil edip etmeyeceği gibi hususlar dikkate alınır.
4. Ücretsiz onarım veya malın ayıpsız misli ile değiştirilmesi haklarından birinin seçilmesi durumunda bu talebin satıcıya, üreticiye veya ithalatçıya yöneltilmesinden itibaren azami otuz iş günü içinde yerine getirilmesi zorunludur. Ancak, 6502 sayılı Tüketicinin Korunması Hakkında Kanun'un 58 inci maddesi uyarınca çıkarılan yönetmelik eki listede yer alan mallara ilişkin, tüketicinin ücretsiz onarım talebi, yönetmelikte belirlenen azami tamir süresi içinde yerine getirilir.  
Aksi hâlde tüketici diğer seçimlik haklarını kullanmakta serbesttir.
5. Tüketicinin sözleşmeden dönme veya ayıp oranında bedelden indirim hakkını seçtiği durumlarda, ödemiş olduğu bedelin tümü veya bedelden yapılan indirim tutarı derhâl tüketiciye iade edilir.
6. Seçimlik hakların kullanılması nedeniyle ortaya çıkan tüm masraflar, tüketicinin seçtiği hakkı yerine getiren tarafça karşılanır. Tüketici bu seçimlik haklarından biri ile birlikte 11/1/2011 tarihli ve 6098 sayılı Türk Borçlar Kanunu hükümleri uyarınca tazminat da talep edebilir.

### Tüketicinin şikayet ve itirazı durumunda

Tüketici, seçimlik haklarının kullanılması ile ilgili olarak çıkabilecek uyuşmazlıklarda yerleşim yerinin bulunduğu veya tüketici işleminin yapıldığı yerdeki **Tüketici Hakem Heyetine veya Tüketici Mahkemesine** başvurabilir.

### Servis Bilgi Sistemi

Tüm yetkili servis istasyonu bilgilerimiz Ticaret Bakanlığı tarafından oluşturulan "Servis Bilgi Sistemi"nde ([www.servis.gov.tr](http://www.servis.gov.tr)) yer almaktadır.

## 8.4 Garanti

Üretici garantisine ilişkin bilgileri, arka sayfada belirtilen iletişim adresinden edinebilirsiniz.

## 8.5 Müşteri İletişim Merkezi

Müşteri Hizmetleri: 0850 2222888

Internet: <http://www.vaillant.com.tr>

## 9 UA, Ukraine

### 9.1 Країна виготовлення

Країна-виробник	Виготовлено в Німеччині
-----------------	-------------------------

### 9.2 Назва виробу

Виріб — це Накопичувачі гарячої води з непрямим нагрівом.

### 9.3 Національний знак відповідності України



Маркування національним знаком відповідності виробу свідчить його відповідність вимогам Технічних регламентів України.

### 9.4 Небезпека!

- ▶ Перед монтажем прочитати інструкцію з установки!
- ▶ Перед введенням в експлуатацію прочитати інструкцію з експлуатації!
- ▶ Дотримуватися вказівок з технічного обслуговування, наведених в інструкції з експлуатації!

### 9.5 Правила упаковки, транспортування і зберігання

Вироби поставляються в упаковці підприємства-виробника.

Вироби транспортуються автомобільним, водним і залізничним транспортом відповідно до правил перевезення вантажів, що діють на конкретному виді транспорту. При транспортуванні необхідно передбачити надійне закріплення виробів від горизонтальних і вертикальних переміщень.

Невстановлені вироби зберігаються в упаковці підприємства-виробника. Зберігати вироби необхідно в закритих приміщеннях з природною циркуляцією повітря в стандартних умовах (неагресивне середовище без пилу, температура зберігання від -10 °C до +37 °C, вологість повітря до 80 %, без ударів і вібрацій).

## 9.6 Термін зберігання

- Термін зберігання: 2 роки від дати виготовлення

## 9.7 Термін служби

За умови дотримання приписів щодо транспортування, зберігання, монтажу і експлуатації, очікуваний термін служби виробу складає 15 років зі дня встановлення.

## 9.8 Дата виготовлення

Дата виготовлення (тиждень, рік) вказані в серійному номері на паспортній табличці:

- третій і четвертий знак серійного номера вказують рік виробництва (у двозначному форматі).
- п'ятий і шостий знак серійного номера вказують тиждень виробництва (від 01 до 52).

## 9.9 Гарантія заводу-виробника для України

1. Гарантія надається на наведені в інструкції для кожного конкретного приладу технічні характеристики.
2. Термін гарантії заводу виробника:
  - 12 місяців від дня введення устаткування в експлуатацію, але не більше 18 місяців від дня покупки товару;
  - за умови підписання сервісного договору між користувачем та сервіс-партнером по закінченню першого року гарантії
  - 24 місяця від дня введення устаткування в експлуатацію, але не більш 30 місяців від дня покупки товару; при обов'язковому дотриманні наступних умов
    - а) устаткування придбане у офіційних поставальників Vaillant у країні, де буде здійснюватися його установка;
    - б) введення в експлуатацію і обслуговування устаткування здійснюється уповноваженими Vaillant організаціями, що мають чинні місцеві дозволи і ліцензії (охорона праці, газова служба, пожежна безпека і т.д.);
    - в) були дотримані всі приписи, наведені в технічній документації Vaillant для конкретного приладу.
3. Виконання гарантійних зобов'язань, передбачених чинним законодавством тої місцевості, де був придбаний апарат виробництва фірми Vaillant, здійснюють сервісні організації, уповноважені Vaillant, або фірмовий сервіс Vaillant, що мають чинні місцеві дозволи і ліцензії (охорона праці, газова служба, пожежна безпека і т.д.).
4. Гарантійний термін на замінені після закінчення гарантійного строку вузли, агрегати і запасні частини становить 6 місяців. У результаті ремонту або заміни вузлів і агрегатів гарантійний термін на виріб у цілому не поновлюється.
5. Гарантійні вимоги задовольняються шляхом ремонту або заміни виробу за рішенням уповноваженої Vaillant організації.
6. Вузли і агрегати, які були замінені на справні, є власністю Vaillant і передаються уповноваженій організації.
7. Обов'язковим є застосування оригінальних приладь (труби для підведення повітря і/або відводу продуктів згорання, регулятори, і т.д.), запасних частин;

8. Претензії щодо виконання гарантійних зобов'язань не приймаються, якщо:
- а) зроблені самостійно, або не уповноваженими особами, зміни в устаткуванні, підключенні газу, притоку повітря, води й електроенергії, вентиляції, на димоходах, будівельні зміни в зоні встановлення устаткування;
  - б) устаткування було ушкоджено при транспортуванні або неналежному зберіганні;
  - в) при недотриманні інструкцій з правил монтажу, і експлуатації устаткування;
  - г) робота здійснюється при тиску води понад 10 бар (для водонагрівачів);
  - д) параметри напруги електромережі не відповідають місцевим нормам;
  - е) збиток викликаний недотриманням державних технічних стандартів і норм;
  - ж) збиток викликаний потраплянням сторонніх предметів в елементи устаткування;
  - з) застосовується неоригінальне приладдя і/або запасні частини.
9. Уповноважені організації здійснюють безоплатний ремонт, якщо недоліки не викликані причинами, зазначеними в пункті 7 (8), і роблять відповідні записи в гарантійному талоні.

#### **9.10 Обслуговування клієнтів**

Безкоштовна інформаційна телефонна лінія по Україні

Гаряча лінія: 0800 501 805

**Supplier****Vaillant Group Czech s. r. o.**

Plzeňská 188 ■ CZ-252 19 Chrást'any ■ Česká republika  
Telefon +420 281 028 011 ■ Telefax +420 257 950 917  
vaillant@vaillant.cz ■ www.vaillant.cz

**Vaillant d.o.o.**

Heinzelova 60 ■ 10000 Zagreb ■ Hrvatska  
Tel. 01 6188 670 ■ Tel. 01 6188 671  
Tel. 01 6064 380 ■ Tehnički odjel 01 6188 673  
info@vaillant.hr ■ www.vaillant.hr

**Vaillant d.o.o.**

Radnička 59 ■ 11030 Beograd ■ Srbija  
Tel. 011 3540 050 ■ Tel. 011 3540 250  
Tel. 011 3540 466 ■ Fax 011 2544 390  
info@vaillant.rs ■ www.vaillant.rs

**Vaillant d.o.o.**

Dolenjska c. 242 b ■ 1000 Ljubljana ■ Slovenija  
Tel. 01 28093 40 ■ Tel. 01 28093 42  
Tel. 01 28093 46 ■ Tehnični oddelek 01 28093 45  
Fax 01 28093 44  
info@vaillant.si ■ www.vaillant.si

**Vaillant Group Slovakia, s.r.o.**

Pplk. Pl'ušt'a 45 ■ Skalica ■ 909 01 ■ Slovensko  
Tel +42134 6966 101 ■ Fax +42134 6966 111  
Zákaznícka linka +42134 6966 128  
www.vaillant.sk

**Vaillant Isı Sanayi ve Ticaret Ltd. Şti.**

Atatürk Mahallesi Meriç Caddesi No: 1/4 ■ 34758 / Ataşehir – İstanbul ■ Türkiye  
Tel. 0216 558 8000 ■ Fax 0216 462 3424  
Müşteri Hizmetleri 0850 2222888  
vaillant@vaillant.com.tr ■ www.vaillant.com.tr

**ДП «Вайллант Група Україна»**

вул. Лаврська 16 ■ 01015 м. Київ ■ Україна  
Тел. 044 339 9840 ■ Факс. 044 339 9842  
Гаряча лінія 0800 501 805  
info@vaillant.ua ■ www.vaillant.ua

**Vaillant Group International GmbH**

Berghauser Str. 40 ■ 42859 Remscheid ■ Deutschland  
Tel. +49 (0)2191 18 0  
www.vaillant.com



8000034191\_01

**Publisher/manufacture****Vaillant GmbH**

Berghauser Str. 40 ■ 42859 Remscheid ■ Deutschland  
Tel. +49 (0)2191 18 0 ■ Fax +49 (0)2191 18 2810  
info@vaillant.de ■ www.vaillant.de

© These instructions, or parts thereof, are protected by copyright and may be reproduced or distributed only with the manufacturer's written consent. Subject to technical modifications.