

28.12.2018

Konu: ecoTEC Plus VU 486/5-5 ve 656/5-5 cihazlarında kullanılabilecek on/off üç yollu motorlu vana montaj bilgilendirmesi.

Değerli İş Ortaklarımız,

Yeni kazanlarımız ecoTEC Plus 48-65 eğitimlerinde anlatılan üç yollu motorlu vana yerine, yeni 9462 ürün kodlu üç yollu motorlu vana, satışa sunulmak üzere stoklara girmiştir.

Kurulu sistemin uygun olduğu durumlarda, 9462 ürün kodlu üç yollu motorlu vanayı kullanabilirsiniz.(EK1)



Bir boyler devresi ve bir doğrudan devre için (boyler öncelikli sistemde) tek cihaz (Sadece yeni ecoTEC 48/65) kullanılmış ve uygun çapta tesisatlandırma yapılması durumlarında, dönüş devresinde kullanılacak 9462 ürün kodlu üç yollu motorlu vana sayesinde tesisatta hidrolik karıştırıcı, boyler doldurma pompası ve harici ısıtma pompası kullanılmadan devreye alınabilecektir. (EK 2'deki resmi inceleyiniz)

Üç yollu motorlu vana devreye alımlarında dikkat edilecek hususlar ve kurallar aşağıda özetlenmiştir:

1. Üç yollu motorlu vananın montajı EK 2'de belirtildiği şekilde yapılmalıdır. Üç yollu vana bağlantıları 1''(DN25) olduğu için, üç yollu vana bağlantısının hemen ardından kazan tarafı minimum 1 1/4'' (DN32), tesisat tarafı 1 1/2'' (DN40) çaplarına yükseltilerek bağlanmalıdır.

AB = Kazan dönüş hattı
A = Boyler dönüş hattı
B = Isıtma dönüş hattı

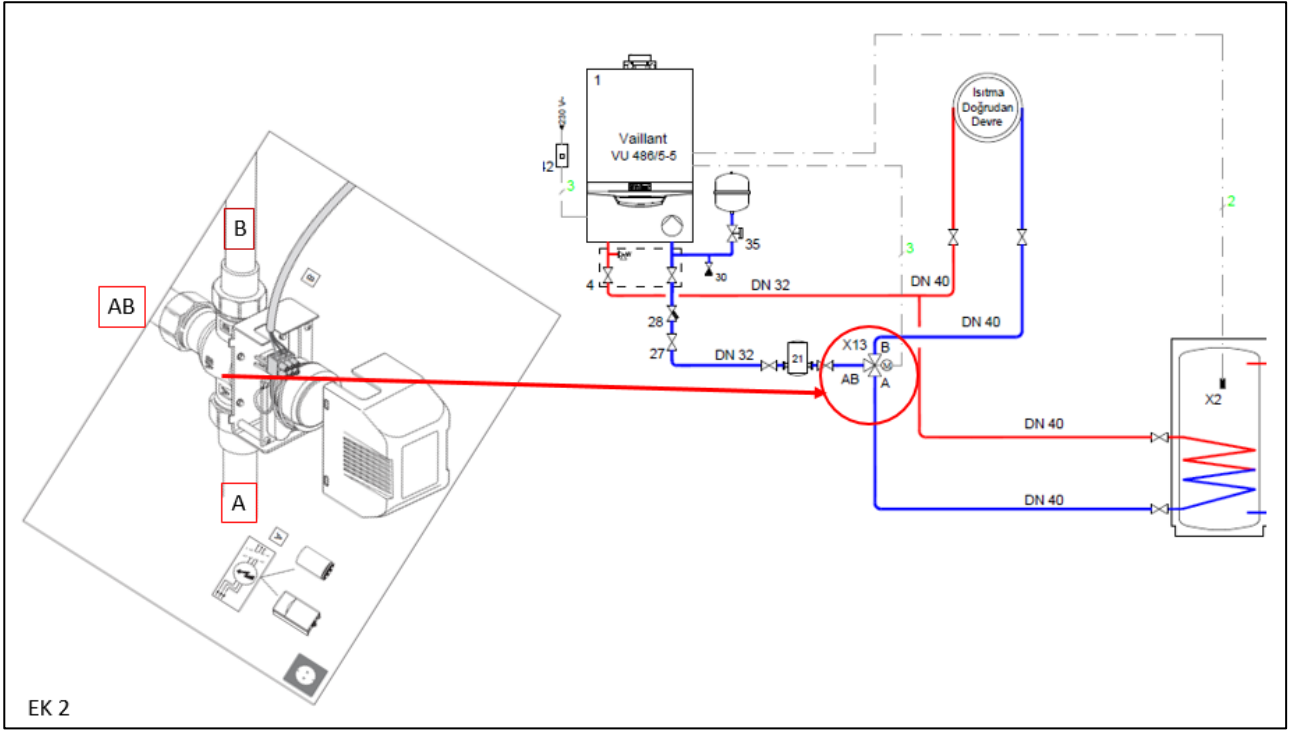

2. Üç yollu motorlu vananın montajı EK 3'te belirtildiği şekilde yapılmalıdır. Motor bölümü aşağı doğru bakmamalıdır.

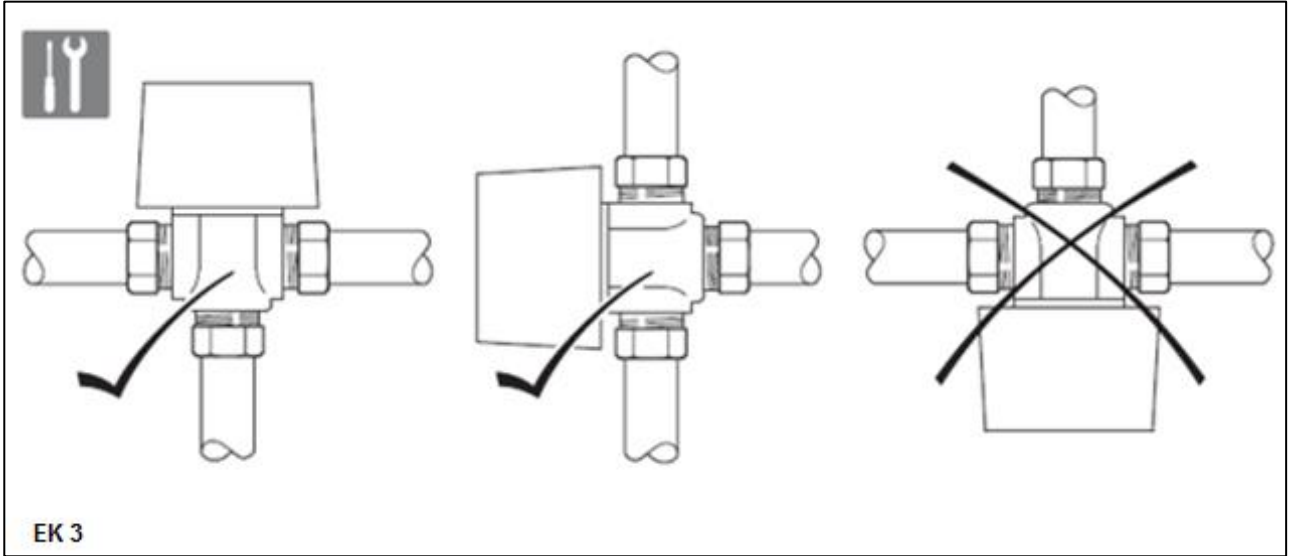

Saygılarımızla,

Erol Kayaoğlu
Vaillant Satış Pazarlama Direktörü